



รายงานฉบับสมบูรณ์  
(Final Report)

โครงการพัฒนาศูนย์การเรียนรู้ผ่านเครือข่ายอินเทอร์เน็ต  
เพื่อให้ผู้สูงอายุรู้จักการใช้ระบบสารสนเทศเพื่อยกระดับคุณภาพชีวิต

เสนอ

สำนักงานคณะกรรมการกิจการกระจายเสียง กิจการโทรทัศน์  
และกิจการโทรคมนาคมแห่งชาติ (สำนักงาน กสทช.)

จัดทำโดย

มูลนิธิมิตรราทร  
พฤศจิกายน 2564

## สารบัญ

### บทสรุปผู้บริหาร

|   |    |
|---|----|
| บทที่ 1 บทนำ.....   | 1  |
| 1.1 หลักการและเหตุผล.....   | 1  |
| 1.2 วัตถุประสงค์ของโครงการ.....   | 3  |
| 1.3 ขอบเขตการดำเนินการ.....   | 3  |
| 1.4 ประโยชน์ที่คาดว่าจะได้รับ.....  | 4  |
| 1.5 ตัวชี้วัดความสำเร็จ.....  | 4  |
| บทที่ 2 ทบทวนวรรณกรรม.....  | 5  |
| บทที่ 3 วิธีการดำเนินงาน.....   | 35 |
| บทที่ 4 ผลการดำเนินงาน.....   | 48 |
| 4.1 สรุปผลการดำเนินโครงการศูนย์การเรียนรู้ผ่านเครือข่ายอินเทอร์เน็ตเพื่อให้ผู้สูงอายุรู้จักการใช้ระบบสารสนเทศเพื่อยกระดับคุณภาพชีวิต..... | 48 |
| 4.2 ผลการดำเนินงานศูนย์การเรียนรู้ผ่านเครือข่ายอินเทอร์เน็ตสำหรับผู้สูงอายุ.....  | 48 |
| 4.3 ผลการฝึกอบรมการเรียนรู้แบบผสมผสานเรื่องการใช้เทคโนโลยีสารสนเทศ<br>แอปพลิเคชันสำหรับผู้สูงอายุ.....                                    | 52 |
| 4.4 จัดกิจกรรม Train the trainer ให้แก่บุคลากรประจำศูนย์.....   | 52 |
| 4.5 รายงานประเมินผลศูนย์การเรียนรู้ผ่านเครือข่ายอินเทอร์เน็ตสำหรับผู้สูงอายุ ทั้งในเชิงปริมาณและ<br>เชิงคุณภาพ.....                       | 61 |
| 4.6 แผนการติดตามการใช้แอปพลิเคชัน.....  | 69 |
| Facebook Fan page ของสถานสงเคราะห์ 13 ศูนย์.....  | 71 |
| 4.7 แผนการบริหารและพัฒนาศูนย์การเรียนรู้ผ่านเครือข่ายอินเทอร์เน็ตสำหรับผู้สูงอายุอย่างยั่งยืน.....  | 76 |
| 4.8 บุคลากร.....  | 78 |
| บทที่ 5 ข้อเสนอแนะเชิงนโยบาย.....   | 84 |
| บรรณานุกรม.....   | 91 |
| ภาคผนวก.....  | 95 |

**ภาคผนวกที่ 1** คู่มือสำหรับใช้ในการถ่ายทอดและเผยแพร่ เรื่อง การใช้เทคโนโลยีสารสนเทศ และ แอปพลิเคชันสำหรับผู้สูงอายุ

**ภาคผนวกที่ 2** จัดตั้งศูนย์การเรียนรู้ผ่านเครือข่ายอินเทอร์เน็ตสำหรับผู้สูงอายุ และเปิดให้บริการ

1. ศูนย์พัฒนาการจัดสวัสดิการสังคมผู้สูงอายุวาสนะเวศม์ จังหวัดพระนครศรีอยุธยา
2. สถานสงเคราะห์คนชราวัยทองนิเวศน์ จังหวัดเชียงใหม่
3. สถานสงเคราะห์คนชรารบ้านเขาบ่อแก้ว จังหวัดนครสวรรค์
4. สถานสงเคราะห์คนชรารบ้านลพบุรี จังหวัดลพบุรี
5. สถานสงเคราะห์คนชรารบ้านธรรมปกรณ์ (วัดม่วง) จังหวัดนครราชสีมา
6. สถานสงเคราะห์คนชรารบ้านธรรมปกรณ์ (โพธิ์กลาง) จังหวัดนครราชสีมา
7. ศูนย์พัฒนาการจัดสวัสดิการสังคมผู้สูงอายุ จังหวัดปทุมธานี
8. ศูนย์พัฒนาการจัดสวัสดิการสังคมผู้สูงอายุ จังหวัดชลบุรี
9. สถานสงเคราะห์คนชราเฉลิมราชกุมารี (หลวงพ่อลำไย) จังหวัดกาญจนบุรี
10. สถานสงเคราะห์คนชรารบ้านจันทบุรี จังหวัดจันทบุรี
11. สถานสงเคราะห์คนชรารบ้านศรีตรัง จังหวัดตรัง
12. ศูนย์พัฒนาการจัดสวัสดิการสังคมผู้สูงอายุบ้านบุรีรัมย์ จังหวัดบุรีรัมย์
13. ศูนย์พัฒนาการจัดสวัสดิการสังคมผู้สูงอายุบ้านทักษิณ จังหวัดยะลา

**ภาคผนวกที่ 3** ตัวอย่างรายงานการติดตามการใช้แอปพลิเคชันของผู้สูงอายุ

**ภาคผนวกที่ 4** ภาพประกอบกิจกรรม Train the Trainer

**ภาคผนวกที่ 5** บันทึกข้อตกลง (MOU)

**ภาคผนวกที่ 6** ภาพประกอบการจัดอบรม

## บทสรุปผู้บริหาร (Executive Summary)

เนื่องด้วยปัจจุบันเป็นยุคของการสื่อสารไร้พรมแดนหรือยุคโลกาภิวัตน์ การเข้าถึงเทคโนโลยีสารสนเทศ และการสื่อสารถือเป็นปัจจัยสำคัญของความได้เปรียบในเชิงการแข่งขันของทุกประเทศ การติดต่อสื่อสาร การค้นหาข้อมูลความรู้ ตลอดจน การเรียนการสอนตามอัธยาศัย สามารถทำได้อย่างทั่วถึงคือ สามารถทำได้ทุกเวลา ทุกสถานที่โดยอาศัยระบบสารสนเทศและเทคโนโลยีของการสื่อสารโดยผ่านโครงข่ายอินเทอร์เน็ต ซึ่งปัจจุบัน Smartphone และ Tablet ถือเป็นอุปกรณ์เครื่องมือสำหรับใช้งานอินเทอร์เน็ตกันอย่างแพร่หลาย จึงมีความสำคัญต่อการดำรงชีวิตของประชาชนในทุกพื้นที่รวมทั้งกลุ่ม คนพิการ ผู้ด้อยโอกาส และผู้สูงอายุ ต่างก็ได้รับประโยชน์จากการพัฒนาเทคโนโลยีดังกล่าวแต่ก็ยังมี กลุ่มผู้สูงอายุที่อยู่ตามศูนย์พัฒนาสวัสดิการสังคม ผู้สูงอายุอีกเป็นจำนวนมากที่ไม่ได้มีโอกาสเข้าถึงระบบสารสนเทศเพื่อรับข้อมูลข่าวสารซึ่งจะทำให้ผู้สูงอายุ มีโลกทัศน์ที่กว้างขึ้นได้เรียนรู้ข้อมูลข่าวสารที่หลากหลายและมีคุณภาพชีวิตที่ดีขึ้น เนื่องด้วยปัญหาการขาดแคลนทุนทรัพย์ จึงไม่สามารถจัดหาระบบสารสนเทศใช้งานได้ สำนักงานคณะกรรมการกิจการกระจายเสียง กิจการโทรทัศน์ และกิจการโทรคมนาคมแห่งชาติ (สำนักงาน กสทช.) ได้ร่วมกับมูลนิธิมิตรภาพได้จัดทำโครงการโครงการพัฒนา ศูนย์การเรียนรู้ผ่านเครือข่ายอินเทอร์เน็ต เพื่อให้ผู้สูงอายุรู้จักการใช้ระบบสารสนเทศเพื่อยกระดับคุณภาพชีวิต วัตถุประสงค์หลักของโครงการ ได้แก่ การสร้างโอกาสและลดอุปสรรคในการเข้าถึงบริการโทรคมนาคมของผู้สูงอายุได้อย่างทั่วถึง การจัดให้มีศูนย์การเรียนรู้ผ่านเครือข่ายอินเทอร์เน็ตสำหรับผู้สูงอายุ เพื่อพัฒนาศักยภาพ และทักษะความรู้ที่เป็นประโยชน์ต่อการประยุกต์ใช้งานด้านเทคโนโลยีสารสนเทศและการสื่อสารแก่ผู้สูงอายุ และการส่งเสริมให้กลุ่มผู้สูงอายุได้มีส่วนร่วมในการพัฒนาอาชีพหรือสามารถหารายได้ผ่านทางเครือข่ายอินเทอร์เน็ต

ทางโครงการได้วางแผนการดำเนินงาน และขอบเขตของการดำเนินงาน โดยเริ่มจากการวิเคราะห์และ ทบทวนข้อมูลทั้งหมดที่เป็นประโยชน์สำหรับการดำเนินโครงการพัฒนาศูนย์การเรียนรู้ผ่านเครือข่ายอินเทอร์เน็ต เพื่อให้ผู้สูงอายุรู้จักการใช้ระบบสารสนเทศเพื่อยกระดับคุณภาพชีวิต สำรวจความต้องการและทักษะความเข้าใจ การใช้เทคโนโลยีสารสนเทศ แอปพลิเคชันสำหรับผู้สูงอายุเบื้องต้น และดำเนินการประสานขออนุญาต ใช้ที่สาธารณะประโยชน์หรือการขออนุญาตใช้ประโยชน์ที่ดินของรัฐ เพื่อจัดตั้งศูนย์การเรียนรู้ผ่านเครือข่าย อินเทอร์เน็ตสำหรับผู้สูงอายุ จำนวน 13 แห่ง ได้แก่

1. ศูนย์พัฒนาการจัดสวัสดิการสังคมผู้สูงอายุวาสนะเวศม์ จังหวัดพระนครศรีอยุธยา
2. สถานสงเคราะห์คนชราวัยทองนิเวศน์ จังหวัดเชียงใหม่
3. สถานสงเคราะห์คนชราบ้านเขาบ่อแก้ว จังหวัดนครสวรรค์
4. สถานสงเคราะห์คนชราบ้านลพบุรี จังหวัดลพบุรี
5. สถานสงเคราะห์คนชราบ้านธรรมปกรณ (วัดม่วง) จังหวัดนครราชสีมา
6. สถานสงเคราะห์คนชราบ้านธรรมปกรณ (โพธิ์กลาง) จังหวัดนครราชสีมา
7. ศูนย์พัฒนาการจัดสวัสดิการสังคมผู้สูงอายุ จังหวัดปทุมธานี

8. ศูนย์พัฒนาการจัดสวัสดิการสังคมผู้สูงอายุ จังหวัดชลบุรี
9. สถานสงเคราะห์คนชราเฉลิมราชกุมารี (หลวงพอลำไย) จังหวัดกาญจนบุรี
10. สถานสงเคราะห์คนชราบ้านจันทบุรี จังหวัดจันทบุรี
11. สถานสงเคราะห์คนชราบ้านศรีตรัง จังหวัดตรัง
12. ศูนย์พัฒนาการจัดสวัสดิการสังคมผู้สูงอายุบ้านบุรีรัมย์ จังหวัดบุรีรัมย์
13. ศูนย์พัฒนาการจัดสวัสดิการสังคมผู้สูงอายุบ้านทักซิณ จังหวัดยะลา

นอกจากนี้ยังได้มีการจัดทำหลักสูตรการเรียนรู้แบบผสมผสานเรื่องการใช้เทคโนโลยีสารสนเทศ แอปพลิเคชันสำหรับผู้สูงอายุ โดยเป็นการเรียนรู้แบบผสมผสาน แบบมีส่วนร่วมผ่านกิจกรรมต่าง ๆ สำหรับผู้สูงอายุ พร้อมจัดทำคู่มือสำหรับใช้ในการถ่ายทอดและเผยแพร่ เรื่อง การใช้เทคโนโลยีสารสนเทศและแอปพลิเคชันสำหรับผู้สูงอายุ หลังจากนั้นก็ได้ดำเนินการจัดตั้งศูนย์การเรียนรู้ผ่านเครือข่ายอินเทอร์เน็ตสำหรับผู้สูงอายุ จำนวน 13 ศูนย์ พร้อมทั้งจัดให้มีบุคลากรประจำศูนย์ อย่างน้อย 2 คน และจัดกิจกรรม Train the Trainer ให้แก่บุคลากรประจำศูนย์ เพื่อให้บุคลากรประจำศูนย์เข้าใจถึงวิธีการใช้เทคโนโลยีสารสนเทศและแอปพลิเคชันสำหรับผู้สูงอายุ รวมไปถึงการบริหารจัดการศูนย์การเรียนรู้ผ่านเครือข่ายอินเทอร์เน็ตฯ อย่างเหมาะสม และลงพื้นที่จัดการฝึกอบรมหลักสูตรการใช้เทคโนโลยีสารสนเทศ แอปพลิเคชันสำหรับผู้สูงอายุ ให้แก่ผู้สูงอายุ ได้ดำเนินการติดตามและประเมินผลการดำเนินงานศูนย์การเรียนรู้ผ่านเครือข่ายอินเทอร์เน็ตสำหรับผู้สูงอายุ พร้อมทั้งจัดทำแผนการบริหารและพัฒนาศูนย์การเรียนรู้ผ่านเครือข่ายอินเทอร์เน็ตสำหรับผู้สูงอายุอย่างยั่งยืนและจัดทำเล่มรายงานฉบับสมบูรณ์

ในการประเมินผลแบ่งกลุ่มตัวอย่างออกเป็น 2 กลุ่ม ได้แก่ กลุ่มผู้สูงอายุตัวอย่างจำนวนทั้งสิ้น 927 คน สำหรับประเมินความพึงพอใจหลักสูตรการเรียนรู้แบบผสมผสานเรื่องการใช้เทคโนโลยีสารสนเทศ แอปพลิเคชันสำหรับผู้สูงอายุ และกลุ่มผู้ดูแลทั้งสิ้น 26 คน สำหรับประเมินความพึงพอใจในกิจกรรม Train the Trainer สามารถสรุปได้ดังนี้กลุ่มผู้สูงอายุกลุ่มตัวอย่างพึงพอใจในด้านความพึงพอใจโดยรวมของหลักสูตรการอบรมมากที่สุด โดยมีคะแนนค่าเฉลี่ยอยู่ที่ 9.36 จากคะแนนเต็ม 10 คะแนน รองลงมาคือด้านได้รับความรู้จากผู้สอนเกี่ยวกับแท็บเล็ตและแอปพลิเคชัน และได้รับการพัฒนาความรู้จากการอบรม โดยมีคะแนนค่าเฉลี่ยเท่ากันอยู่ที่ 9.22 และ 9.06 จากคะแนนเต็ม 10 คะแนน ตามลำดับ ส่วนด้านที่กลุ่มตัวอย่างให้ระดับความพึงพอใจน้อยที่สุดคือด้านความเหมาะสมของระยะเวลาการสอน โดยมีคะแนนค่าเฉลี่ยอยู่ที่ 8.60 จากคะแนนเต็ม 10 คะแนน และในส่วนของกลุ่มผู้ดูแลให้ค่าเฉลี่ยความพึงพอใจของทุกกิจกรรมมีค่าอยู่ที่ร้อยละ 8.90 จากคะแนนเต็ม 10 คะแนน ซึ่งอยู่ในระดับดีมาก ในด้านรายกิจกรรม พบว่าผู้เข้าร่วมอบรมให้ความพึงพอใจในด้านความรู้ของผู้สอนเกี่ยวกับแท็บเล็ตและแอปพลิเคชันมากที่สุด คือร้อยละ 9.18 จากคะแนนเต็ม 10 คะแนน รองลงมาเป็นด้านการพัฒนาความรู้ให้สามารถสอนผู้สูงอายุได้ โดยมีค่าเฉลี่ยความพึงพอใจอยู่ที่ 9.10 ส่วนด้านที่ได้รับคะแนนความพึงพอใจ

น้อยที่สุดคือด้านความสามารถในการนำเสนอและการถ่ายทอดความรู้ คือร้อยละ 8.72 จากคะแนนเต็ม 10 คะแนน

สรุปผลการดำเนินงานกับตัวชี้วัดความสำเร็จของโครงการพบว่าตรงตามเป้าหมายทุกอย่าง ตัวชี้วัดผลผลิต ได้แก่ การจัดตั้งศูนย์การเรียนรู้ผ่านเครือข่ายอินเทอร์เน็ตสำหรับผู้สูงอายุ จำนวนอย่างน้อย 13 ศูนย์ การผลิตหลักสูตรการเรียนรู้แบบผสมผสานเรื่องการใช้เทคโนโลยีสารสนเทศ แอปพลิเคชันสำหรับผู้สูงอายุอย่างน้อย 1 หลักสูตร มีข้อเสนอแนะเชิงนโยบายเสนอต่อสำนักงาน กสทช. และหรือหน่วยงานทั้งภาครัฐและภาคเอกชนที่เกี่ยวข้อง ในส่วนของตัวชี้วัดผลลัพธ์ ได้แก่ ผู้รับการอบรมหลักสูตรการเรียนรู้แบบผสมผสานเรื่องการใช้เทคโนโลยีสารสนเทศแอปพลิเคชันสำหรับผู้สูงอายุ มีจำนวนไม่น้อยกว่า 850 คน ได้รับความรู้ ความเข้าใจที่เป็นประโยชน์ต่อการประยุกต์ใช้งานด้านเทคโนโลยีสารสนเทศ เพิ่มขึ้นไม่น้อยกว่าร้อยละ 80 ของผู้เข้ารับการอบรมทั้งหมด ความพึงพอใจของผู้ใช้บริการศูนย์การเรียนรู้ผ่านเครือข่ายอินเทอร์เน็ตสำหรับผู้สูงอายุ จากการสำรวจในการประเมินผลด้านคุณภาพ ระดับความพึงพอใจอย่างน้อยต้องอยู่ในระดับดี หรือ ไม่น้อยกว่า 8 คะแนนจาก 10 คะแนน ในภาพรวมโครงการแอปพลิเคชันตอบโจทย์การใช้งานของผู้สูงอายุ และครอบคลุมถึงประโยชน์ของผู้ใช้งานมากที่สุด ซึ่งตัวโครงการเองก็สามารถนำไปปรับใช้เป็นแนวทางในการนำเทคโนโลยีพัฒนาแอปพลิเคชันหรือโครงการลักษณะเดียวกันเป็นต้นแบบ Universal Design ให้ผู้สูงอายุสามารถเท่าทันเทคโนโลยีได้

## บทที่ 1

### บทนำ

#### 1.1 หลักการและเหตุผล

เนื่องด้วยปัจจุบันเป็นยุคของการสื่อสารไร้พรมแดนหรือยุคโลกาภิวัตน์ การเข้าถึงเทคโนโลยีสารสนเทศ และการสื่อสารถือเป็นปัจจัยสำคัญของความได้เปรียบในเชิงการแข่งขันของทุกประเทศ การติดต่อสื่อสาร การค้นหาข้อมูลความรู้ ตลอดจน การเรียนการสอนตามอัธยาศัย สามารถทำได้อย่างทั่วถึงคือ สามารถทำได้ทุกเวลาทุกสถานที่โดยอาศัยระบบสารสนเทศและเทคโนโลยีของการสื่อสารโดยผ่านโครงข่ายอินเทอร์เน็ต ซึ่งปัจจุบัน Smartphone และ Tablet ถือเป็นอุปกรณ์เครื่องมือสำหรับใช้งานอินเทอร์เน็ตกันอย่างแพร่หลาย จึงมีความสำคัญต่อการดำรงชีวิตของประชาชนในทุกพื้นที่รวมทั้งกลุ่ม คนพิการ ผู้ด้อยโอกาส และผู้สูงอายุ ต่างก็ได้รับประโยชน์จากการพัฒนาเทคโนโลยีดังกล่าวแต่ก็ยังมี กลุ่มผู้สูงอายุที่อยู่ตามศูนย์พัฒนาสวัสดิการสังคมผู้สูงอายุอีกเป็นจำนวนมากที่ไม่ได้มีโอกาสเข้าถึงระบบสารสนเทศเพื่อรับข้อมูลข่าวสารซึ่งจะทำให้ผู้สูงอายุ มีโลกทัศน์ที่กว้างขึ้นได้เรียนรู้ข้อมูลข่าวสารที่หลากหลายและมีคุณภาพชีวิตที่ดีขึ้น เนื่องด้วยปัญหาการขาดแคลนทุนทรัพย์ จึงไม่สามารถจัดหาระบบสารสนเทศใช้งานได้

ความหมายของผู้สูงอายุ : ผู้สูงอายุคือบุคคลที่มีอายุมากกว่า 60 ปีขึ้นไป (พรบ.ผู้สูงอายุแห่งชาติ, 2550) มีการแบ่ง เกณฑ์ผู้สูงอายุตาม สภาพของการมีอายุเพิ่มขึ้นในลักษณะของการแบ่งช่วงอายุของประเทศไทยดังนี้ ผู้สูงอายุ (Elderly) คือ อายุระหว่าง 60-69 ปี คนชรา (Old) คือ อายุระหว่าง 70-79 ปี คนชรามาก (Very old) คือ อายุตั้งแต่ 80 ปีขึ้นไป จำนวนประชากรผู้สูงอายุคือ สังคมผู้สูงอายุหมายถึงสังคมที่มีประชากรอายุ 60 ปี ขึ้นไปที่อยู่จริงในพื้นที่ต่อประชากรทุกช่วงอายุในพื้นที่เดียวกัน ในอัตราเท่ากันหรือมากกว่าร้อยละ 20 ขึ้นไป ปี 2560 ที่ผ่านมา ซึ่งพบว่ามีจำนวนประชากรทั้งสิ้น 67.6 ล้านคน เป็นชาย 33 ล้านคน หญิง 34.6 ล้านคนและมีประชากรอายุ 60 ปี ขึ้นไปจำนวน 11.3 ล้านคนหรือ 16.7 ของจำนวนประชากรทั้งหมด วัยทำงานอายุ 15-59 ปี จำนวน 44.60 ล้านคนวัยเด็กอายุต่ำกว่า 15 ปี จำนวน 11.60 ล้านคน โดยวัยผู้สูงอายุยังคงทำงานอยู่ราว 3.9 ล้านคน มีการคาดการณ์ว่าเราจะก้าวสู่สังคมผู้สูงอายุโดยสมบูรณ์ในปี 2564 เพราะจะมีผู้สูงอายุเกิน 20% โดยมีข้อมูลว่า ในปี 2573 จะมีผู้สูงอายุ 17.6 ล้านคนหรือเป็นร้อยละ 26.3 ของประชากร และในปี 2583 จะมีผู้สูงอายุ ร้อยละ 32.1 ยังมีการคาดการณ์อีกว่า ในปี 2578 สังคมไทยจะมีผู้สูงอายุ 174.4 คน ต่อเด็ก 100 คน นั่นเท่ากับเราจะมีพลเมืองสูงวัยมากกว่าเด็กอย่างมาก (สุรวิชัย วีรจรรณ, 2561)

สาเหตุที่ทำให้ประชากรผู้สูงอายุของไทยมีแนวโน้มเพิ่มขึ้นมากก็คืออัตราการเกิดของเด็กน้อยลงอายุเฉลี่ยคนไทยมีอายุยืนมากขึ้นเนื่องจากสังคมไทยมีการเปลี่ยนแปลงอย่างรวดเร็วจากสังคมเกษตรกรรมเป็นสังคมอุตสาหกรรม ความเจริญความก้าวหน้ามีมากขึ้น คนส่วนใหญ่ยึดถือด้านวัตถุนิยมวัตถุนิยมของคน โดยอาศัย

ความสามารถในการ ทำงานหาเงิน ดังนั้นลูกหลานเริ่มมีเจตคติต่อผู้สูงอายุเปลี่ยนไป ผู้สูงอายุที่มีคุณค่าลดลง เพราะคนรุ่นหลังไม่ต้องพึ่งพา การถ่ายทอดความรู้อาชีพ ทำให้ผู้สูงอายุเกิดความรู้สึกไม่มั่นคงปลอดภัย กลายเป็น คนที่ต้องอาศัยผู้อื่นมาก เกิดการต่อต้านความคิดใหม่ๆ ก่อให้เกิดช่องว่างระหว่างวัยมากขึ้น

ดังนั้นเพื่อที่จะพัฒนาความสุขเชิงจิตวิทยาในผู้สูงอายุ ทางกรมสุขภาพจิตจึงจัดลำดับความสุขของผู้สูงอายุ เป็น 5 มิติดังนี้

ด้านที่ 1 : สุขสบาย (Health) หมายถึงความสามารถของผู้สูงอายุในการดูแลสุขภาพร่างกายให้มี สมรรถภาพ ร่างกายที่แข็งแรงคล่องแคล่ว มีกำลังสามารถตอบสนองต่อความต้องการทางกายภาพได้ตาม สภาพที่เป็นอยู่

ด้านที่ 2 : สุขสนุก (Recreation) หมายถึงความสามารถของผู้สูงอายุในการเลือกวิถีชีวิตที่ รื่นรมย์สนุกสนาน ด้วยการทำกิจกรรมที่ก่อให้เกิดอารมณ์เป็นสุข

ด้านที่ 3 : สุขสง่า (Integrity) หมายถึง ความรู้สึกพึงพอใจในชีวิต ความภาคภูมิใจในตนเอง ความเชื่อมั่นในตนเอง เห็นคุณค่าในตนเอง การยอมรับนับถือตนเอง ให้กำลังใจตนเองได้เห็นอกเห็นใจ ผู้อื่น

ด้านที่ 4 : สุขสว่าง (Cognition) หมายถึงความสามารถของผู้สูงอายุด้านความจำ ความคิดอย่าง มีเหตุมีผล การสื่อสาร การวางแผนและการแก้ไขปัญหาความสามารถในการคิดแบบนามธรรม

ด้านที่ 5 : สุขสงบ (Peacefulness) หมายถึง ความสามารถของบุคคลในการรับรู้-เข้าใจ ความรู้สึกของตนเอง รู้จักควบคุมอารมณ์และสามารถปรับตัว จัดการกับสภาวะอารมณ์ที่เกิดขึ้นได้อย่างมี ประสิทธิภาพ

ผู้สูงอายุส่วนหนึ่งมีฐานะความเป็นอยู่ที่ดี มีสภาพคล่องทางการเงิน ย่อมสามารถสร้างความสุขได้ครบทั้ง 5 มิติ แต่ก็มีผู้สูงอายุอีกส่วนหนึ่งซึ่งถือเป็นผู้ด้อยโอกาสทางสังคมอันเนื่องมาจากฐานะทางการเงินไม่มั่นคง ไม่มี ลูกหลานดูแล เช่น กลุ่มผู้สูงอายุที่อยู่ตามสถานบ้านพักคนชรา ทางมูลนิธิมิตรภาพทราฟฟิกประสงค์ที่จะให้กลุ่มผู้สูงอายุ ดังกล่าว ซึ่งส่วนใหญ่จะมีได้รับการดูแลจากบุตรหลานของตนนั้น มีชีวิตและความเป็นอยู่ที่ดีขึ้น และมีคุณภาพชีวิต ที่ดีขึ้น มีโลกทัศน์ที่กว้างขึ้น มีโอกาสที่จะได้มีความสุขครบทั้ง 5 มิติ

การจัดให้มีศูนย์การเรียนรู้ผ่านเครือข่ายอินเทอร์เน็ต เพื่อให้ผู้สูงอายุรู้จักการใช้ระบบสารสนเทศเพื่อ ยกกระดับคุณภาพชีวิตเพื่อให้ผู้สูงอายุเกิดความรู้ความเข้าใจในนวัตกรรมเทคโนโลยีโทรคมนาคมปัจจุบัน และรู้จัก นำมาใช้พัฒนาการเสริมสร้างขีดความสามารถ เพิ่มพูนความรู้ด้านเทคโนโลยีสารสนเทศและการสื่อสาร (Information and Communication Technology; ICT) ส่งเสริมการมีส่วนร่วมของ ผู้สูงอายุ ส่งเสริมให้มีความ



เป็นอยู่และคุณภาพชีวิตที่ดีขึ้น ให้มีการคุ้มครองด้านสวัสดิการสังคม ซึ่งนอกจากจะได้รับความรู้ทางเทคโนโลยี โทรคมนาคมอันสามารถนำไปใช้ประโยชน์ได้อย่างเป็นรูปธรรมแล้ว ยังช่วยกระตุ้นให้สังคมได้มีส่วนร่วมในการบริหารจัดการทรัพยากรโทรคมนาคมของชาติอย่างเท่าเทียมทั่วถึงในการมีส่วนร่วมภาคประชาชน เพื่อก่อให้เกิดการใช้ประโยชน์จากทรัพยากรการสื่อสารของชาติอย่างมีประสิทธิภาพ และเท่าเทียมกันในสังคม อันจะส่งผลให้ประเทศไทยเจริญรุ่งเรืองอย่างมั่นคงยั่งยืนสืบไป

## 1.2 วัตถุประสงค์ของโครงการ

- (1) เพื่อสร้างโอกาสและลดอุปสรรคในการเข้าถึงบริการโทรคมนาคมของผู้สูงอายุได้อย่างทั่วถึง
- (2) เพื่อจัดให้มีศูนย์การเรียนรู้ผ่านเครือข่ายอินเทอร์เน็ตสำหรับผู้สูงอายุ
- (3) เพื่อพัฒนาศักยภาพและทักษะความรู้ที่เป็นประโยชน์ต่อการประยุกต์ใช้งานด้านเทคโนโลยีสารสนเทศ และการสื่อสารแก่ผู้สูงอายุ
- (4) เพื่อส่งเสริมให้กลุ่มผู้สูงอายุได้มีส่วนร่วมในการพัฒนาอาชีพหรือสามารถหารายได้ผ่านทางเครือข่ายอินเทอร์เน็ต

## 1.3 ขอบเขตการดำเนินการ

- (1) วางแผนการดำเนินงาน วิธีการดำเนินงาน และจัดทำ (ร่าง) ขอบเขตของงาน (TOR) และราคากลางของการจัดหาผู้รับจ้างปรับปรุงศูนย์การเรียนรู้ผ่านเครือข่ายอินเทอร์เน็ตสำหรับผู้สูงอายุ และวัสดุครุภัณฑ์
- (2) ทบทวนวรรณกรรมเกี่ยวกับทักษะความเข้าใจและการใช้เทคโนโลยีสารสนเทศ แอปพลิเคชันสำหรับผู้สูงอายุ ข้อมูลทางวิชาการ งานวิจัย รวมทั้งนโยบายรัฐและแผนที่เกี่ยวข้อง
- (3) สำรวจความต้องการและทักษะความเข้าใจการใช้เทคโนโลยีสารสนเทศ แอปพลิเคชันสำหรับผู้สูงอายุ เบื้องต้น
- (4) ดำเนินการประสานขออนุญาตใช้ที่สาธารณะประโยชน์หรือการขออนุญาตใช้ประโยชน์ที่ดินของรัฐ เพื่อจัดตั้งศูนย์การเรียนรู้ผ่านเครือข่ายอินเทอร์เน็ตสำหรับผู้สูงอายุ จำนวน 13 แห่ง
- (5) จัดทำหลักสูตรการเรียนรู้แบบผสมผสานเรื่องการใช้เทคโนโลยีสารสนเทศ แอปพลิเคชันสำหรับผู้สูงอายุ โดยเป็นการเรียนรู้แบบผสมผสาน แบบมีส่วนร่วมผ่านกิจกรรมต่าง ๆ สำหรับผู้สูงอายุ พร้อมทั้งจัดทำคู่มือสำหรับใช้ในการถ่ายทอดและเผยแพร่ เรื่อง การใช้เทคโนโลยีสารสนเทศและแอปพลิเคชันสำหรับผู้สูงอายุ
- (6) จัดตั้งศูนย์การเรียนรู้ผ่านเครือข่ายอินเทอร์เน็ตสำหรับผู้สูงอายุ จำนวน 13 ศูนย์ พร้อมทั้งจัดให้มีบุคลากรประจำศูนย์ อย่างน้อย 2 คน
- (7) จัดกิจกรรม Train the Trainer ให้แก่บุคลากรประจำศูนย์ จำนวนไม่น้อยกว่า 26 คน

- (8). จัดฝึกอบรมหลักสูตรการใช้เทคโนโลยีสารสนเทศ แอปพลิเคชันสำหรับผู้สูงอายุ จำนวนไม่น้อยกว่า 850 คน เพื่อเสริมสร้างศักยภาพและทักษะความรู้ที่เป็นประโยชน์ต่อการประยุกต์ใช้งานด้านเทคโนโลยีสารสนเทศ และการสื่อสารแก่ผู้สูงอายุ
- (9). ดำเนินการติดตามและประเมินผลการดำเนินงานศูนย์การเรียนรู้ผ่านเครือข่ายอินเทอร์เน็ตสำหรับผู้สูงอายุ
- (10). จัดทำแผนการบริหารและพัฒนาศูนย์การเรียนรู้ผ่านเครือข่ายอินเทอร์เน็ตสำหรับผู้สูงอายุอย่างยั่งยืน
- (11). จัดทำรายงานฉบับสมบูรณ์ พร้อมทั้งข้อเสนอแนะเชิงนโยบายเสนอต่อสำนักงาน กสทช. และหรือหน่วยงานทั้งภาครัฐและภาคเอกชนที่เกี่ยวข้อง

#### 1.4 ประโยชน์ที่คาดว่าจะได้รับ

- (1) ผู้สูงอายุในพื้นที่เป้าหมายได้รับบริการอินเทอร์เน็ตความเร็วสูงอย่างทั่วถึงและเท่าเทียม เพื่อลดช่องว่างความเหลื่อมล้ำทางเทคโนโลยีและทางสังคม
- (2) ผู้สูงอายุในพื้นที่เป้าหมายสามารถพัฒนาศักยภาพและทักษะความรู้ที่เป็นประโยชน์ต่อการประยุกต์ใช้งานด้านเทคโนโลยีสารสนเทศ
- (3) ผู้สูงอายุในพื้นที่เป้าหมายสามารถพัฒนาอาชีพหรือหารายได้ผ่านทางเครือข่ายอินเทอร์เน็ต รวมไปถึงทัศนคติในการดำรงชีวิตที่ดีได้อย่างมีความสุขและมีคุณภาพชีวิตที่ดีขึ้น

#### 1.5 ตัวชี้วัดความสำเร็จ

##### ตัวชี้วัดผลผลิต

- (1) มีศูนย์การเรียนรู้ผ่านเครือข่ายอินเทอร์เน็ตสำหรับผู้สูงอายุ จำนวนอย่างน้อย 13 ศูนย์
- (2) มีหลักสูตรการเรียนรู้แบบผสมผสานเรื่องการใช้เทคโนโลยีสารสนเทศ แอปพลิเคชันสำหรับผู้สูงอายุจำนวนอย่างน้อย 1 หลักสูตร
- (3) มีข้อเสนอแนะเชิงนโยบายเสนอต่อสำนักงาน กสทช. และหรือหน่วยงานทั้งภาครัฐและภาคเอกชนที่เกี่ยวข้อง

##### ตัวชี้วัดผลลัพธ์

- (1) ผู้รับการอบรมหลักสูตรการเรียนรู้แบบผสมผสานเรื่องการใช้เทคโนโลยีสารสนเทศ แอปพลิเคชันสำหรับผู้สูงอายุ จำนวนไม่น้อยกว่า 850 คน ได้รับความรู้ ความเข้าใจที่เป็นประโยชน์ต่อการประยุกต์ใช้งานด้านเทคโนโลยีสารสนเทศ เพิ่มขึ้นไม่น้อยกว่าร้อยละ 80 ของผู้เข้ารับการอบรมทั้งหมด
- (2) ความพึงพอใจของผู้ใช้บริการศูนย์การเรียนรู้ผ่านเครือข่ายอินเทอร์เน็ตสำหรับผู้สูงอายุ จากการสำรวจในการประเมินผลด้านคุณภาพ ระดับความพึงพอใจอย่างน้อยต้องอยู่ในระดับดี หรือ ไม่น้อยกว่า 8 คะแนนจาก 10 คะแนน

## บทที่ 2

### ทบทวนวรรณกรรม

ในการศึกษาเพื่อการจัดทำโครงการพัฒนาศูนย์การเรียนรู้ผ่านเครือข่ายอินเทอร์เน็ตเพื่อให้ผู้สูงอายุรู้จักการใช้ระบบสารสนเทศเพื่อยกระดับคุณภาพชีวิต ได้ดำเนินการค้นคว้าหาข้อมูลจากเอกสารที่เกี่ยวข้อง รวมถึงแนวคิด ทฤษฎี เพื่อประกอบการดำเนินงาน และประกอบการวิเคราะห์ตามวัตถุประสงค์ดังนี้

- (1) ยุทธศาสตร์ชาติ พ.ศ. 2561 – 2580 (ระยะ 20 ปี)
- (2) แผนผู้สูงอายุแห่งชาติ ฉบับที่ 2 (พ.ศ. 2545 - 2564) ฉบับปรับปรุง ครั้งที่ 1 พ.ศ. 2552
- (3) แผนปฏิบัติการ กองทุนวิจัยและพัฒนากิจการกระจายเสียง กิจการโทรทัศน์ และกิจการโทรคมนาคม เพื่อประโยชน์สาธารณะ ระยะ 4 ปี (พ.ศ. 2563 - 2566)
  - (4) ทฤษฎีทางสังคมของผู้สูงอายุ
  - (5) ทฤษฎีที่เกี่ยวข้องกับภาวะสูงอายุ
  - (6) ทฤษฎีการจัดการเรียนรู้ผู้ใหญ่
  - (7) ทฤษฎีการยอมรับนวัตกรรมและเทคโนโลยี
  - (8) แนวคิดด้านจิตวิทยาการเรียนการสอน
  - (9) แนวคิดจิตวิทยาพัฒนาการผู้สูงอายุ
  - (10) ผู้สูงอายุกับเทคโนโลยี
  - (11) แนวคิดกิจกรรมนันทนาการ
  - (12) งานวิจัยที่เกี่ยวข้อง

#### 2.1 ยุทธศาสตร์ชาติ พ.ศ. 2561 – 2580 (ระยะ 20 ปี)

ยุทธศาสตร์ชาติ พ.ศ. 2561 – 2580 (ระยะ 20 ปี) มุ่งเน้นการยกระดับศักยภาพของประเทศในหลากหลายมิติ พัฒนาคนในทุกมิติและในทุกช่วงวัยให้เป็นคนดี เก่ง และมีคุณภาพ สร้างโอกาสและความเสมอภาค ทางสังคม สร้างการเติบโตบนคุณภาพชีวิต (ยุทธศาสตร์ชาติ พ.ศ. 2561-2580 ฉบับประกาศราชกิจจานุเบกษา, 2561) อาทิเช่น (1) ความอยู่ดีมีสุขของคนไทยและสังคมไทย (2) การพัฒนาทรัพยากรมนุษย์ของประเทศ และ (3) ความเท่าเทียมและความเสมอภาคของสังคม ภายใต้ยุทธศาสตร์ชาติ พ.ศ. 2561 – 2580 (ระยะ 20 ปี) ประกอบด้วย 6 ยุทธศาสตร์ ได้แก่ (1) ยุทธศาสตร์ชาติด้านความมั่นคง (2) ยุทธศาสตร์ชาติด้านการสร้างความสามารถในการแข่งขัน (3) ยุทธศาสตร์ชาติด้านการพัฒนาและเสริมสร้างศักยภาพทรัพยากรมนุษย์ (4) ยุทธศาสตร์ชาติด้านการสร้างโอกาสและความเสมอภาคทางสังคม (5) ยุทธศาสตร์ชาติด้านการสร้างการเติบโตบนคุณภาพชีวิตที่เป็นมิตรต่อสิ่งแวดล้อม (6) ยุทธศาสตร์ชาติด้านการปรับสมดุลและพัฒนาระบบการบริหารจัดการภาครัฐชีวิต (ยุทธศาสตร์ชาติ พ.ศ. 2561-2580 ฉบับประกาศราชกิจจานุเบกษา, 2561) จะเห็นได้ว่าแผนการพัฒนาประเทศระยะยาวภายใต้ยุทธศาสตร์ชาติ พ.ศ. 2561 – 2580 (ระยะ 20 ปี) เปิดโอกาสให้มีการ

เตรียมความพร้อมสำหรับประชากรที่เป็นผู้สูงอายุให้มีความพร้อมต่อการเปลี่ยนแปลงที่จะเกิดขึ้นในอนาคตอันใกล้

## 2.2 แผนผู้สูงอายุแห่งชาติ ฉบับที่ 2 (พ.ศ. 2545 - 2564) ฉบับปรับปรุง ครั้งที่ 1 พ.ศ. 2552

แผนผู้สูงอายุแห่งชาติ ฉบับที่ 2 (พ.ศ. 2545 - 2564) ฉบับปรับปรุง ครั้งที่ 1 พ.ศ. 2552 เป็นแผนยุทธศาสตร์หลักในการดำเนินงานด้านผู้สูงอายุในช่วง พ.ศ.2545-2564 ซึ่งคณะกรรมการผู้สูงอายุแห่งชาติ ได้เห็นชอบแผนผู้สูงอายุแห่งชาติฯ ที่ได้รับการปรับปรุงครั้งที่ 1 และมอบหมายให้กระทรวงการพัฒนาสังคมและความมั่นคงของมนุษย์นำเสนอคณะรัฐมนตรี และให้หน่วยงานที่เกี่ยวข้องที่ปรากฏในแผนฯ ดำเนินการตามมาตรการที่กำหนด ซึ่งคณะรัฐมนตรี ได้มีมติอนุมัติ เมื่อวันที่ 27 เมษายน 2553 โดยแผนดังกล่าวได้ให้ความสำคัญต่อ “วงจรชีวิต” และความสำคัญของคนในสังคมที่มีความเกี่ยวข้องกับผู้สูงอายุ ด้วยวิสัยทัศน์ “ผู้สูงวัยเป็นหลักชัยของสังคม” และประเด็นสำคัญที่ให้ความสำคัญ (กรมกิจการผู้สูงอายุ, 2561) ดังนี้

(1) ผู้สูงอายุที่มีคุณภาพชีวิตที่ดี คือ ประการที่หนึ่ง มีสุขภาพที่ดีทั้งกายและจิต ประการที่สอง ครอบครัวมีความสุข สังคมเอื้ออาทร อยู่ในสิ่งแวดล้อมที่เหมาะสมปลอดภัย ประการที่สาม มีหลักประกัน ที่มั่นคงได้รับสวัสดิการและการบริการที่เหมาะสม ประการที่สี่ อยู่อย่างมีคุณค่า มีศักดิ์ศรี พึ่งตนเองได้ เป็นที่ยึดเหนี่ยวทางจิตใจและมีส่วนร่วมในครอบครัว ชุมชน และสังคม และ ประการสุดท้ายมีโอกาสเข้าถึงข้อมูล และข่าวสารอย่างต่อเนื่อง

(2) ครอบครัวและชุมชนเป็นสถาบันหลักที่มีความเข้มแข็ง สามารถให้การเกื้อหนุนแก่ผู้สูงอายุได้อย่างมีคุณภาพ

(3) ระบบสวัสดิการและบริการจะต้องสามารถรองรับผู้สูงอายุให้สามารถดำรง อยู่กับครอบครัวและชุมชนได้อย่างมีคุณภาพและมีมาตรฐาน

(4) ทุกภาคส่วนจะต้องมีส่วนร่วมในระบบสวัสดิการและบริการให้แก่ ผู้สูงอายุโดยมีการกำกับดูแลเพื่อการคุ้มครองผู้สูงอายุในฐานะผู้บริโภค

(5) ต้องมีการดำเนินการที่เหมาะสมเพื่อช่วยให้ผู้สูงอายุที่ทุกข์ยากและต้องการ การเกื้อกูลให้ดำรงชีวิตอยู่ในชุมชนได้อย่างดีและต่อเนื่อง

และประกอบด้วยยุทธศาสตร์ 5 ประเด็นยุทธศาสตร์ (กรมกิจการผู้สูงอายุ, 2561) ดังนี้

**ยุทธศาสตร์ที่ 1** ยุทธศาสตร์ด้านการเตรียมความพร้อมของประชากรเพื่อวัยสูงอายุที่มีคุณภาพ ประกอบด้วย 3 มาตรการ คือ (1) หลักประกันด้านรายได้เพื่อวัยสูงอายุ (2) การให้การศึกษาและการเรียนรู้ตลอดชีวิต (3) การปลูกจิตสำนึก ให้คนในสังคมตระหนักถึงคุณค่าและศักดิ์ศรีของผู้สูงอายุ

**ยุทธศาสตร์ที่ 2** ยุทธศาสตร์ด้านการส่งเสริมและพัฒนาผู้สูงอายุ ประกอบด้วย 6 มาตรการ คือ (1) ส่งเสริมสุขภาพ ป้องกันการเจ็บป่วย และดูแลตนเองเบื้องต้น (2) ส่งเสริมการรวมกลุ่มและสร้างความเข้มแข็งขององค์กรผู้สูงอายุ (3) ส่งเสริมด้านการทำงานและการหารายได้ของผู้สูงอายุ (4) สนับสนุนผู้สูงอายุที่มีศักยภาพ (5) ส่งเสริมสนับสนุนสื่อ ทุกประเภทให้มีรายการเพื่อผู้สูงอายุและสนับสนุนให้ผู้สูงอายุได้รับความรู้และสามารถเข้าถึงข่าวสารและสื่อ (6) ส่งเสริม และสนับสนุนให้ผู้สูงอายุมิที่อยู่อาศัยและสภาพแวดล้อมที่เหมาะสม

**ยุทธศาสตร์ที่ 3** ยุทธศาสตร์ด้านระบบคุ้มครองทางสังคมสำหรับผู้สูงอายุ ประกอบด้วย 4 มาตรการ คือ (1) คุ้มครอง ด้านรายได้ (2) หลักประกันด้านสุขภาพ (3) ด้านครอบครัว ผู้ดูแล และการคุ้มครอง (4) ระบบบริการ และเครือข่าย การเกื้อหนุน ยุทธศาสตร์ที่ 4 ยุทธศาสตร์ด้านการบริหารจัดการเพื่อการพัฒนาทางด้านผู้สูงอายุ อย่างบูรณาการระดับชาติ และการพัฒนาบุคลากรด้านผู้สูงอายุ ประกอบด้วย 2 มาตรการ คือ (1) การบริหารจัดการเพื่อการพัฒนาทางด้านผู้สูงอายุอย่างบูรณาการระดับชาติ (2) ส่งเสริมและสนับสนุนการพัฒนาบุคลากร ด้านผู้สูงอายุ

**ยุทธศาสตร์ที่ 5** ยุทธศาสตร์ด้านการประมวล พัฒนา และเผยแพร่องค์ความรู้ด้านผู้สูงอายุ และการติดตาม ประเมินผลการดำเนินการตามแผนผู้สูงอายุแห่งชาติ ประกอบด้วย 3 มาตรการ คือ (1) สนับสนุนและส่งเสริมการวิจัย และพัฒนาองค์ความรู้ด้านผู้สูงอายุสำหรับการกำหนดนโยบายและการพัฒนาการบริการ หรือ การดำเนินการที่เป็นประโยชน์ แก่ผู้สูงอายุ (2) ดำเนินการให้มีการติดตามประเมินผลการดำเนินงานตามแผนผู้สูงอายุแห่งชาติที่มีมาตรฐานอย่างต่อเนื่อง (3) พัฒนาระบบข้อมูลทางด้านผู้สูงอายุให้ถูกต้องและทันสมัย โดยมีระบบฐานข้อมูลที่สำคัญด้านผู้สูงอายุที่ง่ายต่อการเข้าถึงและสืบค้น

## 2.3 แผนปฏิบัติการ กองทุนวิจัยและพัฒนากิจการกระจายเสียง กิจการโทรทัศน์ และกิจการโทรคมนาคม เพื่อประโยชน์สาธารณะ ระยะ 4 ปี (พ.ศ. 2563 - 2566)

แผนปฏิบัติการ กองทุนวิจัยและพัฒนากิจการกระจายเสียง กิจการโทรทัศน์ และกิจการโทรคมนาคม เพื่อประโยชน์สาธารณะ ระยะ 4 ปี (พ.ศ. 2563 - 2566) หรือ แผนปฏิบัติการ กองทุนวิจัยและพัฒนาฯ ระยะ 4 ปี ได้เชื่อมโยงความสอดคล้องกับทิศทางการพัฒนาประเทศและตอบรับวิสัยทัศน์ของยุทธศาสตร์ชาติระยะ 20 ปี (พ.ศ. 2561 - 2580) เพื่อให้ประเทศไทยก้าวหน้าและมีความพร้อมในการเข้าสู่ประเทศไทย 4.0 ได้อย่างมีประสิทธิภาพและยั่งยืน โดยมีพันธกิจ 6 ประการ (กองทุนวิจัยและพัฒนาฯ , 2563) อันได้แก่

- (1) ส่งเสริมให้ประชาชนเข้าถึงบริการกระจายเสียงโทรทัศน์และโทรคมนาคมที่มีคุณภาพอย่างทั่วถึง
  - (2) ส่งเสริมและสนับสนุนให้เกิดการวิจัยและพัฒนานวัตกรรมด้านกระจายเสียงโทรทัศน์โทรคมนาคม และด้านอื่นที่เกี่ยวข้อง ที่มีส่วนในการสร้างเสริมคุณภาพชีวิตของประชาชนในประเทศอย่างทั่วถึง เหมาะสมและปลอดภัย
  - (3) ส่งเสริมและสนับสนุนการพัฒนาบุคลากรด้านกระจายเสียง โทรทัศน์ โทรคมนาคม ให้มีความรู้ มีมาตรฐานจริยธรรม รวมถึงมีทักษะที่เท่าทันต่อการเปลี่ยนแปลงของเทคโนโลยีอย่างเหมาะสม
  - (4) ส่งเสริมและสนับสนุนการคุ้มครองผู้บริโภคทุกกลุ่มเป้าหมายในกิจการกระจายเสียงกิจการโทรทัศน์ และกิจการโทรคมนาคม
  - (5) ส่งเสริมและสนับสนุนการใช้คลื่นความถี่ให้เกิดประสิทธิภาพสูงสุด
  - (6) บริหารจัดการกองทุนให้มีประสิทธิภาพและมั่นคง
- นอกจากนี้ยังได้กำหนดเป้าประสงค์ภายใต้แผนปฏิบัติการ (กองทุนวิจัยและพัฒนาฯ, 2563) ไว้ดังนี้

(1) ให้ประชาชนได้รับบริการและใช้ประโยชน์จากบริการด้านกระจายเสียง โทรทัศน์ และโทรคมนาคมอย่างทั่วถึง โดยเฉพาะผู้ด้อยโอกาสผู้พิการและผู้สูงอายุ

(2) นำนวัตกรรมด้านกระจายเสียง โทรทัศน์ โทรคมนาคม รวมถึงด้านอื่นที่เกี่ยวข้อง มาสนับสนุนเศรษฐกิจและใช้พัฒนาคุณภาพชีวิตของประชาชนอย่างยั่งยืน

(3) ให้นักเรียนนักศึกษาผู้ปฏิบัติงานประชาชนผู้พิการ ผู้สูงอายุ และผู้ด้อยโอกาสในสังคมรวมถึงผู้ที่มีความเกี่ยวข้องกับกิจการกระจายเสียง กิจการโทรทัศน์ กิจการโทรคมนาคมและกิจการต่อเนื่อง มีความรู้ มีมาตรฐาน จริยธรรม และทักษะที่เท่าทันต่อการเปลี่ยนแปลงของเทคโนโลยีอย่างเหมาะสม

(4) ให้ผู้บริโภคด้านกิจการกระจายเสียงโทรทัศน์และโทรคมนาคมมีความเข้มแข็งมีความรู้เท่าทันและสามารถปกป้องสิทธิในการใช้บริการ

(5) ให้เกิดการใช้คลื่นความถี่ที่คุ้มค่าเกิดประโยชน์สูงสุดต่อประเทศชาติและประชาชน

(6) ให้สถานะทางการเงินของกองทุนมีความมั่นคงและการใช้จ่ายเงินกองทุนเป็นไปอย่างมีประสิทธิภาพ

จากยุทธศาสตร์ชาติ พ.ศ.2561-2580 (ระยะเวลา 20 ปี) ได้ระบุในแผนพัฒนาทรัพยากรมนุษย์ในยุทธศาสตร์ที่ 3, 4 และ 5 เกี่ยวข้องต่อการพัฒนาคุณภาพชีวิตของผู้สูงอายุอย่างยิ่ง เนื่องจากจะมีส่วนช่วยให้ผู้สูงอายุสามารถปรับตัวได้ทันต่อการเปลี่ยนแปลงทางเทคโนโลยี สร้างความเสมอภาคและให้ความสำคัญกับผู้สูงอายุมากยิ่งขึ้น มีการทำกิจกรรมร่วมกันเพื่อพัฒนาสังคมและสร้างคุณค่าให้กับตนเอง อีกทั้งยังสามารถช่วยให้ผู้สูงอายุพัฒนาทักษะที่เอื้อต่อการประกอบอาชีพที่เหมาะสมกับวัยและประสบการณ์อีกด้วย อันจะนำไปสู่การเป็นผู้สูงอายุที่มีคุณภาพ มีความสุข เป็นคนดี และคนเก่งของสังคม ได้สอดคล้องกับแผนผู้สูงอายุแห่งชาติ ฉบับที่ 2 (พ.ศ. 2545 - 2564) ฉบับปรับปรุง ครั้งที่ 1 พ.ศ. 2552 และ แผนปฏิบัติการ กองทุนวิจัยและพัฒนากิจการกระจายเสียง กิจการโทรทัศน์ และกิจการโทรคมนาคม เพื่อประโยชน์สาธารณะ ระยะ 4 ปี (พ.ศ. 2563 - 2566) ที่ว่าด้วยการพัฒนาเทคโนโลยี นวัตกรรมในยุคดิจิทัลจะมีผลกระทบต่อการดำรงชีวิตของผู้คนเป็นอย่างมาก แม้กระทั่งผู้สูงอายุเอง ด้วยเหตุนี้ผู้สูงอายุจึงมีความจำเป็นจะต้องมีการปรับตัวให้ทันต่อสถานการณ์ที่มีการเปลี่ยนแปลงไป เพื่อให้สามารถดำรงชีวิตอยู่ได้อย่างมีคุณภาพ มีความสุข สามารถปรับตัวได้ทันต่อการเปลี่ยนแปลงอยู่ตลอดเวลา เกิดการพัฒนาคุณภาพชีวิตของผู้สูงอายุ และช่วยให้ผู้สูงอายุสามารถใช้ประโยชน์จากบริการด้านกระจายเสียง โทรทัศน์ และโทรคมนาคมได้อย่างทั่วถึงและเสมอภาค

## 2.4 ทฤษฎีทางสังคมของผู้สูงอายุ

ทฤษฎีทางสังคมเป็นทฤษฎีที่กล่าวถึงบทบาทความสัมพันธ์และการปรับตัวในสังคมของผู้สูงอายุ ซึ่งจะมีการวิเคราะห์หาสาเหตุที่ทำให้ผู้สูงอายุต้องมีการเปลี่ยนแปลงสถานภาพทางสังคมไป และช่วยให้ผู้สูงอายุมีความสุขที่จะอยู่ในสังคมปัจจุบันได้มากขึ้น แนวคิดที่น่าสนใจ ได้แก่ ทฤษฎีกิจกรรม (Activity Theory) ที่ถูกพัฒนาขึ้นโดย Robert Havighurst ในปี ค.ศ.1960 ได้อธิบายถึงสถานภาพทางสังคมของผู้สูงอายุ ซึ่งเน้นความสัมพันธ์ระหว่างการทำกิจกรรมกับความพึงพอใจในชีวิตของผู้สูงอายุ

เมื่อผู้สูงอายุมีอายุมากขึ้นสถานภาพและบทบาททางสังคมจะลดลง แต่ผู้สูงอายุกลับยิ่งอยากจะมีบทบาทและความสำคัญทางสังคมมากขึ้นมากกว่าคนวัยอื่น ๆ เหมือนกับบุคคลในวัยกลางคนเช่นกัน ซึ่งทฤษฎีนี้เชื่อว่าผู้สูงอายุยังมีความต้องการที่จะอยากเข้าร่วมกิจกรรมสันตนาการแบบกลุ่มร่วมกับผู้อื่น เพื่อความสุขในชีวิต บั้นปลายและการมีสุขภาพจิตที่ดีเช่นเดียวกับวัยอื่น ๆ สามารถเข้าร่วมกิจกรรมที่ตนเองสนใจได้โดยที่ผู้สูงอายุสามารถใช้ประสิทธิภาพของตนได้ดี ทฤษฎีนี้อธิบายได้โดยสรุปว่า การมีกิจกรรมในสังคมของผู้สูงอายุจะสร้างความสัมพันธ์ทางบวกและความพึงพอใจในชีวิตสำหรับผู้สูงอายุ ดังนั้นการเข้าร่วมกิจกรรมที่เหมาะสมกับอายุ และการมีประสิทธิภาพทางกายของผู้สูงอายุจึงเป็นสิ่งที่มีความสำคัญ

ในปัจจุบันการที่ผู้สูงอายุเปิดใจและพยายามที่จะติดต่อสื่อสารด้วย สมาร์ทโฟน หรือ แท็บเล็ต ด้วยโปรแกรมสื่อสารต่าง ๆ นั้น เป็นเรื่องที่ยากแถมตอนเริ่มต้นเท่านั้น เพราะในตอนนี้อุปกรณ์ถูกพัฒนามาเพื่อผู้เล่นที่เป็นผู้สูงวัยโดยเฉพาะทั้งตัวหนังสือและไอคอนที่ใหญ่ขึ้น การสัมผัสที่ แม่นยำและวิธีการเล่นที่ไม่ซับซ้อน จึงทำให้ผู้สูงอายุเข้าถึง สมาร์ทโฟน และ แท็บเล็ตได้มากขึ้น ฉะนั้น “อายุ” จึงไม่ใช่อุปสรรคในการเรียนรู้สิ่งใหม่ แต่ผู้สูงอายุต้องมีความยืดหยุ่นให้กับตนเอง ไม่ปิด กั้นสิ่งใหม่ เพื่อให้ตนเองมีความสุขในยุคปัจจุบันให้มากที่สุด (วิษณุพล เกตุชัยโกศล, 2558)

## 2.5 ทฤษฎีที่เกี่ยวข้องกับภาวะสูงอายุ (ยรรยงค์ มณีวงษ์, 2554)

จากการศึกษาแนวคิดและทฤษฎีที่เกี่ยวข้องกับภาวะสูงอายุ พบว่า มีนักวิชาการได้มองภาวะสูงอายุแตกต่างกัน ซึ่งในส่วนของเอเบอร์โซล และเฮส (Ebersole and Hess, 1985, PP.23-32) อ้างถึงใน (ศิริบุญจงวุฒิเวศย์, 2553, น.9-11) ได้สรุปแนวคิดและทฤษฎีการสูงอายุออกเป็น 3 กลุ่มใหญ่ ได้แก่

(1) **ทฤษฎีทางชีววิทยา (Biological Theory)** ทฤษฎีนี้อธิบายว่ามนุษย์ประกอบด้วยองค์ประกอบใหญ่ๆ 3 อย่าง คือ เซลล์ที่สามารถเพิ่มตัวเองตลอดชีวิต เซลล์ที่ไม่สามารถแบ่งตัวเอง และองค์ประกอบอื่น ๆ ที่ไม่ใช่เซลล์ จากทฤษฎีทางชีววิทยาของการสูงอายุจะพบว่า ในแต่ละทฤษฎีนั้นก็ได้พยายามที่จะค้นหาความจริงเพื่อนำมาอธิบายว่าการสูงอายุหรือความแก่ เป็นผลจากสิ่งใดใน การนาทฤษฎีต่าง ๆ เหล่านี้ไปใช้ ผู้ศึกษาแต่ละคนมีแนวความเชื่อในเรื่องใด ล้วนแต่จะนำแนวคิดของทฤษฎีไปประกอบการศึกษา ถึงแม้ว่า จะมีการศึกษาค้นคว้าทดลองเกี่ยวกับความแก่มากมายแต่ก็ยังไม่มียุทธวิธีที่สามารถนำไปใช้อธิบายทั่วไปได้ ทราบแต่เพียงว่ากระบวนการชราภาพหรือความแก่ของเซลล์ต่าง ๆ เป็นปฏิกิริยาซับซ้อนเกี่ยวข้องกับพันธุกรรม การเผาผลาญฮอร์โมน ระบบภูมิคุ้มกัน ระบบประสาท ต่อมไร้ท่อ รวมทั้งการเปลี่ยนแปลงขององค์ประกอบในเซลล์ เนื้อเยื่อและอวัยวะเท่านั้น

(2) **ทฤษฎีทางจิตวิทยา (Psychological Theory)** เป็นทฤษฎีที่เกี่ยวข้องกับกลไกการเจริญ ทางด้านจิตวิทยา ได้มีผู้ศึกษาเกี่ยวกับการมีอายุในจิตวิทยาในเรื่องเขาวนปัญญา พบว่า ไม่อาจสรุป ได้ว่าเขาวนปัญญาจะเสื่อมลงตามวัย ส่วนในเรื่องความจำและการเรียนรู้ได้มีการศึกษาถึงความจำ และการเรียนรู้เป็นสิ่งที่ต้องควบคู่กันไป จากการวิจัยพบว่าวัยกลางคนมีความสามารถในการเรียนรู้ ได้ดีเท่ากับคนอ่อนวัยแต่ต้องใช้เวลานานกว่าปัจจัยที่ทำให้เกิดปัญหาต่อการเรียนรู้คือความเครียด อันเป็นผลมาจากระบบประสาทและสรีรวิทยาของบุคคล

การสูญเสียความจำและความสามารถในการเข้าใจและแรงจูงใจ จากการศึกษาพบว่าวัยกลางคนไม่จำเป็นต้องใช้แรงจูงใจในการทำงาน มากกว่าบุคคลวัยอื่นเลย แม้ว่าวัยกลางคนจะมีเซลล์ประสาทในสมองตายเป็นจำนวนมาก แต่ ขณะเดียวกันก็สะสมประสบการณ์อันเกิดจากการเรียนรู้ไว้มากเช่นกัน ดังนั้นจึงสรุปได้ว่า ถ้าวัย กลางคนมีประสบการณ์ที่ดีในอดีตได้รับการยอมรับดี มีสภาพอารมณ์ที่มั่นคง ก็จะส่งผลต่อวัยที่สูงขึ้น ทำให้มีความรอบคอบ สุขุมตามขึ้นด้วย แนวคิดทางจิตวิทยา ได้เชื่อมโยงเอาทฤษฎีทาง ชีววิทยา และสังคมวิทยาเข้ามาเกี่ยวข้องด้วยโดยเสนอว่าการเปลี่ยนแปลงบุคลิกภาพและพฤติกรรม ของวัยกลางคนนั้น เป็นการพัฒนาและปรับตัวของความนึกคิด ความรู้ ความเข้าใจ แรงจูงใจ การ เปลี่ยนแปลงไปของอวัยวะรับสัมผัสทั้งปวงตลอดจนสังคมที่คนชรา นั้น ๆ อาศัยอยู่

**(3) ทฤษฎีทางสังคมวิทยา (Sociological Theory)** เป็นทฤษฎีที่กล่าวถึงแนวโน้มบทบาท ของบุคคลสัมพันธ์ภาพ และการปรับตัวทางสังคมในช่วงท้ายของชีวิต หรือเป็นทฤษฎีที่พยายาม วิเคราะห์สาเหตุที่ทำให้วัยกลางคนต้องมีสถานะทางสังคมเปลี่ยนแปลงไป ทั้งพยายามที่จะช่วยให้ การดำรงชีวิตอยู่ในสังคมอย่างมีความสุข ทฤษฎีนี้เชื่อว่าถ้าสังคมเปลี่ยนแปลงอย่างรวดเร็วก็จะทำให้ สถานภาพของวัยกลางคนเปลี่ยนแปลงอย่างรวดเร็วตามไปด้วย และสถานะของวัยกลางคนในสังคม ใดจะเป็นอย่างไรขึ้นอยู่กับจำนวนของวัยกลางคนในสังคมนั้นล้วนแต่มองความสูงอายุจากสถานภาพ ทางสังคมที่เปลี่ยนแปลงไปในทางลดลง แต่วัยกลางคนยังคงต้องการบทบาทเดิมจึงเกิดความเครียด ส่งผลให้เกิดการถอนตัวออกจากสังคม แต่การจะใช้ชีวิตในช่วงสูงอายุให้มีความสุขนั้นต้องคง บทบาทและสถานภาพทางสังคมไว้แต่ควรอยู่ในระดับที่เหมาะสม

ดังนั้นวัยกลางคนเป็นวัยที่เกิดการเปลี่ยนแปลงทั้งทางร่างกายและกระบวนการคิด การเปลี่ยนแปลงเหล่านี้ส่งผลกระทบต่อการมองเห็น การได้ยิน การเคลื่อนไหว กระบวนการรับรู้ ทั้งความจำและความคิด การใช้ งานเว็บไซต์ของวัยกลางคนนั้น ย่อมจะมีข้อจำกัดที่เกี่ยวข้องกับการ เปลี่ยนแปลงต่างๆ ที่เกิดขึ้นตามวัยข้อจำกัดเหล่านี้ ทำให้การทำงานเกี่ยวกับแอปพลิเคชันสำหรับวัยกลางคนไม่ประสบความสำเร็จ ดังนั้นทางผู้วิจัยมีความสนใจที่จะนำเสนอแนวทางการออกแบบ แอปพลิเคชันที่เหมาะสมและเป็นแนวทางการออกแบบที่เหมาะสมกับวัยกลางคน เพื่อเป็นแนว ทางการออกแบบข้อความที่ให้นักวิจัยวัยกลางคนสามารถอ่านได้ การออกแบบข้อมูลให้ง่ายต่อการใช้งาน สำหรับคนวัยกลางคน และการออกแบบเกี่ยวกับสื่อมัลติมีเดียต่างๆ เพื่อสามารถที่จะช่วยเหลือ ส่งเสริมวัยกลางคนในการใช้ชีวิตประจำวันได้ เช่น ด้านแรงบันดาลใจ ในทุกๆ วันวัยกลางคนจะ ได้รับข้อมูลที่ให้กำลังใจผ่านคำหรือภาพต่างๆ เพื่อเสริมความรู้และสร้างกำลังใจให้ท้อถอย ด้านการสื่อสารเป็น แอปพลิเคชันที่ทำให้วัยกลางคนติดต่อลูกหลานหรือผู้ดูแลได้ง่ายๆ ด้วยการใช้ภาพแทนชื่อที่กตัญญู ด้านสุขภาพ เป็นแอปพลิเคชันที่ให้ข้อมูลเพื่อให้วัยกลางคนเอาใจใส่ในสุขภาพด้วย ให้ tips หรือข้อมูลผ่านวิดีโอ นอกจากนี้ยังช่วยเตือนในเรื่องการกินยารักษาโรคต่าง ๆ ให้ตรงเวลา ด้านการถ่ายทอดสิ่งใหม่ ๆ เป็นแอปพลิเคชันเสริมที่สามารถแชร์ประสบการณ์หรือสิ่งที่อยู่รอบตัวแก่ ครอบครัว หรือแม้กระทั่งเพื่อนวัยกลางคนด้วยตนเอง การที่สามารถแชร์ภาพหรือสิ่งต่าง ๆ นั้นทำให้วัยกลางคนไม่รู้สึกโดดเดี่ยว ด้านการช่วยเหลือฉุกเฉินเป็นแอปพลิเคชันที่เหมาะสมสำหรับวัยกลางคนที่ อยู่คนเดียวแล้ว แอปพลิเคชันนี้จะช่วยให้วัยกลางคนแจ้งเหตุฉุกเฉินแก่ตำรวจและสถานพยาบาลได้ง่าย ดีกว่าต้องจำตัวเลขเบอร์โทรฉุกเฉินต่าง ๆ เป็นต้น



## 2.6 ทฤษฎีการจัดการเรียนรู้ผู้ใหญ่ (Andragogy)

การจัดการเรียนการสอนผู้สูงอายุ ความเข้าใจในผู้เรียนผู้สูงอายุ และหลักการในการสอนนั้นเป็นเรื่องสำคัญ เนื่องจากการเปลี่ยนแปลงทางด้านความคิดของวัยผู้ใหญ่ที่แตกต่างไปจากเด็ก ทฤษฎีการจัดการเรียนรู้ผู้ใหญ่ (Andragogy) ศาสตร์และศิลป์ในการช่วยให้ผู้ใหญ่เกิดการเรียนรู้ได้รับการพัฒนาจาก โนวส์ (Knowles 1913-1997) โดยมีแนวคิดว่าการจัดการเรียนรู้ในผู้ใหญ่ที่มี ความแตกต่างไปจากเด็ก

(1) **ผู้ใหญ่จะมีความต้องการทราบเหตุผลในการเรียนรู้ (Need to Know)** ก่อนที่ผู้ใหญ่จะตัดสินใจที่จะเรียนรู้ ผู้ใหญ่จะต้องทราบถึงเหตุผลที่ต้องเรียนสิ่งนั้น เรียนไปเพื่ออะไร สิ่ง que เรียนรู้สามารถสร้างประโยชน์ใดแก่ชีวิตของตนเองอย่างไร (Tough, 1979 อ้างถึงใน Knowles, Holton & Swanson, 2005)

(2) **มโนภาพต่อตนเอง หรือการนำตนเอง (Self-concept)** เมื่อบุคคลเติบโตขึ้นเป็นผู้ใหญ่ จะเปลี่ยนมโนภาพต่อตนเองจากการพึ่งพาผู้อื่นไปสู่การพึ่งพาตนเอง หรือการนำตนเอง ด้วยการรับผิดชอบการตัดสินใจในชีวิต การนำตนเองส่งผลให้ผู้ใหญ่มักรู้สึกว่าตนเองมีประสบการณ์และมีอำนาจในการตัดสินใจ และต้องการให้ผู้อื่นรับรู้ถึงการนำตนเอง หากต้องตกอยู่ในสถานการณ์ใดที่ทำให้ตนเองสูญเสียโอกาสในการนำตนเองจะส่งผลให้เกิดความเครียด ไม่พึงพอใจ และแสดงกริยาในลักษณะโกรธเคืองและต่อต้าน เช่น ในด้านการเรียนหากผู้ใหญ่ไม่ได้รับอิสระในการควบคุมและรับผิดชอบการเรียนรู้ด้วยตนเอง อาจส่งผลให้เกิดการต่อต้าน และลดความร่วมมือในการเรียน (Knowles et al, 2005) จากหลักการมโนภาพต่อตนเอง (Self-concept) ผู้สอนควรมีหลักการ ได้แก่ (Knowles, 1980)

(2.1) การสร้างบรรยากาศเพื่อการเรียนรู้ เป็นการจัดสภาพแวดล้อมให้ดึงดูดผู้เรียน สร้าง ความสะดวกสบาย มีวัสดุอุปกรณ์ มีแสงสว่าง เหมาะสมและเพียงพอต่อความต้องการของผู้ใหญ่ นอกจากนี้เป็นการสร้างบรรยากาศที่ดีเพื่อจูงใจผู้เรียนแล้วยังรวมถึงเป็นการหลีกเลี่ยงภาวะความเครียดของผู้เรียน ด้วยการสร้างบรรยากาศที่เป็นกันเอง มีความเป็นมิตร รับฟังความคิดเห็นและ ประสบการณ์ของผู้ใหญ่ โดยต้องคำนึงถึงการมีให้ผู้ใหญ่เกิดความรู้สึกต่อความสามารถ สูญเสียความ เป็นตัวของตัวเองดังที่กล่าวไว้ข้างต้น

(2.2) การวิเคราะห์ความต้องการของผู้เรียน แนวคิดการนำตนเองของผู้ใหญ่นั้นขัดแย้งกับการสอนเด็กที่ผู้สอนเป็นผู้กำหนดการเรียนรู้ สำหรับผู้ใหญ่ความสนใจในการเรียนรู้เกิดขึ้นเมื่อเห็นว่า สิ่ง que เรียนรู้มีประโยชน์สามารถนำไปใช้ได้จริง ความต้องการนี้จะเปลี่ยนแปลงไปตามบทบาทของตนเองในแต่ละช่วงวัย ดังนั้นทฤษฎีแอนดราโกจีเน้นให้ผู้เรียนมีกระบวนการวิเคราะห์ความต้องการ ด้วยตนเองโดยสามารถแบ่งเป็น 3 ขั้นตอน ได้แก่ 1) สร้างรูปแบบของความ ต้องการมีความสามารถ มีศักยภาพ หรือความต้องการความสำเร็จ นำไปสู่ต้นแบบแนวคิดในการแสดงออกถึงศักยภาพของตนเอง เพื่อให้ผู้เรียนได้มีวิสัยทัศน์ในการเป็นผู้บริหารที่ดี เป็นผู้พูดที่ดี เป็นพ่อแม่ที่ดี เป็นต้น 2) จัดประสบการณ์ให้ผู้เรียนประเมินระดับความสามารถในปัจจุบันด้วยตนเอง ด้วยการใช้เทคนิค เช่น การใช้เกมส์คอมพิวเตอร์ วิธีการในห้องทดลอง และแบบจำลองที่พัฒนาเพื่อให้ผู้เรียนสามารถแสดงออก เพื่อให้ผู้สอนสามารถแนะนำ เพื่อช่วยให้ผู้เรียนสามารถประเมินจุดอ่อนและจุดแข็งของตนเองได้อย่างถูกต้อง 3) ผู้สอนเป็นผู้ช่วยแนะนำให้เข้าใจถึงความสามารถและความต้องการของผู้เรียน และระบุ

จุดมุ่งหมายในการเรียนที่เป็นไปตามความต้องการของผู้เรียน หากจุดมุ่งหมายเป็นไปตามผู้เรียนต้องการแล้วเกิดแรงจูงใจในการเรียนรู้อย่างแท้จริง ที่เกิดขึ้นจากภายในตัวผู้เรียนเอง

(2.3) การวางแผนการเรียนร่วมกัน ลักษณะธรรมชาติของผู้ใหญ่จะมีความต้องการในการตัดสินใจด้วยตนเอง หรือความต้องการมีส่วนร่วมในการวางแผน ผู้สอนควรทำหน้าที่เป็นผู้คอยให้การแนะนำ และเป็นแหล่งวิทยาการให้ ในกรณีที่ผู้เรียนกลุ่มเล็กควรเปิดโอกาสให้ผู้เรียนได้มีส่วนร่วมในการวางแผนโดยตรง ในกรณีที่ผู้เรียนกลุ่มขนาดใหญ่ควรทำในรูปแบบการผ่านตัวแทนกลุ่ม ในกรณีนี้ หากผู้สอนเป็นผู้กำหนดกิจกรรมวางแผนไว้ล่วงหน้าด้วยตนเองโดยไม่เปิดโอกาสให้ผู้เรียนมีส่วนร่วม ผู้เรียนวัยผู้ใหญ่อาจเกิดการไม่สนใจ ไม่พอใจ และอาจถอนตัวออกจากการเรียนรู้นั้น

(2.4) การดำเนินการเรียนการสอน ในด้านการเรียนการสอนผู้ใหญ่ที่มีความแตกต่างจากการสอนเด็ก จากผู้สอนเป็นผู้รับผิดชอบออกแบบการเรียนรู้ด้วยตนเอง และผู้เรียนที่เป็นเด็กมีแนวโน้มที่จะทำตามคำแนะนำของครู แต่ในทางตรงข้ามการสอนผู้ใหญ่ควรคำนึงถึงการมีมโนภาพต่อตนเอง และการเรียนรู้ด้วยการนำตนเอง แอนดราโกจีมุ่งให้การเรียนการสอนอยู่ในรูปแบบของผู้สอน และผู้เรียนรับผิดชอบการเรียนการสอนร่วมกัน บทบาทของผู้เรียนจะต้องเป็นผู้รับผิดชอบ มีส่วนร่วมในกิจกรรมการเรียน การปรึกษาหารือ แลกเปลี่ยนความรู้ การทำงานร่วมกัน ความช่วยเหลือซึ่งกัน และกันในการเรียน โดยผู้สอนเป็นเพียงผู้คอยให้ความช่วยเหลือผู้เรียน อำนวยความสะดวกให้แก่ผู้เรียนตามความเหมาะสม

(2.5) การประเมินผลการเรียน ด้วยลักษณะของผู้ใหญ่ที่มีชอบให้ผู้อื่นมาตัดสินว่าตนมี ความคิดความอ่านอย่างไร ผู้สอนควรส่งเสริมให้เกิดการประเมินตนเองของผู้เรียนด้วยการให้ผู้เรียน วิเคราะห์การเรียนรู้ด้วยตนเอง หากไม่บรรลุวัตถุประสงค์ผู้สอนควรให้คำปรึกษา แนะนำ เพื่อให้ผู้เรียนได้เห็นถึงจุดเด่น จุดด้อยของตนเอง ตลอดจนการวางแผนแก้ไขปรับปรุงตนเอง

**(3) ประสบการณ์ (Experience)** เมื่อบุคคลเติบโตขึ้นเป็นผู้ใหญ่อย่อมสั่งสม ประสบการณ์ที่เพิ่มมากขึ้น ประสบการณ์ที่สั่งสมเหล่านี้ส่งผลให้เกิดความแตกต่างของแต่ละบุคคล ประสบการณ์ที่เพิ่มขึ้นเหล่านี้จะกลายเป็นทรัพยากรที่มีคุณค่าสำหรับการเรียนรู้ และเป็นพื้นฐานที่สำคัญที่เปิดกว้างในการเรียนรู้สิ่งใหม่ ต้องการแบ่งปันความรู้จากประสบการณ์ และยิ่งไปกว่านั้น ผู้ใหญ่ยังต้องการคำชมที่แสดงให้เห็นว่าความรู้หรือประสบการณ์ของตนนั้นเป็นสิ่งที่มียประโยชน์ ในทางตรงกันข้ามประสบการณ์ของผู้ใหญ่อาจส่งผลให้เป็นบุคคลที่ไม่เปิดกว้างสำหรับการเรียนรู้สิ่งใหม่ได้เช่นกัน จากหลักการประสบการณ์ (Experience) ผู้สอนควรมีหลักการ ได้แก่ (Knowles, 1980)

(3.1) การนำประสบการณ์ของผู้เรียนมาใช้ในการเรียนการสอน ผู้สอนควรใช้เทคนิคการสอนที่ช่วยให้ผู้เรียนได้เข้ามามีส่วนร่วม แลกเปลี่ยนความรู้และประสบการณ์ เน้นการสร้างบรรยากาศ การเรียนที่เปิดโอกาสให้ผู้เรียนได้นำประสบการณ์ของตนเองมาแลกเปลี่ยน แสดงความคิดเห็น เป็นการสนองความต้องการทางสังคม ให้ความรู้รู้สึกภาคภูมิใจ เป็นที่ยอมรับ เป็นผู้นำ

(3.2) การมุ่งเน้นให้เกิดประสบการณ์การเรียนรู้นำไปสู่การประยุกต์ใช้ในชีวิตประจำวัน หรือเป็นแนวทางแก้ไขปัญหาในชีวิตประจำวัน เนื่องจากความสนใจในการเรียนรู้ของผู้ใหญ่เกิดจากการที่ได้เห็นว่าสิ่งที่เรียนรู้นั้นมีประโยชน์ต่อตัวผู้เรียนในชีวิตจริง

(3.3) ส่งเสริมให้ผู้เรียนเกิดการเรียนรู้ พัฒนาและปรับปรุงตนเอง โดยพิจารณาจากความสามารถของตนเองเป็นที่ตั้ง และหลีกเลี่ยงการสอนที่ทำให้ผู้เรียนเกิดการแข่งขันกันเอง

**(4) ความพร้อม (Readiness to Learn)** ผู้ใหญ่จะมีความพร้อมในการเรียนรู้ก็ต่อเมื่อรู้สึว่าสิ่งที่เรียนรู้นั้นเป็นสิ่งจำเป็นต่อบทบาทและสถานภาพทางสังคมของตนเอง จากแนวคิดเรื่องความพร้อมในการเรียนรู้ (Readiness to Learn) ผู้สอนควรมีหลักการได้แก่ (Knowles, 1980)

(4.1) การกำหนดเวลาและกิจกรรมการเรียนรู้ เป็นการจัดเนื้อหาของกิจกรรมให้สอดคล้อง กับบทบาทของบุคคลในวัยสูงอายุ หรือการนำไปใช้ในชีวิตจริง เช่น การอบรมพนักงานใหม่ สิ่งที่พนักงานสนใจอาจไม่ใช่นโยบายของบริษัท แต่เป็นเรื่องความเป็นอยู่ในบริษัทเสียมากกว่า

(4.2) การกำหนดกลุ่มผู้เรียนและกิจกรรมการเรียนรู้ การกำหนดกลุ่มผู้เรียนควรกำหนด กลุ่มที่มีบทบาททางสังคมเหมือนกันไว้ด้วยกัน ย่อมส่งผลให้การเรียนการสอนเกิดประสิทธิภาพและเหมาะสมกับผู้เรียน เนื่องจากผู้เรียนจะเกิดความสนใจ และต้องการเรียนรู้ในสิ่งเดียวกัน

**(5) แนวโน้มต่อการเรียนรู้ (Orientation to Learning)** การเรียนของเด็กนั้นจะยึด การเรียนจากเนื้อหาวิชาที่เรียนในโรงเรียนเป็นศูนย์กลาง ซึ่งแตกต่างจากวัยผู้ใหญ่ที่ยึดชีวิตจริงจากการทำงาน หรือปัญหา เป็นศูนย์กลางของการเรียนรู้ ผู้ใหญ่จะเกิดแรงจูงใจในการเรียนรู้เมื่อการเรียนรู้ช่วยให้พวกเขาสามารถทำงาน หรือแก้ไขปัญหาที่เผชิญอยู่ และนำไปใช้ประโยชน์ในสถานการณ์ชีวิตจริง จากแนวคิด แนวโน้มต่อการเรียนรู้ (Orientation to Learning) ผู้สอนควรมีหลักการได้แก่ (Knowles, 1980)

(5.1) การจัดให้มีการปฐมนิเทศหรือการอบรมครูผู้สอนผู้ใหญ่ ควรคำนึงถึงผู้เรียนเป็นหลัก เนื่องจากสภาพการเรียนรู้ของผู้ใหญ่มีความแตกต่างจากการเรียนรู้ของเด็ก ผู้สอนควรได้รับการอบรม นิเทศให้เข้าใจถึงความแตกต่างดังกล่าว

(5.2) หลักสูตรและการเรียนการสอนควรมุ่งเน้นให้นำไปสู่การใช้ในชีวิตจริง โดยหลักการ ที่ว่า ผู้ใหญ่มีแนวโน้มการเรียนรู้ที่ยึดการแก้ปัญหาเป็นศูนย์กลางในการเรียนรู้มากกว่าเนื้อหาวิชาการ

(5.3) การจัดประสบการณ์การเรียนรู้สำหรับผู้ใหญ่ ควรมีความเข้าใจถึงผู้ใหญ่ การให้ความไว้วางใจ สร้างความประทับใจในการเรียนรู้ในครั้งแรกของการเข้าเรียนนับเป็นประสบการณ์เริ่มต้นที่ จำเป็นสำหรับการสอนผู้ใหญ่ หากครูผู้สอนดูหรือว่าผู้เรียนอาจนำไปสู่การต่อต้านและแยกตัวออกจากการเรียนรู้

(6) ศูนย์การเรียนรู้ หมายถึง การจัดพื้นที่การเรียนรู้ เพื่อให้ผู้เรียนสามารถทำกิจกรรม และเรียนรู้ด้วยตัวเอง ทั้งแบบรายบุคคลหรือเป็นกลุ่มเล็ก ๆ โดยผ่านการใช้แท็บเล็ต ที่ผู้สูงอายุสามารถใช้หาความรู้ หรือความสนใจต่าง ๆ ได้ด้วยตนเอง ซึ่งอาจจะมึเจ้าหน้าที่คอยให้คำแนะนำด้วย

## 2.7 ทฤษฎีการยอมรับนวัตกรรมและเทคโนโลยี

การยอมรับของผู้บริโภคที่มีต่อนวัตกรรมและเทคโนโลยี (Adoption and innovation theory) เรียกว่า กระบวนการยอมรับซึ่งกล่าวถึงพฤติกรรมของบุคคลในสังคมที่แสดงออกถึงการยอมรับนำไป ปฏิบัติ โดยแบ่ง ออกเป็น 5 ขั้นตอน (Roger and Shoemaker, 1978, p. 76)

**ขั้นที่ 1 การรับรู้ (awareness stage)** เป็นขั้นแรกที่จะนำไปสู่การยอมรับหรือปฏิเสธสิ่งใหม่ วิธีการใหม่ ๆ ที่เกี่ยวข้องกับกระบวนการประกอบอาชีพ หรือกิจกรรมของบุคคลนั้น ยังไม่มีความรู้สึกซึ่งเกี่ยวกับเนื้อหา หรือ คุณประโยชน์ของนวัตกรรมนั้น ๆ ทำให้เกิดความอยากรู้อยากเห็นต่อไป

**ขั้นที่ 2 สนใจ (interest stage)** เป็นขั้นที่เริ่มมีความสนใจ ทหารายละเอียดเกี่ยวกับวิทยาการใหม่ ๆ เพิ่มเติม จะทำให้ความรู้เกี่ยวกับวิธีการใหม่ ๆ หรือสิ่งใหม่ ๆ มากขึ้น ทั้งนี้ขึ้นอยู่กับบุคลิกภาพและค่านิยม ตลอดจนบรรทัดฐานทางสังคม หรือประสบการณ์เก่า ๆ ของบุคคลนั้น

**ขั้นที่ 3 ประเมินค่า (evaluation stage)** เป็นขั้นที่จะได้ไตร่ตรองถึงประโยชน์ในการลองใช้วิธีการหรือ วิทยาการใหม่ ๆ ดีหรือไม่ เมื่อนำมาใช้แล้วจะเป็นประโยชน์ต่อตนเองหรือไม่ โดยบุคคลนั้นมักจะคิดว่าการใช้วิทยา การใหม่ ๆ เป็นการเสี่ยงทำให้ไม่แน่ใจถึงผลที่จะได้รับ ในขั้นนี้จึงเป็นการ สร้างแรงเสริม (reinforcement) เพื่อให้เกิด ความแน่ใจยิ่งขึ้นว่าสิ่งที่เขาตัดสินใจเพื่อเป็นการสร้าง ความรู้สึกที่ดีต่อนวัตกรรมมีคุณค่าและมีประโยชน์

**ขั้นที่ 4 ทดลอง (trial stage)** เป็นขั้นที่ใช้วิทยาการใหม่ ๆ นั้น กับสถานการณ์ตนเองเป็น การทดลอง บางส่วนก่อนเพื่อจะได้ดูว่าผลลัพธ์และประโยชน์ที่จะได้รับว่าดีจริงอย่างที่คิดไว้ในขั้น ประเมิน ซึ่งผลการทดลอง จะมีความสำคัญอย่างยิ่งต่อการตัดสินใจที่จะปฏิเสธหรือยอมรับต่อไป

**ขั้นที่ 5 ยอมรับ (adoption stage)** เป็นขั้นที่บุคคลรับวิทยาการใหม่ ๆ นั้น ไปใช้ในการปฏิบัติกิจกรรม ของตนอย่างเต็มที่ หลังจากได้ทดลองปฏิบัติดูและเห็นประโยชน์แล้วยอมรับนวัตกรรมเหล่านั้น

## 2.8 แนวคิดด้านจิตวิทยาการเรียนการสอน

การจัดกิจกรรมสำหรับผู้สูงอายุมีหลายปัจจัยส่งผลถึงความสำเร็จ ได้แก่ เจตคติของผู้สอนและผู้เรียน แรงจูงใจกับความต้องการ มโนภาพแห่งตนเอง และอารมณ์ความรู้สึกของผู้เรียน โดยมีรายละเอียดต่อไปนี้ (อุ้นดา นพคุณ, 2527)

### (1) เจตคติ

เจตคติ คือความรู้สึกหรือสถานะความพร้อมทางจิตใจของบุคคลที่สนองตอบสิ่งใดสิ่ง หนึ่ง ความรู้สึกในสถานะความพร้อมทางจิตใจนี้รวมความรู้สึกทุกอย่างที่บุคคลรู้สึก คือรู้สึกต่อตนเอง ผู้อื่น สิ่งอื่นและ ความนึกคิดต่าง ๆ ที่ทำให้บุคคลเกิดพฤติกรรมบางสิ่งบางอย่าง ในการเรียนการสอน เจตคติที่ส่งผลต่อการเรียน การสอนคือ เจตคติต่อผู้สอนและเจตคติต่อผู้เรียน

(1.1) เจตคติต่อผู้สอน ในการจัดกิจกรรมการเรียนรู้ผู้เรียนทุกคนจะมีเจตคติต่อ ผู้สอน โดยเจตคติจะเป็นส่วนที่ส่งเสริมหรือขัดขวางการเรียนรู้ นั่นคือการยอมรับ ความพอใจ ความชอบ และความผูกพัน

- การยอมรับ เป็นการยอมรับในลักษณะที่ผู้สอนมีความรู้ความสามารถหรือเป็น แบบฉบับที่อาจยึดถือและปฏิบัติตาม หากผู้สอนยังมีชื่อเสียงหรือประสบความสำเร็จในด้านใดด้านหนึ่งมาก่อน คุณสมบัติข้อนี้จะทำให้ผู้เรียนเกิดเจตคติที่ดีมีศรัทธาและต้องการเรียนรู้ นอกจากนี้ยัง รวมถึงการยอมรับผู้สอนในลักษณะอื่น เช่น การยอมรับในความหวังดีเจตนาธรรมณ์และสภาพโดยทั่วไปของผู้สอน เป็นต้น ผู้สอนจะต้องสร้างความเชื่อถือไว้วางใจระหว่างผู้เรียนกับผู้สอนและพยายามให้ ผู้เรียนเกิดความศรัทธาในกรณีที่ผู้เรียนยังไม่มีข้อมูลเกี่ยวกับความสามารถและทักษะของผู้สอน

- ความพอใจ ความชอบ หากผู้เรียนรู้สึกชอบและพอใจจะช่วยส่งเสริมความ ไว้วางใจซึ่งกันและกัน ทำให้ผู้เรียนและผู้สอนเข้ากันได้ การเรียนการสอนจะเป็นไปอย่างมีประสิทธิภาพ ผู้เรียนพอใจที่จะมาเรียนไม่ต้องหลบ ๆ ซ่อน ๆ เพราะไม่พอใจผู้สอน

- ความรู้สึกและผูกพันเป็นพวกเดียวกัน เจตคติต่อผู้สอนว่าเป็นพวกเดียวกัน เข้าใจผู้เรียนเห็นปัญหาร่วมกันมีความเข้าใจในชีวิตและสภาพสังคมเหมือนๆ กัน

(1.2) เจตคติต่อผู้เรียน ในการสอนผู้ใหญ่ผู้สอนควรมีเจตคติว่าผู้เรียนนั้นคือวัย ผู้ใหญ่มีความต้องการได้รับความไว้วางใจ การยอมรับในความสามารถและประสบการณ์ชีวิต ต้องการการยอมรับความ เป็นผู้ใหญ่ของตนในทุก ๆ ด้าน ผู้สอนเป็นบุคคลที่มีส่วนสำคัญในการจัดการ เพื่อการเรียนรู้สำหรับผู้สูงอายุที่เป็น การเรียนรู้ด้วยการนาตนเองของผู้เรียน โดยควรคำนึงถึงการเตรียมการเพื่อการเรียนรู้ การคำนึงถึงความแตกต่างระหว่างบุคคลและตอบสนองความต้องการของ ผู้เรียนโดยการจัดการเรียนการสอนที่มีความยืดหยุ่นได้ตาม ความสามารถของผู้เรียน ใช้อุปกรณ์และ การสอนที่หลากหลาย การใช้การวางแผนร่วมกับผู้เรียนการยึดหลัก ผู้เรียนเป็นศูนย์กลาง ผู้สอนเป็น ผู้สนับสนุนสร้างแรงเสริมให้กับผู้เรียนด้วยการให้กำลังใจ ให้ความช่วยเหลือเป็นผู้ ร่วมคิด และเป็นเพื่อนกับผู้เรียน การสร้างความสัมพันธ์อันดีกับผู้เรียน มีความเอาใจใส่ผู้เรียน การสร้างบรรยากาศ ในการเรียนให้อยู่ในบรรยากาศของความเอื้ออาทร การมีความสัมพันธ์อันดีนั้นรวมถึงครูผู้สอนกับบุคลากรใน สถานที่จะต้องมีความสัมพันธ์อันดีต่อกัน และช่วยกันพัฒนาความสามารถของผู้เรียนทำให้ ผู้เรียนมีความพึงพอใจ ในการสอน ครูควรเป็นผู้มีความรู้ทางวิชาการที่เข้มแข็ง สามารถถ่ายทอด ความรู้ได้เป็นอย่างดี มีลักษณะ บุคลิกภาพ เจตคติของผู้สอนที่มีต่อผู้เรียน และวิชาที่สอน บรรยากาศในชั้นเรียน รวมถึงทักษะในการสอนเป็นส่วน ส่งเสริมประสิทธิภาพของผู้สอนมากขึ้น (อาชัญญา รัตน์ อุบล, 2559)

## (2) แรงจูงใจ

แรงจูงใจ (Motive) เป็นภาวะที่กระตุ้นให้บุคคลแสดงพฤติกรรม แรงจูงใจของมนุษย์สัมพันธ์กับ ความต้องการของมนุษย์อย่างแยกไม่ออก เมื่อบุคคลเกิดความต้องการ (Need) และความต้องการนั้นไม่ได้รับการ ตอบสนองจะส่งผลให้เกิดความเครียด (Stress) มนุษย์จึงเกิดแรงขับ (Drive) ที่จะทำบางสิ่งเพื่อให้ตนเองลด ความเครียดลง กระบวนการที่เกิดขึ้นภายในที่กระตุ้นให้มนุษย์ ไปสู่การกระทำอย่างมีเป้าหมายเรียกว่า การจูงใจ (Motivation) (โยธิน ศันสนยุท และคณะ, 2533) แรงจูงใจสามารถแบ่งได้ตามการแสดงออกทางพฤติกรรมได้ 2 ประเภทใหญ่ดังนี้

(2.1) แรงจูงใจภายใน (Intrinsic Motivation) เป็นภาวะที่บุคคลกระทำหรือเรียนรู้ด้วย ตนเอง ไม่ต้องอาศัยแรงจูงหรือสิ่งเร้าภายนอก เช่นความต้องการเรียนรู้ หรือทัศนคติของแต่ละบุคคล เช่นความอยากรู้ ความสนใจ ความรัก ความศรัทธา เป็นสิ่งผลักดันให้บุคคลกระทำพฤติกรรม เช่นนั้น เช่น ความสนใจที่จะเรียนรู้ เนื่องจากมาจากปัจจัยที่อยู่ในประสบการณ์ทางดนตรี เป็นต้น (ณรุทธ์ สุทนต์, 2541; อารี พันธุ์มณี, 2534)

(2.2) แรงจูงใจภายนอก (Extrinsic Motivation) เป็นสภาวะที่บุคคลได้รับการกระตุ้นจาก สิ่งเร้า ภายนอก เช่น รางวัล คำชมเชย การติเตียน ทำให้บุคคลมองเห็นเป้าหมาย จึงเร้าให้บุคคลเกิด ความ ต้องการและแสดงพฤติกรรมมุ่งสู่เป้าหมายนั้น

### (3) ความต้องการ (Need)

จากที่ได้กล่าวถึง อับราฮัม มาสโลว์ (Abraham Maslow) ได้แบ่งความต้องการของมนุษย์ ออกเป็น 5 ชั้น มาสโลว์ (Abraham H. Maslow) ได้แบ่งความต้องการพื้นฐานไว้ 5 ชั้นโดยจัดลำดับความต้องการ จากต่ำไปสูงดังนี้ (Maslow, 1987 อ้างถึงใน สุรางค์ ไคว์ตระกูล, 2559)

(3.1) ความต้องการทางสรีระ (Physiological Need) ความต้องการพื้นฐานของร่างกายที่ จำ เป็นสำหรับการดำรงชีวิตอยู่ของมนุษย์ เช่น ความหิว ความกระหาย การพักผ่อน เป็นต้น

(3.2) ความต้องการความมั่นคงปลอดภัยหรือสวัสดิภาพ (Safety Needs) เป็นความต้องการด้าน ร่างกายและจิตใจ เช่น ความเป็นอิสระจากความกลัว การถูกบังคับ ชูเชิญ การได้รับการ ปกป้องคุ้มครอง การมีงาน ทำที่มั่นคงเพื่อสวัสดิภาพของตน เป็นต้น

(3.3) ความต้องการความรักและเป็นส่วนหนึ่งของกลุ่ม (Love and Belong Needs) มนุษย์มี ความต้องการเป็นที่รักและการยอมรับเป็นสมาชิกในกลุ่ม

(3.4) ความต้องการที่จะรู้สึกว่ามีค่า (Esteem Needs) เป็นความต้องการในด้านการ ประสบความสำเร็จ มีคุณค่า มีเกียรติ ได้รับความเคารพยกย่อง ผู้ที่ได้รับความต้องการเหล่านี้มัก เป็นผู้มีความ มั่นใจในตนเอง เห็นคุณค่าในตนเอง ผู้ที่มีได้รับความต้องการนี้อาจเกิดบมด้อย และมองโลกในแง่ร้าย

(3.5) ความต้องการที่จะรู้จักตนเอง ตามสภาพที่แท้จริงและพัฒนาตามศักยภาพของตน (Need for Self Actualization) เป็นความต้องการในการรู้จักมีความเข้าใจในตนเองตัดสินใจทางเดินชีวิต

โนลส์ (Malcolm Knowles) ได้นำลำดับความต้องการของ อับราฮัม มาสโลว์ (Abraham Maslow) มาประยุกต์กับการเรียนการสอนผู้ใหญ่ ได้แก่ (อุ้นตา นพคุณ, 2527)

(1) ความต้องการทางกายภาพ (Physical Need) คือการมีความต้องการและความจำเป็น ทางด้านวัสดุอุปกรณ์ สื่อการสอน บรรยากาศ เพื่อที่จะได้เห็น ได้ยิน ได้ฟังอย่างสบาย ถ้าหากมีอุปสรรค เช่น การ มีที่นั่งอึดอัด ตัวหนังสือเล็กไป เสียงอภิปรายเบาไป ผู้ใหญ่จะหมกมุ่นอยู่กับความไม่สบายทางกายภาพจนขาด ความสนใจในการเรียน

(2) ความต้องการในด้านความเจริญงอกงาม (Growth Need) ความต้องการในความเจริญงอก งามเป็นแรงผลักดันสำคัญให้มนุษย์เกิดความต้องการในการเรียนรู้

(3) ความต้องการทางด้านความรักความพอใจ (The Need for Affection) มนุษย์มีความต้องการที่จะให้ผู้อื่นรักและชอบ หากไม่ได้รับการตอบสนองจะมีการแสดงออกที่รุนแรง อาจจะเป็นความกระตือรือร้น รุกรานผู้อื่น หรืออาจจะเป็นการถอนตัวไม่ยุ่งเกี่ยวกับผู้อื่น หรือบางคนอาจจะไม่แสดงออก

(4) ความต้องการได้รับการยอมรับ (The Need for Recognition) ผู้ใหญ่เป็นวัยที่ ต้องการให้ผู้อื่นยอมรับและเห็นคุณค่าของตน ต้องการความชื่นชม ความเคารพ จากความต้องการดังกล่าวนี้ผู้ใหญ่จะพยายามแสวงหาตำแหน่ง ชื่อเสียงในกลุ่มสังคมของตน หากความต้องการไม่ได้รับการตอบสนองอาจส่งผลให้ผู้เรียนบางคนเก็บตัว ถอนตัวออกจากกิจกรรม หรือเกิดการโอ้อวด ข่มขู่ และมีพฤติกรรมที่ไปในทางแปลกประหลาดเพื่อดึงดูดความสนใจ

นอกจากนี้ปัจจัยที่ส่งเสริมในการทำกิจกรรมของผู้สูงอายุยังมีปัจจัยด้านเศรษฐกิจ ครอบครัว และโครงการสนับสนุนของรัฐบาล โดยมีรายละเอียดดังนี้

เศรษฐกิจ เป็นปัจจัยที่ผลักดันให้ผู้สูงอายุเรียนรู้ ปัจจัยทางเศรษฐกิจที่ผู้สูงอายุต้อง พึ่งพา เป็นภาระของคนในครอบครัว ขาดเงินค่าใช้จ่าย ค่ารักษาพยาบาลที่แพงขึ้น ผู้สูงอายุต้อง เรียนรู้ ลดเลิกพฤติกรรมที่เสี่ยงให้เกิดการเจ็บป่วย จากการสำรวจสภาวะรายได้ของผู้สูงอายุเกี่ยวกับ การจัดการทางการเงิน พบว่าผู้สูงอายุมียาได้เฉลี่ยค่อนข้างต่ำ (นันทรัตน์ อมาตยกุล, 2555)

ครอบครัว สังคมไทยในปัจจุบันได้มีการเปลี่ยนแปลงไปมากผู้สูงอายุในสังคมเมืองอาจ ถูกทอดทิ้งเนื่องจากบุตรหลานแยกครอบครัวออกไป ไม่มีเวลาในการดูแลผู้สูงอายุ สมาชิกในครอบครัวบางคนคิดว่าผู้สูงอายุเป็นภาระ แสดงพฤติกรรมไม่ยอมรับผู้สูงอายุ (อาชญญา รัตนอุบล, 2559)

ปัจจัยที่เกิดจากโครงการสนับสนุนการเรียนรู้ของรัฐบาล โดยมีโครงการให้การเรียนรู้ การศึกษานอกระบบ การศึกษาตามอัธยาศัยแก่ผู้สูงอายุตามหัวข้อที่ตนสนใจ เช่น กระทรวง สาธารณสุข ให้บริการความรู้ในเรื่องการดูแลสุขภาพผู้สูงอายุ เป็นต้น (นันทรัตน์ อมาตยกุล, 2555)

เห็นได้ว่าปัจจัยพื้นฐานที่ส่งผลต่อการเรียนรู้ของผู้สูงอายุควรประกอบด้วย เจตคติ ความต้องการ แรงจูงใจ เศรษฐกิจ ครอบครัว และโครงการสนับสนุนของรัฐบาล ปัจจัยเหล่านี้ส่งผลต่อการเข้าร่วมกิจกรรม และการดำเนินกิจกรรมสำหรับผู้สูงอายุ (วรัท โชควิทยา, 2561)

## 2.9 แนวคิดด้านจิตวิทยาพัฒนาการผู้สูงอายุ

### (1) ช่วงวัยผู้สูงอายุ

นักชราวิทยาได้แบ่งช่วงวัยของผู้สูงอายุโดยใช้เกณฑ์ตามลักษณะจิตสังคมชีวิตวัยไว้ 4 ข้อดังนี้ (ศรีเรือน แก้วกังวาล, 2553)

ผู้สูงอายุช่วงต้น (The Young – Old) คือช่วงอายุตั้งแต่ 60 -69 ปี เป็นช่วงเริ่มต้นเข้าสู่ วัยสูงอายุ จะประสบกับความเปลี่ยนแปลงด้านต่าง ๆ ในชีวิต เช่น การเกษียณอายุ การจากไปของ บุคคลรอบข้าง มิตรสหาย คู่ครอง รายได้ลดลง สูญเสียตำแหน่งทางสังคม โดยทั่วไปผู้สูงอายุกลุ่มนี้จะ ยังคงมีสุขภาพที่แข็งแรง

เป็นช่วงที่ผู้สูงอายุยังมีสมรรถภาพด้านต่าง ๆ ใกล้เคียงกับคนหนุ่มสาว แต่ อาจต้องพึ่งพิงผู้อื่นบ้าง ดังนั้นการปรับตัวในช่วงนี้ผู้สูงอายุควรเข้าร่วมกิจกรรมต่าง ๆ ทางสังคมทั้งใน ครอบครัว และสังคมภายนอก

ผู้สูงอายุช่วงกลาง (The Middle – Age Old) คือช่วงอายุตั้งแต่ 70 – 79 ปี เป็นช่วงที่ ผู้สูงอายุ เริ่มพบกับความเจ็บป่วย ส่งผลให้ความสามารถในการเข้าร่วมกิจกรรมทางสังคมต่าง ๆ ลด น้อยลง จะประสบกับการสูญเสียบุคคลอันเป็นที่รักมากขึ้น ผู้สูงอายุควรใช้ทฤษฎีการปล่อยวาง (Disengagement Theory) คือการลดบทบาทต่าง ๆ ทางสังคม อยู่อย่างเรียบง่ายไม่เข้าไปยุ่งวุ่นวายกับ ภารกิจทางสังคมและครอบครัวมากนัก เพื่อให้เหมาะสมกับสภาพร่างกายที่เริ่มเสื่อมถอย

ผู้สูงอายุช่วงปลาย (The Old – Old) คือช่วงอายุตั้งแต่ 80 – 90 ปี เป็นช่วงที่ผู้สูงอายุ จะต้องการความช่วยเหลือจากผู้อื่นมากขึ้นกว่าผู้สูงอายุช่วงต้นและช่วงกลาง การปรับตัวให้เข้ากับ สิ่งแวดล้อมเป็นไปได้ยากขึ้น เนื่องจากสภาพแวดล้อมที่เหมาะสมกับผู้สูงอายุช่วงวัยนี้จะต้องมีความ เป็นส่วนตัว ไม่วุ่นวาย แต่ต้องเป็นสภาพแวดล้อมที่สามารถกระตุ้นสมรรถภาพด้านต่าง ๆ ได้

ผู้สูงอายุช่วงสุดท้าย (The Very Old) คือช่วงอายุตั้งแต่ 90 – 99 ปี เป็นช่วงที่ผู้สูงอายุ มักจะประสบกับปัญหาทางด้านสุขภาพ ดังนั้นจึงควรทำกิจกรรมที่ทำให้เกิดความพึงพอใจและอยากทำในชีวิต ไม่ต้องการกำหนดเวลา หรือแข่งขันกับใคร เพื่อให้ผู้สูงอายุได้มีสุขภาพจิตที่ดีมีความสุข เกิดความพึงพอใจในตนเอง

การแบ่งช่วงวัยผู้สูงอายุทำให้เห็นถึงการเปลี่ยนแปลงของผู้สูงอายุในช่วงวัยต่างๆ ทำให้เห็นถึงความเปลี่ยนแปลงทางด้านร่างกาย และสังคม ที่ส่งผลต่อการเลือกเข้ากิจกรรมทางสังคม และการคำนึงถึงการจัดกิจกรรมที่เหมาะสมกับสภาพร่างกายและจิตใจ เช่น กิจกรรมควรเน้นที่ความสุขก่อให้เกิดสุขภาพจิตที่ดีต่อผู้สูงอายุ ก่อให้เกิดความพึงพอใจ ไม่ควรกำหนดเวลาหรือเป็นการแข่งขัน เป็นต้น

## (2) การเปลี่ยนแปลงทางด้านร่างกายของผู้สูงอายุ

การเปลี่ยนแปลงทางด้านร่างกายของผู้สูงอายุจะเป็นไปในทางเสื่อมสภาพ ทั้งที่เห็นได้ ชัดเจนจากภายนอก เช่น ผมหงอก ผิวหนังเหี่ยวย่น รูปร่างที่เปลี่ยนไป การเคลื่อนไหวที่ช้าลง การทรงตัวไม่ดี ประสาทสัมผัสของ หู ตา จมูก ลิ้น การรับรู้ เสื่อมลง เป็นต้น และการเปลี่ยนแปลงที่เกิดขึ้นจากภายใน เช่น กระดูกเปราะบาง การที่ผนังหลอดเลือดมีแคลเซียมเกาะมากขึ้นทำให้เส้นเลือดแข็ง เป็นสาเหตุที่ทำให้เกิดโรคความดันโลหิตสูง โรคหัวใจและหลอดเลือด เลือดไปเลี้ยงสมองไม่เพียงพอ คุณภาพในการทำงานของสมองเสื่อมลง ทำให้ผู้สูงอายุคิดได้และเรียนรู้สิ่งใหม่ช้าลง จดจำได้ยากขึ้น ความเสื่อมสภาพทางด้านร่างกายต่างๆ เหล่านี้จะก่อให้เกิดโรคภัยและจะส่งผลต่อสภาพจิตใจของผู้สูงอายุ เช่น ความเครียด ความวิตกกังวล เป็นต้น (เพ็ญพิไล ฤทธาณานนท์, 2550; ศรี เรือน แก้วกั้งวาล, 2553; สุภาวดี พุฒิน้อย และคณะ, 2546; Havighurst, 1952)

## (3) การเปลี่ยนแปลงด้านสังคมของผู้สูงอายุ

ผู้สูงอายุจะประสบกับการเปลี่ยนแปลงทางบทบาททางสังคม จากเดิมที่เคยมีบทบาท เป็นผู้นำและผู้แนะนำแนวทาง เคยเป็นหัวหน้าครอบครัว กลายมาเป็นผู้ที่ต้องพึ่งพิงอาศัย สูญเสีย สถานภาพและบทบาททางสังคม จากที่เคยเป็นบุคคลที่มีบทบาทและตำแหน่งต่าง ๆ เปลี่ยนเป็นเพียงสมาชิกคนหนึ่งของสังคม เช่น การยุติการทำงาน หรือการเกษียณงาน เป็นการเปลี่ยนแปลงที่เป็นภาวะวิกฤตสำหรับผู้สูงอายุที่ขาดการเตรียมตัว



เนื่องจากอาชีพเป็นเครื่องหมายของความเป็นผู้ใหญ่ที่มีศักดิ์ศรีในตนเอง ความมั่นคงทางจิตใจ อารมณ์ และความพอใจ ว่าสามารถพึ่งตนเองได้ การสูญเสียงานส่งผลต่อความรู้สึกภาคภูมิใจ การมีคุณค่าในตนเอง ทำให้ผู้สูงอายุสูญเสียความมั่นคงของชีวิต เนื่องจากการมีรายได้ที่ลดลง การสูญเสียความนับถือตนเอง การสูญเสียการติดต่อกับเพื่อนร่วมงาน ส่งผลต่อความรู้สึกว่าตนเองไร้ค่าไม่เป็นที่ต้องการของผู้สูงอายุ (ศรีเรือน แก้วกังวาล, 2530, 2553; Havighurst, 1952) อีกทั้งการเปลี่ยนแปลงค่านิยมทางสังคมจากเดิมที่ผู้สูงอายุเปรียบเสมือนเป็นผู้นำ เป็นผู้ถ่ายทอดความรู้ภูมิปัญญา อยู่ในสถานะที่ได้รับความเคารพนับถือ แต่ในปัจจุบันด้วยการพัฒนาทางเทคโนโลยี ทำให้การเรียนรู้ของคนรุ่นใหม่สามารถหาได้จากสังคมภายนอกจึงมักมองข้ามความสำคัญของผู้สูงอายุ รวมถึงลักษณะทางครอบครัวที่ปัจจุบันมีการเปลี่ยนแปลงจากสังคมเมือง การที่บุตรหลานแยกครอบครัวออกไป ทำให้ผู้สูงอายุอาจไม่ได้รับการดูแลจากบุตรหลานเท่าที่ควรแสดงถึงพฤติกรรมไม่ยอมรับผู้สูงอายุ ทำให้ผู้สูงอายุมีปัญหาทางด้านจิตใจ แต่หากในครอบครัวที่ยอมรับให้ความรักความเคารพต่อผู้สูงอายุจะส่งผลให้ผู้สูงอายุมีความสุขเป็นอย่างมาก อีกทั้งด้วยความเสื่อมสภาพในด้านต่าง ๆ ทำให้คิดได้ช้าลง ประสิทธิภาพในการทำงานลดลง ส่งผลให้ผู้สูงอายุขาดความมั่นใจในการเข้ากลุ่มในสังคม ลดความสัมพันธ์กับสังคม ส่งผลให้เกิดภาวะความเครียด ส่งผลกระทบต่อสภาพจิตใจได้ง่าย และการขาดการดูแลจากบุคคลในครอบครัว (เพ็ญ พิไล ฤทธาคนานนท์, 2550; ศรีเรือน แก้วกังวาล, 2553; สุภาวดี พุฒิน้อย และคณะ, 2546; อาชญญา รัตนอุบล, 2559)

#### (4) การเปลี่ยนแปลงทางจิตใจของผู้สูงอายุ

การเปลี่ยนแปลงทางอารมณ์และจิตใจของผู้สูงอายุนั้นเป็นลักษณะเฉพาะบุคคล ขึ้นอยู่กับพัฒนาการของช่วงวัยที่ผ่านมา ความเสื่อมโทรมทางด้านอารมณ์และจิตใจนั้นเป็นผลมาจากความเสื่อมโทรมทางร่างกายที่ส่งผลให้ผู้สูงอายุเสื่อมสมรรถภาพทางกายภาพ เกิดความเจ็บป่วย รวมถึงการเปลี่ยนแปลงบทบาททางสังคม การออกจากงานทำให้ขาดรายได้ส่งผลต่อความมั่นคง การสูญเสีย บุคคลอันเป็นที่รักด้วยการเปลี่ยนแปลงดังกล่าวส่งผลกระทบต่อสุขภาพจิตของผู้สูงอายุ (เพ็ญพิไล ฤทธาคนานนท์, 2550; ศรีเรือน แก้วกังวาล, 2553) ทฤษฎี Psychosocial Development stag ของ แอริค แอริคสัน (Erik Erikson) กล่าวถึงวัยสูงอายุไว้ในขั้นที่ 8 “ความมั่นคงทางใจแย้งกับความสิ้นหวัง” วัตถุประสงค์ด้านความมั่นคงทางใจ บุคคลจะพัฒนาความรู้สึกของตนเองว่าได้กระทำสิ่งที่ควรทำไว้อย่างเสร็จสิ้นสมบูรณ์แล้ว ยอมรับความสำเร็จและความผิดหวังในชีวิต มีความปลื้มใจในชีวิต มีความพอใจในชีวิตของตนเอง ด้านความสิ้นหวัง ผู้สูงอายุบางคนไม่สามารถปลื้มใจได้ มักย้อนนึกถึงอดีตที่ทำให้รู้สึกยอมรับไม่ได้ กลัวความตายที่กำลังเข้ามา ทำให้ผู้สูงอายุเกิดความเศร้าสิ้นหวังกับชีวิตและหลีกเลี่ยงชีวิตสำหรับบางคนอาจนำไปสู่การฆ่าตัวตาย (Erikson & Hall, 1987 อ้างถึงใน ศรีเรือน แก้วกังวาล, 2553)

#### (5) การเปลี่ยนแปลงทางด้านสมอง และความจำของผู้สูงอายุ

ผู้สูงอายุจะเกิดการเปลี่ยนแปลงด้านระบบประสาท เกิดการเสื่อมของระบบประสาท เซลล์ประสาทจำนวนมากเสื่อมและตาย สมองฝ่อเหี่ยวและเล็กลง ความเสื่อมของระบบประสาทส่งผลให้ผู้สูงอายุคิดได้ช้าลง ความสามารถในการจดจำลดลง จะส่งผลกระทบต่อระบบความจำระยะสั้นทำให้ผู้สูงอายุจำเรื่องใหม่ๆ ได้ยาก แต่สำหรับความจำระยะยาว เช่น ประสบการณ์ชีวิต ความรู้ สามารถจำเรื่องเก่าแม่นยำ หากผู้สูงอายุฝึกใช้สมองอยู่เป็นประจำจะช่วยให้สมองยังคงคุณภาพที่ดีไว้ได้ (ศรีเรือน แก้วกังวาล, 2553) การออกกำลังกายสมอง

ด้วยการ คิด ฟัง อ่าน พุด การแลกเปลี่ยน ความคิดกับผู้อื่น การเข้าร่วมกลุ่มอย่างสม่ำเสมอ การมีอารมณ์ที่ดี มีสมาธิ การหายใจด้วยท้องทำให้ กระบังลมเคลื่อนไหว ร่างกาย สมอง ได้รับออกซิเจนเพียงพอ การเคลื่อนไหว ร่างกายอย่างสม่ำเสมอ (เพ็ญแข ประจันปัจฉินิก, 2560) เป็นการฝึกสมองที่ช่วยชะลอความเสื่อมของระบบ ประสาท

จากประเด็นการเสื่อมลงทางด้าน ร่างกาย สังคม อารมณ์ ปัญญา และการแบ่งช่วงวัย ของ ผู้สูงอายุ เห็นได้ว่ามีการเปลี่ยนแปลงของร่างกายไปในทางเสื่อมถอย การเปลี่ยนแปลงบทบาททางสังคม การปรับตัว ให้เข้ากับสิ่งแวดล้อม นับเป็นปัจจัยที่ควรคำนึงถึงในการเข้าร่วมกิจกรรมของผู้สูงอายุ และจัดกิจกรรมสำหรับ ผู้สูงอายุ เมื่อผู้สูงอายุก้าวเข้าสู่วัยเกษียณจึงควรหากิจกรรมที่ตนเองชื่นชอบการทำกิจกรรมจะส่งผลดีต่อสุขภาพ ทางด้านร่างกายและจิตใจของผู้สูงอายุ เกิดความพึงพอใจในชีวิต กิจกรรมส่งเสริมให้ผู้สูงอายุมีสถานภาพและ บทบาททางสังคม ส่งผลให้ผู้สูงอายุรู้สึกถึงคุณค่าในตนเอง เป็นที่ยอมรับในสังคม ซึ่งจะช่วยลดปัญหาต่าง ๆ เพื่อส่งเสริมการมีสุขภาวะที่ดีสำหรับผู้สูงอายุไทย

## (6) สุขภาวะของผู้สูงอายุ

จากการเปลี่ยนแปลงทางด้านร่างกาย สังคม จิตใจ สมองและความจำ ย่อมส่งผล กระทบต่อ ผู้สูงอายุบางคนที่อาจปรับตัวไม่ได้ การเข้าร่วมกิจกรรมนับเป็นสิ่งที่จำเป็นต่อผู้สูงอายุ ดังนั้นในการจัดกิจกรรม สำหรับผู้สูงอายุควรมีจุดมุ่งหมายเพื่อการสร้างสุขภาวะที่ดีแก่ผู้สูงอายุ (กชกร สังคชาติ, 2536; ธีระ สิ้นเดชารักษ์ และคณะ, 2558; บรรลุ ศิริพานิช, 2553; Schönherr, 2013) พระราชบัญญัติว่าด้วยสุขภาพแห่งชาติ พ.ศ. 2550 ได้กล่าวถึงสุขภาพไว้ดังนี้

1) สุขภาพ หมายถึง ภาวะของมนุษย์ที่สมบูรณ์ทั้งทางกาย ทางจิต ทางปัญญา และทาง สังคม เชื่อมโยงกันเป็นองค์รวมอย่างสมดุล

2) หมายถึง ความรู้ทั่ว รู้เท่าทัน และเข้าใจอย่างแยกได้ในเหตุผลแห่งความดี ความชั่ว ความมีประโยชน์และความมีโทษ ซึ่งนำไปสู่ความมีจิตใจอันดีงามและเอื้อเพื่อผู้อื่น

3) ระบบสุขภาพ หมายถึง ระบบความสัมพันธ์ทั้งหมดที่เกี่ยวข้องกับสุขภาพ

สุขภาพหรือ สุขภาพ หมายถึง สุขภาวะที่สมบูรณ์ทุกทาง คือ

1) สุขภาวะทางกาย หมายถึง ภาวะที่ปราศจากโรคร้ายไข้เจ็บทั้งด้านร่างกาย และจิตใจ สามารถ อยู่ในสังคมได้อย่างมีความสุข รวมถึงสิ่งที่ร่างกายเกี่ยวข้อง เช่น การพ้นจากความยากจนขาดแคลนปัจจัย 4 ในการดำรงชีวิต การมีสิ่งแวดล้อมที่ดี มีความปลอดภัย เป็นต้น โดยเห็นจากการแสดงพฤติกรรม เช่น เห็นคุณค่า ของการออกกำลังกาย ออกกำลังกายสม่ำเสมอ เหมาะสมกับวัย รู้จัก สุขลักษณะ รักษาสุขภาพทั้งกาย และจิตใจ ดูแลสุขภาพให้แข็งแรงอยู่เสมอ รู้จักรักษาความสะอาด เสื้อผ้า เครื่องนุ่งห่ม ที่อยู่อาศัย เป็นต้น

2) สุขภาวะทางจิต หมายถึง การมีสุขภาพจิตดี จิตใจที่เป็นสุข ผ่อนคลาย ไม่เครียด คล่องแคล่ว มีความเมตตา กรุณา มีสติ สมาธิ การเป็นผู้รู้จักตนเอง ยอมรับข้อบกพร่องของตน ภาคภูมิใจในข้อดีของตน

มองโลกในแง่ดี โดยเห็นจากการแสดงพฤติกรรม เช่น การมีความคิดดีมี เหตุผล ปราศจากการเจ็บป่วยทั้งด้าน ร่างกายและจิตใจ พึงพอใจในการกระทำที่ถูกต้อง รับฟังความคิดเห็นของผู้อื่น เป็นต้น

3) สุขภาวะทางสังคม หมายถึง การอยู่ร่วมกันด้วยดี ในครอบครัว ชุมชน ที่ทำงาน สังคม รวมถึง การมีบริการทางสังคมที่ดี และมีสันติภาพ

4) สุขภาวะทางปัญญา หมายถึง สุขภาวะอันเกิดจากสติและปัญญา เข้าถึงคุณค่าความดีงาม (กรมวิชาการ, 2542; ประเวศ วะสี, 2547; สมพันธ์ เตชะอธิก และคณะ, 2553)

เห็นได้ว่าภาวะแห่งความสุข หรือสุขภาวะ เป็นภาวะที่เป็นสุขที่ต้องพิจารณาด้านร่างกาย จิตใจ สังคม และปัญญา ปราศจากโรคภัยไข้เจ็บทั้งด้านร่างกาย และจิตใจ อยู่ในสังคมได้อย่างมีคุณภาพ รวมถึงการมี ปัญหาแห่งการทาคุณงามความดี หรือการพัฒนาความรู้ ความจำ เพื่อให้เกิดปัญหาที่ดีมีให้เชื่อมโยงไปตามวัย ทำให้ เห็นได้ว่าการเข้าร่วมกิจกรรมของผู้สูงอายุนั้นอาจมีจุดมุ่งหมายเพื่อการเกิดความสุขทางร่างกาย จิตใจ สังคม และ ปัญญา ดังนั้นในการจัดกิจกรรม สำหรับผู้สูงอายุควรจะมีจุดมุ่งหมาย เพื่อสุขภาวะ สร้างความสุข แก่ผู้สูงอายุเป็น สำคัญ คนตรีเป็นสิ่งที่นำผู้สูงอายุไปสู่ความสุขนั้นเช่นกัน เป็นการตอบสนองความต้องการของผู้สูงอายุ (วรัท โชควิทยา, 2561)

## 2.10 ผู้สูงอายุกับเทคโนโลยี

ผู้สูงอายุในสังคมปัจจุบันส่วนใหญ่นั้นจะมีการเข้าถึงการใช้งานเทคโนโลยีมากขึ้นในการดำเนินชีวิต ซึ่งแตกต่างจากสมัยก่อนที่ผู้สูงอายุไม่ค่อยให้ความสำคัญของเทคโนโลยีมากนัก แต่ในความเป็นจริงแล้วผู้สูงอายุ ก็สามารถเข้าถึงเทคโนโลยีได้ไม่ยาก อย่างเช่น การใช้โลกออนไลน์เพื่อติดตามข่าวสาร หรือจะเป็นการติดต่อ ครอบครัวยที่อยู่ห่างไกลก็สามารถใช้ช่องทางการสื่อสารได้หลายทาง อีกทั้งการเล่นเกมส์เพื่อช่วยในการพัฒนาสมอง ช่วยฝึกความจำ และป้องกันโรคสมองเสื่อม โดยมีเทคโนโลยีมากมายเป็นสื่อกลางในการเข้าถึงสำหรับผู้สูงอายุ เช่น การใช้แท็บเล็ตหรือสมาร์ทโฟนในการเล่นเกมส์เพื่อเพิ่มคลายผ่อนคลาย อีกทั้งยังใช้ติดต่อสื่อสารกับเครือข่ายได้ อีก ทางหนึ่ง (วิษณุพล เกตุชัยโกศล, 2558)

### (1) เทคโนโลยีในปัจจุบัน

เทคโนโลยีในปัจจุบันนี้มีการพัฒนาไปอย่างรวดเร็วโดยเฉพาะโทรศัพท์มือถือหรือว่าแท็บเล็ต จาก ในช่วงแรกเน้น โทรเข้า-โทรออก สามารถพกพาได้ ก็เริ่มพัฒนาให้ตัวโทรศัพท์มือถือบางลง เล็กกลง เบาลง มีฟังก์ชันเพิ่มขึ้น เช่น ส่งข้อความ เล่นเกมส์ และพัฒนามาให้สามารถถ่ายรูป ฟังเพลง เล่นเพลง mp3 ฟังวิทยุ จน กลายมาเป็นมือถือที่สามารถท่องโลกอินเทอร์เน็ต ดูหนัง เล่น Social Network และอื่นอีก ๆ มากมาย ถึงแม้จะมี แอปพลิเคชันมากมายที่สร้างมาสำหรับผู้สูงอายุ แต่บางทีการออกแบบในส่วนของพื้นหลังขนาดของตัวอักษรและ ขนาดของปุ่ม แต่ในบางครั้งอาจจะทำให้ผู้สูงอายุไม่สะดวกในการทำงาน การออกแบบการใช้งานหน้าจอก็ที่ เหมาะสมสำหรับผู้สูงอายุ จะมีการแบ่งออกเป็นส่วนของพื้นหลังที่มีสีพื้นหลังสบายตา และขนาดของตัวอักษรที่ ต้องมีความเหมาะสมในการทำงาน ไม่เล็กหรือ ใหญ่จนเกินไป รวมถึงรูปแบบตัวอักษรที่เป็นมาตรฐานปุ่มกดจึงมี ความสำคัญในการบ่งบอกตัวตนของปุ่มว่า ลักษณะหรือรูปแบบเช่นนี้ คือ ปุ่มที่ใช้สำหรับกดเพื่อใช้ใช้งานใน

แอปพลิเคชันอื่น ๆ ดังนั้นนอกจากลักษณะและรูปแบบแล้ว ขนาดที่เหมาะสมก็เป็นสิ่งจำเป็นสำหรับการใช้งานของผู้สูงอายุ หากขนาดของปุ่มมีขนาดใหญ่เกินไปก็จะทำให้สภาพโดยรวมของหน้าจอไม่เหมาะสม แต่หากว่าขนาดของปุ่มมีขนาดเล็กเกินไปก็อาจจะทำให้ผู้ใช้งานกดไม่โดนปุ่ม (วิชัยพล เกตุชัยโกศล, 2558)

## (2) ความสำคัญของเทคโนโลยีต่อผู้สูงอายุ

โลกในปัจจุบันเป็นยุคของสังคมเครือข่าย เทคโนโลยีมากมายเข้ามามีบทบาทในทุกเรื่องของการดำเนินชีวิตโดยเฉพาะอย่างยิ่ง “สังคมออนไลน์” ในสมัยก่อนนั้น ผู้สูงอายุจะไม่ค่อยให้ความสนใจกับเทคโนโลยีต่าง ๆ มากนัก เพราะคิดว่าเป็นเรื่องของเด็ก ๆ หรือวัยหนุ่มสาวเท่านั้น ในความเป็นจริงแล้ว ตัวผู้สูงอายุเองก็สามารถเข้าถึงสังคมออนไลน์เหล่านี้ได้เช่นกัน อย่างเช่น 1) ช่วยเปิดโลกกว้างให้กับผู้สูงอายุ เทคโนโลยีที่ทันสมัยอย่างสมาร์ทโฟน ไอแพด แท็บเล็ต คอมพิวเตอร์ เป็นต้น ช่วยเปิดโลกกว้างให้กับผู้สูงอายุได้ ไม่ว่าจะอยากทราบเรื่องใดสนใจเรื่องใดก็สามารถหาข้อมูลได้ในทันทีทำให้ไม่ตกข่าว ได้รับรู้ความเคลื่อนไหวในสังคม และช่วยสอนเรื่องต่าง ๆ ได้ 2) ช่วยฝึกพัฒนาสมอง การเรียนรู้ในการใช้เทคโนโลยีเป็นการช่วยฝึกความจำช่วยพัฒนาสมอง และช่วยป้องกันโรคสมองเสื่อมได้เป็นอย่างดีเพราะเป็นการฝึกใช้สมองที่ตื้ออย่างหนึ่ง และยังเป็นการปรับตัวเข้ากับสังคมอีกด้วย ทำให้ผู้สูงอายุรู้สึกว่าคุณภาพตัวเองยังก้าวทันโลกและยังทันสมัยอยู่ 3) ช่วยให้ครอบครัวใกล้ชิดกัน โลกสังคมออนไลน์สามารถย่อโลกอันกว้างใหญ่ให้เหลือนิดเดียวได้ หากอยากคุยกับลูกหลานที่อยู่ทางไกลก็สามารถ Skype, เฟสบุ๊ก, แชน หรือติดต่อกันได้อย่างง่ายดายโดยเห็นหน้ากันได้อีกด้วย ช่วยให้ครอบครัวได้ใกล้ชิดกันมากขึ้นและได้พูดคุยกันมากขึ้นแม้จะอยู่ไกลกัน

เมื่อเริ่มเป็นผู้สูงอายุการรับรู้และเรียนรู้อะไรใหม่ ๆ รวมถึงเทคโนโลยีปัจจุบันจะเริ่มเสื่อมประสิทธิภาพลงแต่ยังมีบางกลุ่มที่จำเป็นต้องใช้ และพยายามที่จะเรียนรู้เทคโนโลยีใหม่ตาม วัตถุประสงค์การใช้งาน ซึ่งแยกได้ดังนี้ 1) เพื่อติดต่อสื่อสารกับครอบครัว เพื่อน หรือการทำงานได้ อย่างรวดเร็ว 2) เพื่อรับรู้ข้อมูลข่าวสารอย่างทันเหตุการณ์ 3) เพื่อการเรียนรู้ และค้นคว้าวิจัยในเรื่องที่สนใจ 4) เพื่อความบันเทิง 5) เพื่อหาประโยชน์เกี่ยวกับธุรกิจการค้าที่มีการติดต่อกันโดยใช้เทคโนโลยีไม่ว่าจะเป็นธุรกิจในประเทศ หรือระหว่างประเทศ รวมถึงการธนาคารออนไลน์ 6) เพื่อทำงานหรือพิมพ์งาน และ 7) เพื่อประโยชน์ในการบริการสังคม เช่น การทำงานบริการให้กับหน่วยงานต่าง ๆ การเรียนรู้เทคโนโลยีคอมพิวเตอร์ และอินเทอร์เน็ตของผู้สูงอายุมีการเรียนรู้ในหลายรูปแบบ เช่น การเรียนรู้ด้วยตนเอง การเรียนรู้จากญาติพี่น้อง การเรียนรู้จากที่ทำงาน เป็นต้น ในการสอนการใช้คอมพิวเตอร์หรือเทคโนโลยีกับผู้สูงอายุนั้น การสอนเป็นรายบุคคลจะแสดงผลที่มีประสิทธิภาพมากกว่าการเรียนรู้ด้วยตนเอง ส่วนการเรียนการสอนและการให้คำแนะนำต้องค่อยเป็นค่อยไปและสอนไปทีละขั้นตอน เนื่องจากผู้สูงอายุจะมีข้อจำกัดทางด้านสายตาและการเคลื่อนไหวของมือ (วิชัยพล เกตุชัยโกศล, 2558)

## 2.11 แนวคิดกิจกรรมนันทนาการ

สำนักพัฒนาการกีฬาและนันทนาการ กล่าวว่า กิจกรรมนันทนาการเป็นการพัฒนาคุณภาพชีวิตของประชาชนให้มีชีวิตดีขึ้นในหลาย ๆ ด้าน ดังนี้

- (1) **ด้านร่างกายและจิตใจ** ช่วยลดความเหนื่อยล้าของร่างกายและจิตใจหลังจากการทำงาน รวมถึงช่วยให้สมรรถภาพทางกายและจิตใจดีขึ้น
- (2) **ด้านอารมณ์และสติปัญญา** ช่วยให้เกิดความสนุกสนานและเพลิดเพลิน ลดความตึงเครียด เสริมสร้างความคิดและความกล้าแสดงออก รวมถึงเพิ่มศักยภาพทางอารมณ์และสติปัญญา
- (3) **ด้านสังคมและวัฒนธรรม** เป็นการสร้างมนุษยสัมพันธ์ที่ดีกับผู้อื่น และฝึกการเป็นผู้นำ และการปรับตัวให้เข้ากับสิ่งแวดล้อม
- (4) **ด้านจริยธรรมและคุณธรรม** ส่งเสริมให้มีการรับฟังความคิดเห็นของผู้อื่น รู้จักการให้ความร่วมมือ และการเคารพกฎกติกา

### ประโยชน์และคุณค่าของนันทนาการ

กิจกรรมนันทนาการ เป็นกิจกรรมที่ทำให้เกิดการทำกิจกรรมร่วมกันในชุมชน ซึ่งเป็นกิจกรรมที่สร้างความสนุกสนานและจรรโลงจิตใจ ช่วยทำให้ชุมชนมีความสนุกสนาน เป็นการพัฒนาพฤติกรรมของเยาวชนให้สามารถปรับตัวเข้ากับสิ่งแวดล้อมได้ รวมถึงเป็นการส่งเสริมศิลปวัฒนธรรมของชาติ เช่น การละเล่นพื้นเมือง หรือประเพณีพื้นบ้าน เป็นต้น (สำนักพัฒนาการกีฬาและนันทนาการ. 2550: 9-10)

## 2.12 งานวิจัยที่เกี่ยวข้อง

ทวีศักดิ์ สว่างเมฆ (2548) ได้ทำการศึกษาความต้องการการจัดกิจกรรมนันทนาการของผู้สูงอายุในกรุงเทพมหานคร มีวัตถุประสงค์คือเพื่อศึกษาความต้องการการจัดกิจกรรมนันทนาการของผู้สูงอายุในกรุงเทพมหานคร และเพื่อเปรียบเทียบความต้องการการจัดกิจกรรมนันทนาการของผู้สูงอายุที่พักอาศัยอยู่ที่บ้าน กับที่พักอาศัยอยู่ที่สถานสงเคราะห์คนชรา ผลการศึกษาพบว่า กลุ่มประชากรผู้สูงอายุต่างมีความสนใจ และแรงจูงใจในกิจกรรมนันทนาการเพิ่มมากขึ้น ทั้งนี้เพราะผ่านชีวิตมายาวนาน มีประสบการณ์ และช่วงอายุที่มีเวลาว่างมากกว่าวัยอื่น การมีโอกาสดำเนินกิจกรรมนันทนาการในช่วงเวลาว่างด้วยความสมัครใจ ทำให้ได้รับผลในเรื่องคุณค่า และประโยชน์ต่างๆ ในด้านความสนุกสนาน การใช้เวลาว่างให้เกิดประโยชน์ การพัฒนาสุขภาพกาย และสุขภาพจิต ทำให้เกิดความสมดุลของชีวิต อีกทั้งยังส่งเสริมการพัฒนาอารมณ์สุข ลดความเครียดจากการที่มีเวลาว่างมากเกินไปของผู้สูงอายุ การสร้างความสัมพันธ์ การอยู่รวมกลุ่ม การแสดงความคิดเห็น การคบหาสมาคมของคนวัยสูงอายุด้วยกัน ซึ่งเป็นการส่งเสริมการอยู่ร่วมกันในสังคมอย่างปกติสุข

คุณค่าของนันทนาการที่จะช่วยในการพัฒนาคุณภาพชีวิตของผู้สูงอายุ ทั้งร่างกาย จิตใจและอารมณ์ของผู้สูงอายุมี 4 ประการ ประการแรก การพัฒนาทางด้านสุขภาพ นับว่าเป็นความมุ่งหมายสำคัญประการที่หนึ่งของกิจกรรมนันทนาการ เพราะการที่บุคคลจะมีสุขภาพดีหรือไม่ขึ้นอยู่กับกิจกรรมที่บุคคลปฏิบัติในยามว่างเท่าๆ กับการปฏิบัติในช่วงของการทำงาน อาทิปฏิกิริยาที่บุคคลกระทำในยามว่าง จึงเป็นสิ่งที่มีวัดคุณภาพทางด้านร่างกาย จิตใจ อารมณ์ และสุขภาพจิตของบุคคลได้ และในทำนองเดียวกัน กิจกรรมนันทนาการสามารถจัดให้เหมาะสมเพื่อ

ก่อให้เกิดผลสร้างสรรค์ทางด้านจิตใจ อารมณ์ และสุขภาพจิตของบุคคลได้ด้วย ทั้งนี้เพราะกิจกรรมพลศึกษาและกีฬามากมาย กิจกรรมเหล่านี้จะช่วยให้เกิดการผ่อนคลายความตึงเครียดจากการงาน และภารกิจประจำวัน ประการที่สอง ในด้านมนุษยสัมพันธ์ กิจกรรมนันทนาการมีส่วนช่วยส่งเสริมมนุษยสัมพันธ์อันจะนำไปสู่การดำรงชีวิตของผู้สูงอายุอย่างสุขสมบูรณ์ การพัฒนาทางด้านเจตคติเกี่ยวกับสังคม รวมทั้งการร่วมมือร่วมใจกันระหว่างสูงอายุ การส่งเสริมความสัมพันธ์ภายในครอบครัว ประการที่สาม การพัฒนาความเป็นพลเมืองที่ดี การร่วมมือกันอย่างเป็นน้ำหนึ่งใจเดียวกัน มีความเข้าใจ เห็นอกเห็นใจกัน การช่วยเหลือผู้อื่น ปราศจากการขัดแย้ง กิจกรรมนันทนาการจึงเป็นกิจกรรมที่ส่งผลในการสร้างสรรค์มากกว่าการทำลาย ประการสุดท้าย ในการพัฒนาตนเอง การส่งเสริมให้บุคคลได้บรรลุถึงศักยภาพสูงสุด พัฒนาตนเองให้ก้าวหน้า กิจกรรมนันทนาการช่วยส่งเสริมความคิด พัฒนาทักษะ และความสามารถด้านอื่นๆ ดังนั้นคุณค่าของนันทนาการจึงเป็นสิ่งสำคัญที่จะนำไปสู่การพัฒนาคุณภาพชีวิตของผู้สูงอายุ ที่จะดำเนินต่อไปในสังคมที่มีการเปลี่ยนแปลงอย่างรวดเร็วโดยเฉพาะสังคมไทย มีการเปลี่ยนแปลงอย่างรวดเร็วในด้านความเชื่อและค่านิยม

อริสรา สุขวัจณี (2555) ได้ทำการศึกษาวิจัยเรื่องผู้สูงอายุกับการออกกำลังกาย ผลการศึกษาพบว่า การออกกำลังกายเป็นสิ่งจำเป็นสำหรับคนทุกช่วงอายุ โดยช่วงวัยที่มักจะละเลยการออกกำลังกายก็คือวัยผู้สูงอายุ ซึ่งเป็นวัยที่ควรออกกำลังกาย เพราะมีผลดี คือลดปัจจัยเสี่ยงต่อการเป็นโรคหัวใจและหลอดเลือด เพิ่มความแข็งแรงให้กล้ามเนื้อและข้อรวมถึงช่วยในเรื่องของการลดน้ำหนัก ทำให้เพิ่มความสามารถในการทำงาน ส่งผลให้ คุณภาพชีวิตดีขึ้น วิธีการออกกำลังกายให้ได้ผลดีนั้น ผู้สูงอายุควรทราบหลักการออกกำลังกายที่ถูกต้องแก่ การปฏิบัติตนที่ถูกต้องในการออกกำลังกาย การเลือกวิธีการออกกำลังกายที่เหมาะสมกับตนเอง ข้อพึงระวังในการออกกำลังกายและโรคประจำตัวที่เป็นข้อห้ามในการออกกำลังกาย ซึ่งปัจจุบันสามารถศึกษาจากวิธีการที่ถูกต้องได้จากทางอินเทอร์เน็ต หรือแอปพลิเคชันต่าง ๆ ได้ และกิจกรรมการออกกำลังกายอาจจะเป็นการเคลื่อนไหวร่างกายในรูปแบบต่าง ๆ เช่น เดิน วิ่งเหยาะๆ ปั่นจักรยาน วាយน้ำ พายเรือ ติกอล์ฟ ทำงานบ้าน เดินขึ้นบันได จ่ายกับข้าว เดินรำ เลี้ยงเด็ก ถ้าทำติดต่อกันก็จะสามารถถือว่าเป็นการออกกำลังกาย

กฤษณา อยู่พวง และคณะ (2557) ได้ศึกษาเรื่อง “ความต้องการของผู้สูงอายุที่มีต่อการจัดบริการและกิจกรรมของห้องสมุดเพื่อการเรียนรู้กรุงเทพมหานคร : กรณีศึกษาห้องสมุดเพื่อการเรียนรู้ สวนลุมพินี” ซึ่งพบว่า ผู้สูงอายุต้องการรับบริการและมีกิจกรรมของห้องสมุด แบ่งเป็น 2 ด้านคือ บริการทรัพยากรสารสนเทศประเภทหนังสือทั่วไป และบริการด้านการใช้คอมพิวเตอร์หรืออุปกรณ์อิเล็กทรอนิกส์เพื่อให้ผู้สูงอายุได้ศึกษาเกี่ยวกับเรื่องที่สนใจ อาทิเช่น สุขภาพ ธรรมะ ประวัติศาสตร์ วัตถุโบราณและพระเครื่อง เทคโนโลยี งานประดิษฐ์ วรรณคดีภาษา และสามารถดูสื่อบันเทิงผ่านคอมพิวเตอร์ เป็นต้น

สำนักอนามัยผู้สูงอายุ กรมอนามัย กระทรวงสาธารณสุข (2557) ได้มีการสร้างคู่มือแนวทางในการอบรม ผู้ดูแลผู้สูงอายุ หลักสูตร ชั่วโมง ซึ่งประกอบด้วยแผนการสอนเกี่ยวกับ ความจำเป็นของการดูแลผู้สูงอายุ 420 แนวคิด โรคที่พบบ่อยในผู้สูงอายุ ภาวะวิกฤติกับการปฐมพยาบาลเบื้องต้น การช่วยเหลือ การดูแล การส่งเสริม ด้านอาหาร การออกกำลังกาย การดูแลสุขภาพช่องปาก การดูแลสุขภาพจิตของผู้สูงอายุ การจัดสภาพแวดล้อมที่เหมาะสม การดูแลสุขภาพผู้สูงอายุ การจัดกิจกรรมนันทนาการสำหรับผู้สูงอายุ เสริมทักษะด้านภาษาอังกฤษและ คอมพิวเตอร์

จิณณ์ณิชา พงษ์ดี และ ปิยธิดา คูศิริบุญรัตน์ (2558) ทำวิจัยเรื่องปัญหาและความต้องการด้านสุขภาพของ ผู้สูงอายุ ในเขตพื้นที่รับผิดชอบของโรงพยาบาลส่งเสริมสุขภาพ ตำบลบ้านหมือ่งแบ่ง อำเภอวังสะพุง จังหวัดเลย จากการศึกษาและวิจัยภูมิหลังและเหตุผลเกี่ยวกับด้านสุขภาพของผู้สูงอายุ สรุปผลเรื่องความต้องการด้านสุขภาพ ได้ดังนี้ 1) ด้านร่างกาย โดยรวมแล้ว ผู้สูงอายุส่วนใหญ่รับรู้ว่าคุณภาพชีวิตของตนเองมีความต้องการสุขภาพ ในระดับปานกลาง จากการวิเคราะห์พบว่า ผู้สูงอายุมองว่าตนเองอยากให้มีการจัดบริการการแพทย์แผนไทย ในการดูแลสุขภาพของ ผู้สูงอายุ รวมถึงมีบริการให้คำปรึกษาและให้ความรู้ด้านสุขภาพ และการดูแลตัวเองให้แก่ผู้สูงอายุ จากทั้งสถาน บริการของรัฐและเอกชน แก่ผู้สูงอายุ และ 2) ด้าน พบว่าผู้สูงอายุต้องการให้สังคมตระหนักถึง คุณค่าและศักดิ์ศรี ของผู้สูงอายุ

ปริตากรณ์ ดวงใจดี และคณะ (2560) ได้ศึกษาเกี่ยวกับการพัฒนารูปแบบการจัดกิจกรรมนันทนาการสำหรับ ผู้สูงอายุ มีวัตถุประสงค์เพื่อ 1) ศึกษาสภาพและความต้องการการจัดกิจกรรมนันทนาการสำหรับผู้สูงอายุ 2) พัฒนารูปแบบการจัดกิจกรรมนันทนาการสำหรับผู้สูงอายุ และ 3) ศึกษาผลของการใช้รูปแบบการจัดกิจกรรม นันทนาการสำหรับผู้สูงอายุ ผลการศึกษาพบว่า สาเหตุที่ผู้สูงอายุ สนใจทำกิจกรรมนันทนาการ คือ กิจกรรมเพื่อ สุขภาพของตนเอง กิจกรรมเพื่อสังคม กิจกรรมท่องเที่ยว เพื่อใช้เวลาว่างให้เป็นประโยชน์ และเพื่อพักผ่อนหย่อน ใจ อาจเป็นเพราะว่าผู้สูงอายุต้องการมีส่วนร่วมของชุมชน ใช้เวลาว่างให้เกิดประโยชน์เพื่อที่จะได้พบปะเพื่อนๆ อีกทั้งยังพัฒนาด้านร่างกาย จิตใจ อารมณ์ และสังคม สอดคล้องกับพฤตินันท์ เหลืองไพบูลย์ (2530 : 85) ได้ กล่าวว่า วัตถุประสงค์ของชมรมผู้สูงอายุ เป็นแหล่ง ชุมชนพบปะสังสรรค์แลกเปลี่ยนความรู้ ความคิดเห็นเพื่อเป็น ศูนย์กลางในการให้บริการแก่ผู้สูงอายุในด้าน สวัสดิการสังคมบริการ และเป็นศูนย์กลางด้านข้อมูลข่าวสาร ทั้ง ร่วมกันจัดกิจกรรมเป็นประโยชน์ต่อสังคม โดยเฉพาะการเป็นผู้นำทางด้านจิตใจ การศาสนาและการพัฒนา ประเทศ

กิจกรรมนันทนาการที่ผู้สูงอายุมีความต้องการปฏิบัติคือด้านศิลปหัตถกรรมและงานอดิเรก ด้านเสริมสร้างสุขภาพ พลานามัย ด้านอาสาสมัคร และด้านการส่งเสริมการพูด อ่านและเขียน อาจเป็นเพราะว่า ผู้สูงอายุในชุมชน ต้องการกิจกรรมนันทนาการเพื่อใช้เวลาว่างให้เกิดประโยชน์ ช่วยส่งเสริมสุขภาพจิต ในภาวะสังคมปัจจุบันคนมี ความเครียดมากขึ้น สิ่งเหล่านี้เป็นหนทางนำไปสู่โรคจิต คนที่ประกอบกิจกรรม นันทนาการ ทำให้มีสุขภาพดี สดชื่นแจ่มใส ส่งเสริมความเป็นพลเมืองดีโดยการจัดกิจกรรมให้ประชาชนรู้จักบำรุงรักษาสุขภาพ รู้จักใช้เวลาว่างให้

เป็นประโยชน์ รักความยุติธรรม รักหมู่คณะ ไม่เห็นแก่ตัวช่วยเหลือ สังคมมีน้ำใจ เอื้อเฟื้อ และเสียสละ ช่วยเหลือกันมีความสอดคล้องกับปรัชญาลักษณะ ตรีศูลตั้งจิตร์ และสมุนรตี นิมเนตัพันธ์ (2559) ได้ศึกษาเรื่อง สภาพและความต้องการกิจกรรมนันทนาการสำหรับผู้สูงอายุ ในเขตเทศบาล เมืองชัยนาท จังหวัดชัยนาท ผลวิจัยพบว่า กิจกรรมนันทนาการสำหรับผู้สูงอายุมีความต้องการปฏิบัติ คือ ด้าน ศิลปหัตถกรรมและงานอดิเรก ด้าน เสริมสร้างสุขภาพพลานามัย ด้านอาสาสมัคร และด้านการส่งเสริมการ พุด อ่านและเขียน

ศูนย์สำรวจความคิดเห็น “นิด้าโพล” ร่วมกับ ศูนย์วิจัยสังคมสูงอายุ สถาบันจิตพัฒนาบริหารศาสตร์ (2560) ได้สำรวจความคิดเห็นเรื่อง ผู้สูงอายุไทยกับการใช้เวลาว่าง ซึ่งผลการสำรวจพบว่า ในเวลาว่างผู้สูงอายุได้ใช้เวลาว่างในการอ่านหนังสือเป็นจำนวนมากที่สุด รองลงมาเป็นเล่นกีฬา ท่องเที่ยว เล่นดนตรี ร้องเพลง เดินรำ และทำงานอาสาสมัคร ผลสำรวจยังพบอีกว่าผู้สูงอายุใช้เทคโนโลยีในการติดต่อกับครอบครัวและเพื่อน ฝ่าย แอปพลิเคชัน ได้แก่ ไลน์ (Line) เฟซบุ๊ก (Facebook) อีเมล (e-mail) และ ทวิตเตอร์ (Twitter) ตามลำดับ ด้านการเข้าร่วมกลุ่มชุมชนและสมาคมต่าง ๆ พบว่า ผู้สูงอายุมีการเข้าร่วมทางด้านศาสนาเป็นจำนวนมากที่สุด รองลงมาเป็น อาชีพ กีฬา ดนตรี ศิลปวัฒนธรรม อาสาสมัคร การเมือง และอื่น ๆ อาทิเช่น ชมรมผู้สูงอายุ ชมรมข้าราชการ กลุ่มผู้เกษียณอายุ เป็นต้น

วีรณัฐ โรจนประภา (2560) ได้ทำการศึกษาวิจัยเกี่ยวกับพฤติกรรมการใช้เทคโนโลยีที่มีผลต่อระดับความสุขของผู้สูงอายุในเขตกรุงเทพมหานคร มีวัตถุประสงค์คือ 1. ศึกษาความสัมพันธ์ระหว่างพฤติกรรมการใช้เทคโนโลยีกับระดับความสุขของผู้สูงอายุในเขตกรุงเทพมหานคร 2. ศึกษาถึงปัญหาในการใช้เทคโนโลยีของผู้สูงอายุในเขตกรุงเทพมหานคร 3. พัฒนาแนวทางในการนำเทคโนโลยีมาใช้เพื่อเพิ่มความสุขให้แก่ผู้สูงอายุในเขตกรุงเทพมหานคร และ 4. เพื่อเป็นข้อมูลสำหรับเตรียมความพร้อมรองรับสังคมผู้สูงอายุแก่หน่วยงานที่เกี่ยวข้อง ผลที่ได้จากการศึกษา คือ เทคโนโลยีที่มีต่อระดับความสุขของผู้สูงอายุในเขตกรุงเทพมหานคร พบว่าส่วนใหญ่เป็นเพศหญิงที่มีสถานภาพการสมรสจะมีความสุขมากที่สุด รองลงไปคือหย่าร้างและโสดตามลำดับ โดยจากการวิจัยพฤติกรรมการใช้อินเทอร์เน็ตของผู้สูงอายุ พบว่า จำนวนชั่วโมงที่ใช้เทคโนโลยีต่อวันมากที่สุดคือ 2-4 ชั่วโมง รองลงมาคือใช้เทคโนโลยีต่อวัน 4-7 ชั่วโมง , 1-2 ชั่วโมง , น้อยกว่า 1 ชั่วโมง และมากกว่า 7 ชั่วโมงตามลำดับ และในส่วนของวันที่ใช้เทคโนโลยีต่อสัปดาห์ พบว่า ผู้สูงอายุใช้เทคโนโลยี 4-6 วันต่อสัปดาห์มากที่สุด รองลงมาคือทุกวัน , 2-3 วันต่อสัปดาห์ และ 1 วันต่อสัปดาห์ตามลำดับ

พฤติกรรมการใช้อินเทอร์เน็ตของผู้สูงอายุ พบว่า อุปกรณ์ที่ใช้มากที่สุดคือ แท็บเล็ต รองลงมาคือ สมาร์ทโฟน , คอมพิวเตอร์โน้ตบุ๊ก และคอมพิวเตอร์ตั้งโต๊ะตามลำดับ และสถานที่ที่ผู้สูงอายุใช้เทคโนโลยีมากที่สุดคือที่บ้าน รองลงมาเป็นที่ทำงาน, สถานที่สาธารณะ, ในยานพาหนะ และอินเทอร์เน็ตคาเฟ่ตามลำดับ ผู้สูงอายุมีวัตถุประสงค์ในการใช้เทคโนโลยีด้านเพื่อสังคมมากที่สุด รองลงมาเป็นเพื่อแสวงหาความรู้, ความบันเทิง และใช้ทำงาน กิจกรรมที่ผู้สูงอายุดำเนินในชีวิตประจำวันมีกิจกรรมที่เกี่ยวข้องกับการออกกำลังกายหรือการออกกำลังกาย ได้แก่ การทำอาหาร การเดินเล่นรอบ ๆ บ้าน การทำความสะอาดบ้าน การปลูกต้นไม้หรือทำไร่ ทำสวน ทำนาและการรีด



เสื้อผ้า และยังมีกิจกรรมที่เกี่ยวข้องกับกิจกรรมการมีปฏิสัมพันธ์กับสังคม ได้แก่ การได้พูดคุยกับสมาชิกในครอบครัว การพูดคุยกับคนทั่วไปนอกบ้าน และการร่วมงานและกิจกรรมทางชุมชน ทั้งนี้ยังมีกิจกรรมที่เกี่ยวข้องกับการเสริมสร้างทักษะจิตใจและเชาว์ปัญญา ได้แก่การดูโทรทัศน์ ฟังวิทยุ การไปทำบุญตักบาตร การฟังธรรม ทำบุญที่บ้านและวัด

ธชา ฤกษ์เจริญ และคณะ (2561) ได้ทำการศึกษาเกี่ยวกับพฤติกรรมนันทนาการของผู้สูงอายุ ในภาคตะวันออกเฉียงเหนือของประเทศไทย มีวัตถุประสงค์คือ เพื่อศึกษาพฤติกรรมนันทนาการของผู้สูงอายุในตะวันออกเฉียงเหนือของประเทศไทย ผลที่ได้จากการศึกษา คือ วัยสูงอายุเป็นวัยที่สภาพร่างกายเริ่มเสื่อมถอย และสึกหรอ มีการเปลี่ยนแปลงทั้งด้านร่างกาย จิตใจ อารมณ์ สังคม เป็นวัยที่ประสบปัญหาทางสุขภาพมากกว่าวัยอื่นๆ ทำให้ความสามารถในการปฏิบัติกิจกรรมและความว่องไวลดน้อยลง เคลื่อนไหวร่างกายได้ลำบากจนบางครั้งอวัยวะที่เกี่ยวข้องกับการเคลื่อนไหวทำงานไม่สัมพันธ์กัน ซึ่งสอดคล้องกับ อริสรา สุขวัจฉา (2554) กล่าวว่า การออกกำลังกายเป็นสิ่งจำเป็นสำหรับผู้สูงอายุ ผลดีของการออกกำลังกายคือลดปัจจัยเสี่ยงต่อการเป็นโรคหัวใจและหลอดเลือด เพื่อความแข็งแรงให้กล้ามเนื้อและข้อส่งเสริมการลดน้ำหนัก เพื่อความสามารถในการทำงานส่งผลให้คุณภาพชีวิตดีขึ้น

ปัจจุบันจะเห็นได้ว่าผู้สูงอายุมีความกระตือรือร้นในการออกกำลังกาย ดังจะเห็นได้ตามสวนสาธารณะ ไม่ว่าจะเป็นป้อมวงเวียน ไทเก๊ก รำกระบอง หรือแม้แต่การเดิน วิ่ง ปั่นจักรยาน การออกกำลังกายล้วนแต่ช่วยเสริมสร้างสมรรถภาพทางด้านร่างกาย จิตใจ และการปรับตัวเข้าสู่สังคมทำให้ผู้สูงอายุรู้สึกผ่อนคลายรวมทั้งมีสุขภาพที่ดี

ปัจจุบันประเทศไทย เน้นให้ผู้สูงอายุมีชีวิตอย่างมีคุณค่า มีศักดิ์ศรี มีคุณภาพชีวิตที่ดี สามารถพึ่งพาตนเองได้นานที่สุด สามารถมีส่วนร่วมในการพัฒนาสังคม แผนนี้ให้ความสำคัญกับผู้สูงอายุและการเตรียมตัวของผู้ที่จะเป็นผู้สูงอายุในอนาคตด้วย ซึ่งการออกกำลังกาย อาหารและโภชนาการที่ดีเป็นปัจจัยหนึ่งที่สำคัญที่จะทำให้ผู้สูงอายุเป็นหลักชัยของสังคม

สุวิช ธีระโคตร และ วีรพงษ์ พลนิกรกิจ (2561) ได้ทำการศึกษาวิจัยเกี่ยวกับพฤติกรรมการใช้และการรู้เท่าทันอินเทอร์เน็ตและทัศนคติการใช้เนื้อหา ด้านสุขภาวะบนอินเทอร์เน็ตของผู้สูงอายุ มีวัตถุประสงค์คือ 1) เพื่อศึกษาพฤติกรรมการใช้และการรู้เท่าทันอินเทอร์เน็ตของผู้สูงอายุ และ 2) เพื่อเปรียบเทียบทัศนคติของผู้สูงอายุต่อการใช้อินเทอร์เน็ตและเนื้อหาสาระด้านสุขภาวะ ผลที่ได้จากการศึกษา คือ ประสพการณ์การใช้งานอินเทอร์เน็ตของผู้สูงอายุ เมื่อพิจารณาจำนวนในแต่ละช่วงประสพการณ์ไม่แตกต่างกันมากนัก ช่วงประสพการณ์ที่มีจำนวนมากที่สุดคือใช้งานอินเทอร์เน็ตมาไม่น้อยกว่า 5 ปี รองลงมาคือ 1-5 ปี และ น้อยกว่า 1 ปีตามลำดับ โดยมีวัตถุประสงค์หลักของการใช้คือเพื่อเป็นช่องทางในการติดต่อสื่อสารกับเพื่อนและผู้มีความรู้ โดยสื่อสังคมออนไลน์ที่ผู้สูงอายุใช้มากที่สุดคือเฟซบุ๊ก (Facebook) รองลงมาเป็นไลน์ (Line) วัตถุประสงค์รองลงมา คือ เพื่อแสวงหาความรู้โดยเว็บไซต์ที่ผู้สูงอายุส่วนใหญ่เข้าไปศึกษาเนื้อหาคือด้านสุขภาวะ รองลงมาคือเว็บไซต์ขององค์การภาครัฐและสถาบันการศึกษา

พระครูโสภณพุทธิศาสตร์ และคณะ (2562) ได้ทำการวิจัยเรื่อง โรงเรียนผู้สูงอายุ การจัดการสุขภาพและ : สวัสดิการผู้สูงอายุ ในภาคตะวันออกเฉียงเหนือ เพื่อศึกษาเกี่ยวกับกระบวนการดำเนินการของโรงเรียนผู้สูงอายุ ในภาคตะวันออกเฉียงเหนือ โดยใช้การค้นคว้าเอกสาร และการเก็บรวบรวมข้อมูลจากการสัมภาษณ์เชิงลึก เป็น แนวทางการเก็บข้อมูล โดยกลุ่มตัวอย่างในการสัมภาษณ์ ได้แก่ ผู้สูงอายุตั้งแต่ 60 ปีขึ้นไป ที่เข้าศึกษาในโรงเรียน ผู้สูงในพื้นที่ตะวันออกเฉียงเหนือ จำนวน 12 คน และครูใหญ่ หรือกรรมการ จำนวน 8 คน รวมเป็น 20 คน ซึ่ง ผลการวิจัยพบว่า โรงเรียนผู้สูงอายุมีการส่งเสริมสุขภาพผู้สูงอายุ โดยได้ส่งเสริมพฤติกรรมในการใช้ชีวิต มี กิจกรรมร่วมกันในชุมชน ปราศจากความเครียด สวัสดิการของผู้สูงอายุ ส่งเสริมเรื่องการรับประทานอาหาร ให้ถูกสุขลักษณะ จัดกิจกรรมเรื่องการดูแลสุขภาพให้ถูกต้อง ส่งเสริมการ ออกกำลังกายที่เหมาะสมกับวัยผู้สูงอายุ อย่างน้อยอาทิตย์ละ วันต่อสัปดาห์ ตลอดถึงส่งเสริม ให้ครอบครัวได้ตระหนักต่อการใช้ชีวิตประจำวันของ 2 ผู้สูงอายุ และการดูแลสุขภาพโดยองค์รวม ส่งผลต่อสุขภาพทางด้านร่างกายและจิตใจ ผู้สูงอายุในชุมชนจะมีอายุ ที่ยืนยาว จากการค้นคว้าหาข้อมูล และการทบทวนวรรณกรรมสามารถวิเคราะห์และสรุปผลการศึกษาหมวดหมู่ที่ ผู้สูงอายุควรได้รับหรือให้ความสนใจดังตารางต่อไปนี้

ตารางที่ 1 สรุปผลการศึกษาหมวดหมู่ที่ได้จากการศึกษาผู้สูงวัยควรได้รับหรือให้ความสนใจ

| ปี   | ชื่อผู้แต่ง/เรื่อง  | สรุปผลการวิจัย  | สรุปหมวดหมู่ที่ได้จากการวิจัย      |
|------|---|---|------------------------------------|
| 2548 | ทวีศักดิ์ สว่างเมฆ<br>เรื่อง: ทำการศึกษาความต้องการการจัดกิจกรรมนันทนาการของผู้สูงอายุในกรุงเทพมหานคร | กลุ่มประชากรผู้สูงอายุต่างมีความสนใจ และแรงจูงใจในกิจกรรมนันทนาการเพิ่มมากขึ้น เพราะผ่านชีวิตมายาวนาน การมีโอกาสดำเนินกิจกรรมนันทนาการในช่วงเวลาว่างด้วยความสมัครใจ ทำให้ได้รับผลในเรื่องคุณค่า และประโยชน์ต่างๆ ในด้านความสนุกสนาน การใช้เวลาว่างให้เกิดประโยชน์ การพัฒนาสุขภาพกาย และสุขภาพจิต ทำให้เกิดความสมดุลของชีวิต   | 1) บันเทิง<br>2) สุขภาพ            |
| 2555 | อริสรา สุขวาทิต<br>เรื่อง: ผู้สูงอายุกับการออกกำลังกาย  | ผู้สูงอายุ ซึ่งเป็นวัยที่ควรออกกำลังกาย เพราะมีผลดี คือลดปัจจัยเสี่ยงต่อการเป็นโรคหัวใจและหลอดเลือด เพิ่มความแข็งแรงให้กล้ามเนื้อและข้อต่อ รวมถึงช่วยในเรื่องของการลดน้ำหนัก ทำให้เพิ่มความสามารถในการทำงาน ส่งผลให้คุณภาพชีวิตดีขึ้น ซึ่งปัจจุบันสามารถศึกษาจากวิธีการที่ถูกต้องได้จากทางอินเทอร์เน็ต หรือแอปพลิเคชันต่าง ๆ ได้ และกิจกรรมการออกกำลังกายอาจจะเป็นการเคลื่อนไหวร่างกายในรูปแบบต่าง ๆ เช่น เดิน วิ่งเหยาะๆ ปั่นจักรยาน ว่ายน้ำ พายเรือ ตีกอล์ฟ ทำงานบ้าน เดินขึ้นบันได กำกับข้าว เต้นรำ เลี้ยงเด็ก เป็นต้น | 3) สุขภาพ<br>4) กีฬา<br>5) บันเทิง |

|      |  |   |  |
|------|--|---|--|
| 2557 | <p>กฤษฎณา อยู่พวง และคณะ<br/>เรื่อง: ความต้องการของผู้สูงอายุที่มีต่อ<br/>การจัดบริการและกิจกรรมของห้องสมุด<br/>เพื่อการเรียนรู้กรุงเทพมหานคร :<br/>กรณีศึกษาห้องสมุดเพื่อการเรียนรู้<br/>สวนลุมพินี</p> | <p>ผู้สูงอายุต้องการรับบริการและมีกิจกรรมของ<br/>ห้องสมุด ได้แก่ 1) บริการทรัพยากร<br/>สารสนเทศประเภทหนังสือทั่วไป และ2)บริการ<br/>ด้านการใช้คอมพิวเตอร์หรืออุปกรณ์<br/>อิเล็กทรอนิกส์เพื่อให้ผู้สูงอายุได้ศึกษาเกี่ยวกับ<br/>เรื่องที่น่าสนใจ อาทิเช่น สุขภาพ ธรรมะ<br/>ประวัติศาสตร์ วัตถุโบราณและพระเครื่อง<br/>เทคโนโลยี งานประดิษฐ์ วรรณคดีภาษา และ<br/>สามารถดูสื่อบันเทิงผ่านคอมพิวเตอร์ เป็นต้น</p> | <ol style="list-style-type: none"> <li>1) หนังสือทั่วไป</li> <li>2) สุขภาพ</li> <li>3) ธรรมะ</li> <li>4) ประวัติศาสตร์</li> <li>5) เทคโนโลยี</li> </ol> <p>คอมพิวเตอร์:<br/>สังคมออนไลน์</p> <ol style="list-style-type: none"> <li>6) งานประดิษฐ์</li> <li>7) ภาษา และ</li> <li>8) บันเทิง</li> </ol> |
| 2557 | <p>สำนักอนามัยผู้สูงอายุ กรมอนามัย<br/>กระทรวงสาธารณสุข<br/>คู่มือ:แนวทางในการอบรมผู้ดูแลผู้สูงอายุ<br/>หลักสูตร 420 ชั่วโมง</p>   | <p>เนื้อหาประกอบด้วยแผนการสอนเกี่ยวกับ<br/>ความจำเป็นของการดูแลผู้สูงอายุ แนวคิด โรค<br/>ที่พบบ่อยในผู้สูงอายุ ภาวะวิกฤติกับการปฐม<br/>พยาบาลเบื้องต้น การช่วยเหลือ การดูแล การ<br/>ส่งเสริมด้านอาหาร การออกกำลังกาย การดูแล<br/>สุขภาพช่องปาก การดูแลสุขภาพจิต</p>   | <ol style="list-style-type: none"> <li>1) สุขภาพ</li> <li>2) โภชนาการ</li> <li>3) กีฬา</li> <li>4) ที่อยู่อาศัย</li> <li>5) กิจกรรม</li> </ol> <p>นันทนาการ</p> <ol style="list-style-type: none"> <li>6) ภาษา และ</li> <li>7) เทคโนโลยี</li> </ol> <p>คอมพิวเตอร์:<br/>สังคมออนไลน์</p>               |

|      |  |  |                                    |
|------|--|--|------------------------------------|
| 2558 | <p>จิณณ์นิชา พงษ์ดี และ<br/>ปิยธิดา คูหิรัญญรัตน์</p> <p>เรื่อง: ปัญหาและความต้องการด้าน<br/>สุขภาพของผู้สูงอายุ ในเขตพื้นที่<br/>รับผิดชอบของโรงพยาบาลส่งเสริม<br/>สุขภาพ ตำบลบ้านเหมืองแบ่ง<br/>อำเภอวังสะพุง จังหวัดเลย</p> | <p>สรุปผลเรื่องความต้องการด้านสุขภาพได้ดังนี้</p> <p>1) ด้านร่างกาย โดยรวมแล้ว ผู้สูงอายุส่วนใหญ่<br/>รับรู้ว่าคุณเองมีความต้องการสุขภาพ ในระดับ<br/>ปานกลาง จากการวิเคราะห์พบว่า ผู้สูงอายุมอง<br/>ว่าคุณเองอยากให้มีการจัดบริการการแพทย์<br/>แผนไทย ในการดูแลสุขภาพของผู้สูงอายุ<br/>รวมถึงมีบริการให้คำปรึกษาและให้ความรู้ด้าน<br/>สุขภาพ และการดูแลตัวเองให้แก่ผู้สูงอายุ จาก<br/>ทั้งสถานบริการของรัฐและเอกชน และ 2) ด้าน<br/>จิตใจ พบว่าผู้สูงอายุต้องการให้สังคมตระหนัก<br/>ถึง คุณค่าและศักดิ์ศรีของผู้สูงอายุ</p>   | 1) สุขภาพ                          |
| 2560 | <p>ปรีตาภรณ์ ดวงใจดี และคณะ</p> <p>เรื่อง: การพัฒนารูปแบบการจัดกิจกรรม<br/>นันทนาการสำหรับผู้สูงอายุ</p>   | <p>กิจกรรมนันทนาการที่ผู้สูงอายุมีความต้องการ<br/>ปฏิบัติคือด้านศิลปหัตถกรรมและงานอดิเรก<br/>ด้านเสริมสร้างสุขภาพพลานามัย ด้าน<br/>อาสาสมัคร และด้านการส่งเสริมการพูด อ่าน<br/>และเขียน อาจเป็นเพราะว่า ผู้สูงอายุในชุมชน<br/>ต้องการกิจกรรมนันทนาการเพื่อใช้เวลาว่างให้<br/>เกิดประโยชน์ ช่วยส่งเสริมสุขภาพจิต ใน<br/>ภาวะสังคมปัจจุบันคนมีความเครียดมากขึ้น<br/>สิ่งเหล่านี้เป็นหนทางนำไปสู่โรคจิต คนที่<br/>ประกอบกิจกรรม นันทนาการ ทำให้มีสุขภาพดี<br/>สดชื่นแจ่มใส ส่งเสริมความเป็นพลเมืองดีโดย<br/>การจัดกิจกรรมให้ประชาชนรู้จักบำรุงรักษา<br/>สุขภาพ รู้จักใช้เวลาว่างให้เป็นประโยชน์</p> | <p>1) บันเทิง</p> <p>2) สุขภาพ</p> |

|      |  |  |  |
|------|--|--|--|
| 2560 | <p>ศูนย์สำรวจความคิดเห็น “นิด้าโพล” ร่วมกับ ศูนย์วิจัยสังคมสูงอายุ สถาบันพัฒนาบริหารศาสตร์</p> <p>เรื่อง: ผู้สูงอายุไทยกับการใช้เวลาว่าง</p> | <p>ผู้สูงอายุใช้เวลาว่างในการอ่านหนังสือมากที่สุด รองลงมาเป็นเล่นกีฬา ท่องเที่ยว เล่นดนตรี ร้องเพลง เต้นรำ และทำงานอาสาสมัคร และเทคโนโลยีในการติดต่อกับครอบครัวและเพื่อน นั้น ผู้สูงวัยนิยมใช้ แอปพลิเคชัน ได้แก่ ไลน์ (Line) เฟซบุ๊ก (Facebook) อีเมล (e-mail) และ ทวิตเตอร์ (Twitter) ตามลำดับ ด้านการเข้าร่วมกลุ่มชุมชนและสมาคมต่าง ๆ พบว่า ผู้สูงวัยมีการเข้าร่วมทางด้านศาสนาเป็นจำนวนมากที่สุด รองลงมาเป็นอาชีพ กีฬา ดนตรีศิลปวัฒนธรรม อาสาสมัคร การเมือง และอื่น ๆ เป็นต้น</p> | <ol style="list-style-type: none"> <li>1) หนังสือ</li> <li>2) กีฬา</li> <li>3) ท่องเที่ยว</li> <li>4) บันเทิง: ดนตรี ร้องเพลง และเต้นรำ</li> <li>5) เทคโนโลยี คอมพิวเตอร์: สังคมออนไลน์</li> <li>6) ศาสนา</li> <li>7) ศิลปวัฒนธรรม และ</li> <li>8) การเมือง</li> </ol> |
| 2560 | <p>วีรณัฐ โรจนประภา</p> <p>เรื่อง: พฤติกรรมการใช้เทคโนโลยีที่มีผลต่อระดับความสุขของผู้สูงอายุในเขตกรุงเทพมหานคร</p>                          | <p>พฤติกรรมการใช้อินเทอร์เน็ตของผู้สูงอายุ พบว่า อุปกรณ์ที่ใช้มากที่สุดคือ แท็บเล็ต รองลงมาคือ สมาร์ทโฟน , คอมพิวเตอร์โน้ตบุ๊ก และคอมพิวเตอร์ตั้งโต๊ะตามลำดับ และสถานที่ที่ผู้สูงอายุใช้เทคโนโลยีมากที่สุดคือที่บ้าน รองลงมาเป็นที่ทำงาน, สถานที่สาธารณะ, ในยานพาหนะ และอินเทอร์เน็ตคาเฟ่ตามลำดับ ผู้สูงอายุมีวัตถุประสงค์ในการใช้เทคโนโลยีด้านเพื่อสังคมมากที่สุด รองลงมาเป็นเพื่อแสวงหาความรู้, ความบันเทิง และใช้ทำงาน</p>  | <ol style="list-style-type: none"> <li>1) เทคโนโลยี คอมพิวเตอร์: สังคมออนไลน์</li> <li>2) บันเทิง</li> </ol>   |

|      |  |  |   |
|------|--|--|---|
| 2561 | <p>ธชา อัญเจริญ และคณะ</p> <p>เรื่อง: พฤติกรรมนันทนาการของ<br/>ผู้สูงอายุ ในภาคตะวันออกเฉียงเหนือ<br/>ของประเทศไทยพฤติกรรมนันทนาการ<br/>ของผู้สูงอายุ ในภาค<br/>ตะวันออกเฉียงเหนือของประเทศไทย</p> | <p>วัยสูงอายุเป็นวัยที่สภาพร่างกายเริ่มเสื่อมถอย<br/>และสึกหรอ</p> <p>ปัจจุบันจะเห็นได้ว่าผู้สูงอายุมีความ<br/>กระตือรือร้นในการออกกำลังกาย ดังจะเห็นได้<br/>ตามสวนสาธารณะ</p> <p>เสริมสร้างสมรรถภาพทางด้านร่างกาย จิตใจ<br/>และการปรับตัวเข้าสังคมทำให้ผู้สูงอายุรู้สึก<br/>ผ่อนคลายรวมทั้งมีสุขภาพที่ดี</p> <p>ปัจจุบันประเทศไทย เน้นให้ผู้สูงอายุมีชีวิตอย่าง<br/>มีคุณค่า มีศักดิ์ศรี มีคุณภาพชีวิตที่ดี สามารถ<br/>พึ่งพาตนเองได้นานที่สุด</p>                  | 3) สุขภาพ                                     |
| 2561 | <p>สุวิช ธีระโคตร และ วีรพงษ์ พลนิกรกิจ</p> <p>เรื่อง: พฤติกรรมการใช้และการรู้เท่าทัน<br/>อินเทอร์เน็ตและทัศนคติการใช้เนื้อหา<br/>ด้านสุขภาวะบนอินเทอร์เน็ตของ<br/>ผู้สูงอายุ</p>                  | <p>ประสบการณ์การใช้งานอินเทอร์เน็ตของผู้<br/>สูงอายุ เมื่อพิจารณาจำนวนในแต่ละช่วง<br/>ประสบการณ์ไม่แตกต่างกันมากนัก ช่วง<br/>ประสบการณ์ที่มีจำนวนมากที่สุดคือใช้งาน<br/>อินเทอร์เน็ตมาไม่น้อยกว่า 5 ปี รองลงมาคือ 1-<br/>5 ปี และ น้อยกว่า 1 ปีตามลำดับ โดยมี<br/>วัตถุประสงค์หลักของการใช้คือเพื่อเป็นช่องทาง<br/>ในการติดต่อสื่อสารกับเพื่อนและผู้มีความรู้ โดย<br/>สื่อสังคมออนไลน์ที่ผู้สูงอายุใช้มากที่สุดคือ<br/>เฟซบุ๊ก (Facebook) รองลงมาเป็นไลน์ (Line)</p> | 1) เทคโนโลยี<br>คอมพิวเตอร์: สังคม<br>ออนไลน์ |

|      |  |  |   |
|------|--|--|---|
| 2562 | <p>พระครูโสมภณพุทธศาสตร์ และคณะ<br/>เรื่อง: โรงเรียนผู้สูงอายุ: การจัดการสุข<br/>ภาวะและสวัสดิการผู้สูงอายุ ในภาค<br/>ตะวันออกเฉียงเหนือ</p> | <p>โรงเรียนผู้สูงอายุมีการส่งเสริมสุขภาวะผู้สูงอายุ<br/>โดยได้ส่งเสริมพฤติกรรมในการใช้ชีวิต มี<br/>กิจกรรมร่วมกันในชุมชน ปราศจากความ<br/>ความเครียด สวัสดิการของผู้สูงอายุ ส่งเสริม<br/>เรื่องการรับประทานอาหารให้ถูกสุขลักษณะ<br/>จัดกิจกรรมเรื่องการดูแลสุขภาพให้ถูกต้อง<br/>ส่งเสริมการ ออกกำลังกายที่เหมาะสมกับวัย<br/>ผู้สูงอายุอย่างน้อยอาทิตย์ละ 2 วันต่อสัปดาห์<br/>ตลอดถึงส่งเสริม ให้ครอบครัวได้ตระหนักต่อ<br/>การใช้ชีวิตประจำวันของผู้สูงอายุ และการดูแล<br/>สุขภาพโดยองค์รวม ส่งผลต่อสุขภาวะทางด้าน<br/>ร่างกายและจิตใจ ผู้สูงอายุในชุมชนจะมีอายุที่<br/>ยืนยาว</p> | <ol style="list-style-type: none"> <li>1) สุขภาพ</li> <li>2) โภชนาการ</li> <li>3) กีฬา</li> </ol> |
|------|--|--|---|

จากการทบทวนวรรณกรรมทำให้พบว่า การที่ผู้สูงอายุจะมีความสุข มีสุขภาวะที่ดี มีคุณภาพชีวิตที่ดีใน  
โลกปัจจุบันได้นั้น ผู้สูงอายุมีความจำเป็นอย่างยิ่งที่จะต้องพัฒนาตนเองให้ทันต่อการเปลี่ยนแปลงที่เกิดขึ้น โด  
เฉพาะอย่างยิ่งในด้านเทคโนโลยีสารสนเทศที่เป็นที่นิยมในปัจจุบัน โดยการผ่านการเรียนรู้จากกิจกรรมนันทนาการ  
เนื่องจากผู้สูงอายุ มีสมาธิจดจ่อต่อการบรรยายได้สั้น และร่างกายควรมีการขยับออกกำลังกายเล็กน้อย ทำให้  
ร่างกายของผู้สูงอายุแข็งแรงขึ้น ไม่ควรนั่งติดต่อกันเป็นเวลานาน สิ่งเหล่านี้จะเป็นประโยชน์ต่อการต่อการ  
ดำรงชีวิตอยู่ไม่น้อย ทั้งในด้านการสร้างคุณค่าให้กับตนเองผ่านแพลตฟอร์มดิจิทัล การพัฒนาทักษะในการ  
ประกอบอาชีพใหม่ๆ และสร้างรายได้ผ่านสื่อออนไลน์ การทำกิจกรรมร่วมกับเพื่อนผู้สูงอายุผ่านเทคโนโลยีและ  
นวัตกรรมใหม่ๆ หรือแม้กระทั่งการติดต่อสื่อสารกับสมาชิกในครอบครัวผ่านสื่อสังคมออนไลน์ เป็นต้น และเมื่อ  
เมื่อทำการศึกษาเจาะลึกลงไปเกี่ยวกับแอปพลิเคชันที่ผู้สูงอายุให้ความสนใจหรือควรได้รับการเรียนรู้ สามารถแยก  
หมวดหมู่แอปพลิเคชันได้ 6 ประเภท ดังนี้ (1) กีฬา (2) บันเทิง (3) สังคมออนไลน์ (4) สุขภาพและการออกกำลัง  
กาย (5) หนังสือ และ (6) อาหารและเครื่องดื่ม



### บทที่ 3

#### วิธีการดำเนินงาน

การดำเนินโครงการภายใต้กองทุนวิจัยและพัฒนากิจการกระจายเสียง กิจการโทรทัศน์และกิจการโทรคมนาคม เพื่อประโยชน์สาธารณะ (กทปส.) โดยปฏิบัติตามแผนการทำงานซึ่งเป็นไปตามสัญญาตามที่ตกลงกับ กทปส. และ กสทช.

#### 3.1 วิธีการดำเนินงาน

วิธีการดำเนินงานโครงการพัฒนาศูนย์การเรียนรู้ผ่านเครือข่ายอินเทอร์เน็ตเพื่อให้ผู้สูงอายุรู้จักการใช้ระบบสารสนเทศเพื่อยกระดับคุณภาพชีวิต เพื่อให้ครอบคลุมขอบเขตการดำเนินงาน ประกอบด้วยกิจกรรมดังต่อไปนี้

**กิจกรรมที่ 1** วางแผนการดำเนินงาน วิธีการดำเนินงาน จัดทำ (ร่าง) ขอบเขตของงาน (TOR) และราคากลางของการจัดหาผู้รับจ้างปรับปรุงศูนย์การเรียนรู้ผ่านเครือข่ายอินเทอร์เน็ตสำหรับผู้สูงอายุและวัสดุครุภัณฑ์

**กิจกรรมที่ 2** ทบทวนวรรณกรรมเกี่ยวกับทักษะความเข้าใจและการใช้เทคโนโลยีสารสนเทศ แอปพลิเคชันที่เหมาะสมสำหรับผู้สูงอายุ ข้อมูลทางวิชาการ งานวิจัย รวมทั้งนโยบายแผนที่เกี่ยวข้อง และข้อมูลทั้งหมดที่เป็นประโยชน์สำหรับการดำเนินโครงการพัฒนาศูนย์การเรียนรู้ผ่านเครือข่ายอินเทอร์เน็ตเพื่อให้ผู้สูงอายุรู้จักการใช้ระบบสารสนเทศเพื่อยกระดับคุณภาพชีวิต

**กิจกรรมที่ 3** สำรวจความต้องการและทักษะความเข้าใจการใช้เทคโนโลยีสารสนเทศ แอปพลิเคชันสำหรับผู้สูงอายุเบื้องต้น

**กิจกรรมที่ 4** ดำเนินการประสานขออนุญาตใช้ที่สาธารณะประโยชน์หรือการขออนุญาตใช้ประโยชน์ที่ดินของรัฐ เพื่อจัดตั้งศูนย์การเรียนรู้ผ่านเครือข่ายอินเทอร์เน็ตสำหรับผู้สูงอายุ จำนวน 13 แห่ง ได้แก่

- 1) ศูนย์พัฒนาการจัดสวัสดิการสังคมผู้สูงอายุวาสนะเวศม์ จังหวัดพระนครศรีอยุธยา
- 2) สถานสงเคราะห์คนชราวัยทองนิเวศน์ จังหวัดเชียงใหม่
- 3) สถานสงเคราะห์คนชราบ้านเขาบ่อแก้ว จังหวัดนครสวรรค์
- 4) สถานสงเคราะห์คนชราบ้านลพบุรี จังหวัดลพบุรี
- 5) สถานสงเคราะห์คนชราบ้านธรรมปกรณ์ (วัดม่วง) จังหวัดนครราชสีมา
- 6) สถานสงเคราะห์คนชราบ้านธรรมปกรณ์ (โพธิ์กลาง) จังหวัดนครราชสีมา
- 7) ศูนย์พัฒนาการจัดสวัสดิการสังคมผู้สูงอายุ จังหวัดปทุมธานี

- 8) ศูนย์พัฒนาการจัดสวัสดิการสังคมผู้สูงอายุ จังหวัดชลบุรี
- 9) สถานสงเคราะห์คนชราเฉลิมราชกุมารี (หลวงพ่อลำไย) จังหวัดกาญจนบุรี
- 10) สถานสงเคราะห์คนชราบ้านจันทบุรี จังหวัดจันทบุรี
- 11) สถานสงเคราะห์คนชราบ้านศรีตรัง จังหวัดตรัง
- 12) ศูนย์พัฒนาการจัดสวัสดิการสังคมผู้สูงอายุบ้านบุรีรัมย์ จังหวัดบุรีรัมย์
- 13) ศูนย์พัฒนาการจัดสวัสดิการสังคมผู้สูงอายุบ้านทักษิณ จังหวัดยะลา

หมายเหตุ: อาจมีการเปลี่ยนแปลงได้ตามความเหมาะสม

**กิจกรรมที่ 5** จัดทำหลักสูตรการเรียนรู้แบบผสมผสานเรื่องการใช้เทคโนโลยีสารสนเทศ แอปพลิเคชันสำหรับผู้สูงอายุ โดยเป็นการเรียนรู้แบบผสมผสาน แบบมีส่วนร่วมผ่านกิจกรรมต่าง ๆ สำหรับผู้สูงอายุ พร้อมจัดทำคู่มือสำหรับใช้ในการถ่ายทอดและเผยแพร่ เรื่อง การใช้เทคโนโลยีสารสนเทศและแอปพลิเคชันสำหรับผู้สูงอายุ

**กิจกรรมที่ 6** จัดตั้งศูนย์การเรียนรู้ผ่านเครือข่ายอินเทอร์เน็ตสำหรับผู้สูงอายุ จำนวน 13 ศูนย์ พร้อมทั้งจัดให้มีบุคลากรประจำศูนย์ อย่างน้อย 2 คน

**กิจกรรมที่ 7** จัดกิจกรรม Train the Trainer ให้แก่บุคลากรประจำศูนย์ จำนวนไม่น้อยกว่า 26 คน เพื่อให้บุคลากรประจำศูนย์เข้าใจถึงวิธีการใช้เทคโนโลยีสารสนเทศและแอปพลิเคชันสำหรับผู้สูงอายุ รวมไปถึงการบริหารจัดการศูนย์การเรียนรู้ผ่านเครือข่ายอินเทอร์เน็ตฯ อย่างเหมาะสม

**กิจกรรมที่ 8** จัดฝึกอบรมหลักสูตรการใช้เทคโนโลยีสารสนเทศ แอปพลิเคชันสำหรับผู้สูงอายุ จำนวนไม่น้อยกว่า 850 คน เพื่อเสริมสร้างศักยภาพและทักษะความรู้ที่เป็นประโยชน์ต่อการประยุกต์ใช้งานด้านเทคโนโลยีสารสนเทศและการสื่อสารแก่ผู้สูงอายุ

**กิจกรรมที่ 9** ดำเนินการติดตามและประเมินผลการดำเนินงานศูนย์การเรียนรู้ผ่านเครือข่ายอินเทอร์เน็ตสำหรับผู้สูงอายุ

**กิจกรรมที่ 10** จัดทำแผนการบริหารและพัฒนาศูนย์การเรียนรู้ผ่านเครือข่ายอินเทอร์เน็ตสำหรับผู้สูงอายุ อย่างยั่งยืน

**กิจกรรมที่ 11** จัดทำรายงานฉบับสมบูรณ์ พร้อมทั้งข้อเสนอแนะเชิงนโยบายเสนอต่อสำนักงาน กสทช. และหรือหน่วยงานทั้งภาครัฐและภาคเอกชนที่เกี่ยวข้อง

### 3.2 แผนการดำเนินงาน

การดำเนินงานในโครงการนี้ มีระยะเวลาในการดำเนินงานทั้งสิ้น 365 วัน โดยเริ่มต้นโครงการ ตามที่ระบุในสัญญาวันที่ 24 ธันวาคม 2562 ถึง 23 ธันวาคม 2563 โดยแผนการดำเนินงาน ตามตาราง ด้านล่าง

แผนภาพขั้นตอนการส่งมอบงานต่อคณะกรรมการตรวจรับงาน

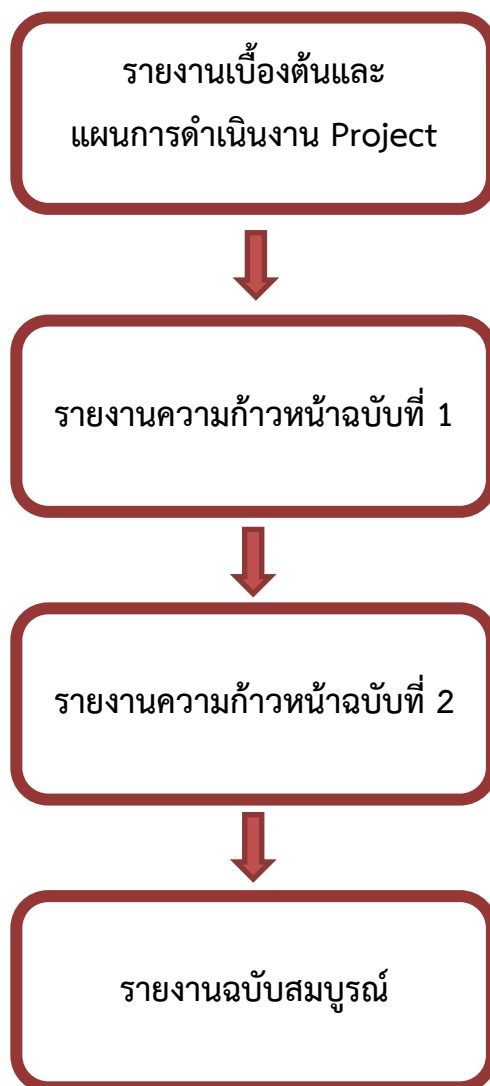

แผนการดำเนินงาน

| ลำดับ | กิจกรรม   | ม.ค.<br>2563 | ก.พ.<br>2563 | มี.ค.<br>2563 | เม.ย.<br>2563 | พ.ค.<br>2563 | มิ.ย.<br>2563 | ก.ค.<br>2563 | ส.ค.<br>2563 | ก.ย.<br>2563 | ต.ค.<br>2563 | พ.ย.<br>2563 | ธ.ค.<br>2563 |
|-------|---|--------------|--------------|---------------|---------------|--------------|---------------|--------------|--------------|--------------|--------------|--------------|--------------|
| 1     | ศึกษารายละเอียดโครงการ และจัดทำ TOR   |              |              |               |               |              |               |              |              |              |              |              |              |
| 2     | สำรวจความต้องการและทักษะความเข้าใจการใช้เทคโนโลยีสารสนเทศ แอปพลิเคชันสำหรับผู้สูงอายุ เบื้องต้น           |              |              |               |               |              |               |              |              |              |              |              |              |
| 3     | ประสานขออนุญาตใช้ที่สาธารณะประโยชน์หรือ การขออนุญาตใช้ประโยชน์ที่ดินของรัฐ เพื่อจัดตั้ง ศูนย์การเรียนรู้ฯ |              |              |               |               |              |               |              |              |              |              |              |              |
| 4     | ออกแบบและจัดทำหลักสูตรการเรียนรู้แบบ ผสมผสาน พร้อมจัดทำคู่มือประกอบการอบรม                                |              |              |               |               |              |               |              |              |              |              |              |              |
| 5     | จัดตั้งศูนย์การเรียนรู้ฯ จำนวน 13 ศูนย์ พร้อมทั้ง จัดให้มีบุคลากรประจำศูนย์                               |              |              |               |               |              |               |              |              |              |              |              |              |
|       | 5.1 จัดซื้ออุปกรณ์ที่ใช้ติดตั้งในโครงการ  |              |              |               |               |              |               |              |              |              |              |              |              |
|       | 5.2 ดำเนินการสถานที่ติดตั้งทั้ง 13 แห่ง เพื่อ กำหนดจุดติดตั้งอุปกรณ์                                      |              |              |               |               |              |               |              |              |              |              |              |              |
|       | 5.3 จัดทำแบบจุดติดตั้งอุปกรณ์เพื่อขออนุมัติ   |              |              |               |               |              |               |              |              |              |              |              |              |
|       | 5.4 จัดหาและติดตั้งเครือข่ายอินเทอร์เน็ตประจำ สถานสงเคราะห์ทั้ง 13 แห่ง                                   |              |              |               |               |              |               |              |              |              |              |              |              |

|    |  |  |  |  |  |  |  |  |  |  |  |  |  |
|----|--|--|--|--|--|--|--|--|--|--|--|--|--|
|    | 5.5 ติดตั้งอุปกรณ์กระจายสัญญาณไร้สาย (Access Point) และ Tablet พร้อมตัวจัดเก็บเครื่อง Tablet |  |  |  |  |  |  |  |  |  |  |  |  |
|    | 5.6 ติดตั้ง Application สำหรับผู้สูงอายุ   |  |  |  |  |  |  |  |  |  |  |  |  |
|    | 5.7 ทดสอบการใช้งานระบบทั้งหมด  |  |  |  |  |  |  |  |  |  |  |  |  |
| 6  | กิจกรรม Train the Trainer ให้แก่บุคลากรประจำศูนย์  |  |  |  |  |  |  |  |  |  |  |  |  |
| 7  | จัดการอบรมหลักสูตรการเรียนรู้แบบผสมผสาน  |  |  |  |  |  |  |  |  |  |  |  |  |
| 8  | ติดตามและประเมินผลการดำเนินการศูนย์การเรียนรู้ฯ  |  |  |  |  |  |  |  |  |  |  |  |  |
| 9  | จัดทำแผนการบริหารและพัฒนาศูนย์การเรียนรู้ฯ   |  |  |  |  |  |  |  |  |  |  |  |  |
| 10 | จัดทำรายงานฉบับสมบูรณ์ของโครงการ พร้อมข้อเสนอแนะเชิงนโยบาย                                   |  |  |  |  |  |  |  |  |  |  |  |  |

### 3.3 แผนการฝึกอบรมหลักสูตรการเรียนรู้แบบผสมผสานเรื่องการใช้เทคโนโลยีสารสนเทศ แอปพลิเคชันสำหรับผู้สูงอายุ

ทีมงานได้เตรียมการจัดการอบรมเพื่อให้ความรู้ด้านการใช้เทคโนโลยีสารสนเทศและแอปพลิเคชัน สำหรับผู้สูงอายุ ให้กับผู้เข้าอบรม 13 ศูนย์ ศูนย์ละ 2 ครั้ง ระยะเวลาการอบรมครั้งละ 2 วัน โดยเตรียมการอบรม 13 ครั้ง ในแต่ละศูนย์ดังต่อไปนี้

| ลำดับ | รายชื่อสถานสงเคราะห์  | วันที่   | วิทยากร                                 |
|-------|---|--|---|
| 1     | สถานสงเคราะห์คนชราวัยทองนิเวศน์<br>จังหวัดเชียงใหม่                               | ครั้งที่ 1: 25 - 26 พฤษภาคม 2564<br>ครั้งที่ 2: 1 - 2 มิถุนายน 2564    | ณัฐชัย ทองลิ้ม<br>สุรัชชัย จอนเจดสิน    |
| 2     | สถานสงเคราะห์คนชราบ้านเขาป่อแก้ว<br>จังหวัดนครสวรรค์                              | ครั้งที่ 1: 5 - 6 มิถุนายน 2564<br>ครั้งที่ 2: 11 - 12 มิถุนายน 2564   | อภิวัชร สาธุการ<br>สุเมธ ประพฤติชอบ     |
| 3     | สถานสงเคราะห์คนชราบ้านลพบุรี จังหวัด<br>ลพบุรี                                    | ครั้งที่ 1: 3 - 4 มิถุนายน 2564<br>ครั้งที่ 2: 9 - 10 มิถุนายน 2564    | อัครเกียรติ บุรณะพิมพ์<br>วันชนก คำเงิน |
| 4     | สถานสงเคราะห์คนชราบ้านธรรมปกรณ์<br>(วัดม่วง) จังหวัดนครราชสีมา                    | ครั้งที่ 1: 4 - 5 มิถุนายน 2564<br>ครั้งที่ 2: 12 - 13 มิถุนายน 2564   | ณัฐชัย ทองลิ้ม<br>สุรัชชัย จอนเจดสิน    |
| 5     | สถานสงเคราะห์คนชราบ้านธรรมปกรณ์<br>(โพธิ์กลาง) จังหวัดนครราชสีมา                  | ครั้งที่ 1: 3 - 4 มิถุนายน 2564<br>ครั้งที่ 2: 8 - 9 มิถุนายน 2564     | อภิวัชร สาธุการ<br>สุเมธ ประพฤติชอบ     |
| 6     | สถานสงเคราะห์คนชราบ้านจันทบุรี<br>จังหวัดจันทบุรี                                 | ครั้งที่ 1: 9 - 10 มิถุนายน 2564<br>ครั้งที่ 2: 13 - 14 มิถุนายน 2564  | อัครเกียรติ บุรณะพิมพ์<br>วันชนก คำเงิน |
| 7     | สถานสงเคราะห์คนชราบ้านศรีตรัง<br>จังหวัดตรัง                                      | ครั้งที่ 1: 17 - 18 มิถุนายน 2564<br>ครั้งที่ 2: 22 - 23 มิถุนายน 2564 | ณัฐชัย ทองลิ้ม<br>สุรัชชัย จอนเจดสิน    |
| 8     | สถานสงเคราะห์คนชราเฉลิมราชกุมารี<br>(หลวงพ่อลำไย) จังหวัดกาญจนบุรี                | ครั้งที่ 1: 15 - 16 มิถุนายน 2564<br>ครั้งที่ 2: 20 - 21 มิถุนายน 2564 | อภิวัชร สาธุการ<br>สุเมธ ประพฤติชอบ     |
| 9     | ศูนย์พัฒนาการจัดสวัสดิการสังคม<br>ผู้สูงอายุบ้านบุรีรัมย์                         | ครั้งที่ 1: 17 - 18 มิถุนายน 2564<br>ครั้งที่ 2: 21 - 22 มิถุนายน 2564 | อัครเกียรติ บุรณะพิมพ์<br>วันชนก คำเงิน |
| 10    | ศูนย์พัฒนาการจัดสวัสดิการสังคม<br>ผู้สูงอายุบ้านทักษิณ จังหวัดยะลา                | ครั้งที่ 1: 25 - 26 มิถุนายน 2564<br>ครั้งที่ 2: 29 - 30 มิถุนายน 2564 | ณัฐชัย ทองลิ้ม<br>สุรัชชัย จอนเจดสิน    |
| 11    | ศูนย์พัฒนาการจัดสวัสดิการสังคม<br>ผู้สูงอายุ จังหวัดปทุมธานี                      | ครั้งที่ 1: 1 - 2 กรกฎาคม 2564<br>ครั้งที่ 2: 5 - 6 กรกฎาคม 2564       | อภิวัชร สาธุการ<br>สุเมธ ประพฤติชอบ     |
| 12    | ศูนย์พัฒนาการจัดสวัสดิการสังคม<br>ผู้สูงอายุบางละมุง จังหวัดชลบุรี                | ครั้งที่ 1: 3 - 4 กรกฎาคม 2564<br>ครั้งที่ 2: 8 - 9 กรกฎาคม 2564       | อัครเกียรติ บุรณะพิมพ์<br>วันชนก คำเงิน |
| 13    | ศูนย์พัฒนาการจัดสวัสดิการสังคม<br>ผู้สูงอายุวาสนะเวศม์ จังหวัด<br>พระนครศรีอยุธยา | ครั้งที่ 1: 7 - 8 กรกฎาคม 2564<br>ครั้งที่ 2: 12 - 13 กรกฎาคม 2564     | อภิวัชร สาธุการ<br>สุเมธ ประพฤติชอบ     |

หมายเหตุ สามารถเปลี่ยนแปลงได้ตามความเหมาะสม

หมายเหตุ เนื่องจากมีวิทยากรหลายกลุ่ม จึงมีการลงพื้นที่ในวันที่ซ้ำกัน

### 3.4 แผนการดำเนินงานขอขยายเวลา

ทางคณะกรรมการได้ประสานกับสถานสงเคราะห์คนชรา ฯ ตามตารางด้านบน เกี่ยวกับการลงพื้นที่อบรม แต่เนื่องจากการขยายระยะเวลาในครั้งที่ 1 เป็นระยะเวลา 90 วัน ได้มีการแพร่ระบาดของเชื้อไวรัสโควิด – 19 ซึ่งผู้สูงอายุ เป็นกลุ่มเสี่ยงที่จะสามารถติดเชื้อได้ง่าย ทำให้ทางสถานสงเคราะห์คนชรา ฯ ขอระงับ ไม่ให้ลงพื้นที่ตามแผนการดำเนินงานเดิม และไม่ได้ประสานไว้ว่าจะดำเนินการอบรมผ่านทางช่องทางออนไลน์ ทางคณะกรรมการจึงไม่สามารถทำตามแผนงานได้ตรงเวลา ดังนั้น ทางคณะกรรมการจึงมีความประสงค์ยื่นขอขยายระยะเวลาการดำเนินงานเป็นครั้งที่ 2 ระยะเวลา 120 วัน โดยมีแผนที่จะลงพื้นที่ที่ถูกรอบตามแผนการดำเนินงานใหม่ แต่ถ้าหากว่าเหตุการณ์การแพร่ระบาดของเชื้อไวรัสโควิด-19 ยังมีความรุนแรง ทางคณะกรรมการได้จัดทำแผนสำรอง โดยประสานกับสถานสงเคราะห์คนชรา ฯ ไว้ล่วงหน้าแล้วว่าจะดำเนินการอบรมผ่านช่องทางออนไลน์

ทางคณะกรรมการได้เลือกใช้แอปพลิเคชัน WEBEX ในการอบรมออนไลน์ และเนื่องจากทางสถานสงเคราะห์คนชรา ฯ ยังไม่มีความชำนาญในเรื่องของการใช้แอปพลิเคชัน ทางคณะกรรมการจึงได้ให้ทางศูนย์ทดลองใช้แอปพลิเคชัน WEBEX ตามภาพด้านล่าง

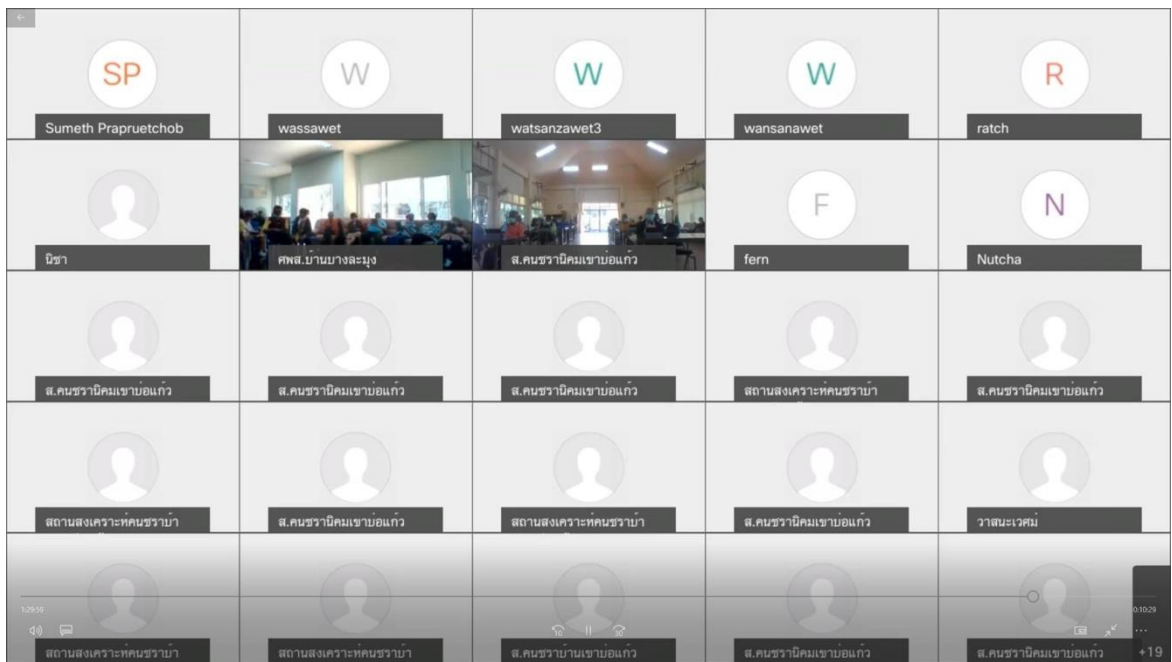

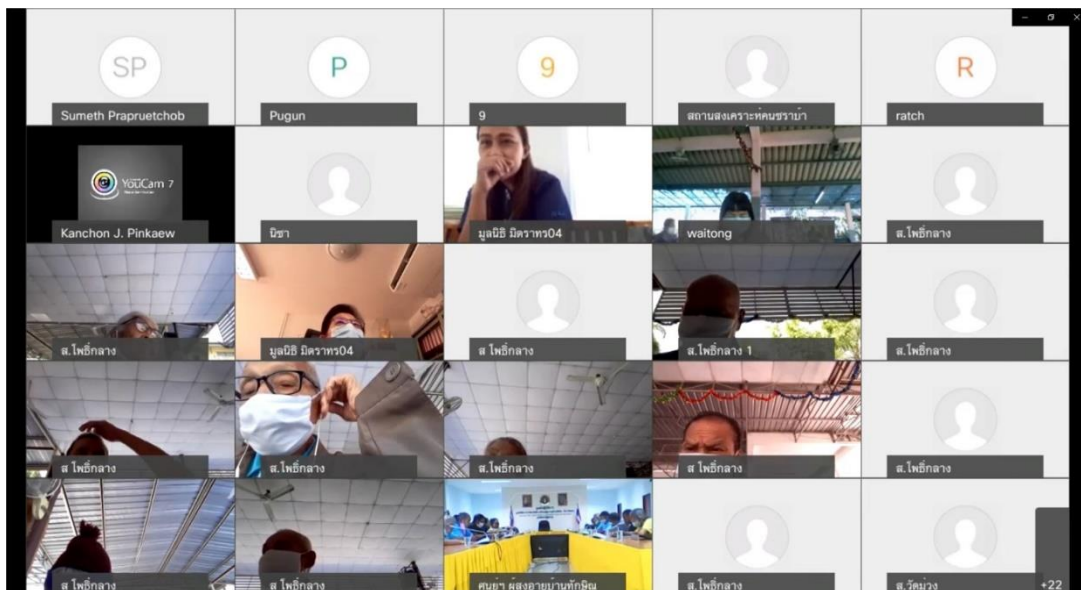
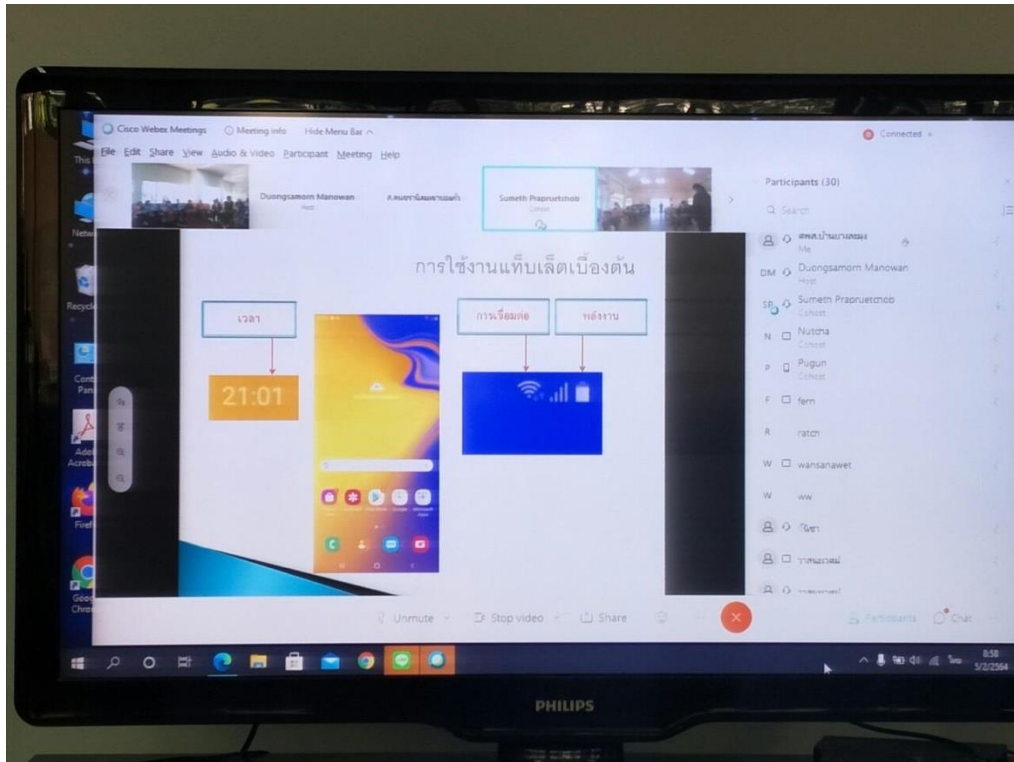

เนื่องจากการขยายระยะเวลาของโครงการฯ ทางคณะทำงานจึงได้ดำเนินการปรับระยะเวลาการทำงานใน  
 บันทึกข้อตกลงระหว่างมูลนิธิมิตรราทร และสถานสงเคราะห์คนชรา ทั้ง 13 ศูนย์ ให้สอดคล้องกับการขยาย  
 ระยะเวลาโครงการ ซึ่งสิ้นสุดวันที่ 21 กรกฎาคม 2564 คณะทำงานได้แนบรายละเอียดบันทึกข้อตกลงฉบับใหม่ใน  
 ภาคผนวกที่ 5



### 3.5 หลักสูตรการเรียนรู้แบบผสมผสานเรื่องการใช้เทคโนโลยีสารสนเทศ แอปพลิเคชันสำหรับผู้สูงอายุ การออกแบบหลักสูตรเพื่อการอบรม

จากการทบทวนวรรณกรรม เนื่องจากผู้สูงวัยเป็นวัยที่มีสมาธิค่อนข้างสั้นลง และเทคโนโลยีก็เป็นเรื่องที่เข้าใจได้ยาก ทีมงานจึงได้จัดทำหลักสูตรโดยการแบ่งการอบรมเป็น 2 ครั้ง (ครั้งละ 2 วัน) รวม 24 ชั่วโมง เพื่อให้หลักสูตรมีความเข้มข้นจนเกินไป

จากการจัดกิจกรรม Train the trainer คณะทำงานได้ทำการระดมความคิดกับตัวแทนเจ้าหน้าที่จากศูนย์การเรียนรู้ทั้ง 13 แห่ง ว่าแต่ละแห่งมีความต้องการอย่างไรบ้าง ไม่ว่าจะเป็นทางด้านเทคโนโลยีสารสนเทศ หรือด้านการทำ Digital Marketing หรือด้านอื่น ๆ ผลจากการระดมความคิด ผู้สูงอายุควรได้รับการเรียนรู้ในด้านการใช้งานเทคโนโลยีสารสนเทศเบื้องต้น และ การใช้งานแอปพลิเคชันง่ายๆ ตามความต้องการของแต่ละท่าน รวมถึง แอปพลิเคชันที่สามารถพัฒนาอาชีพของผู้สูงอายุได้ คณะทำงานจึงสรุปออกมาได้เป็นหลักสูตรดังนี้

|            |                  |
|------------|------------------|
| ภาคบรรยาย  | จำนวน 10 ชั่วโมง |
| ภาคปฏิบัติ | จำนวน 14 ชั่วโมง |

ครั้งที่ 1

| ลำดับ | หัวข้อเรียน  | จำนวนชั่วโมง   | วิทยากร  |
|-------|--|--|--|
| 1     | <p>เตรียมความพร้อมให้ผู้สูงอายุสามารถเข้าถึงการบริการโทรคมนาคม เพื่อให้ผู้เข้าอบรมมีความเข้าใจในการใช้งานแท็บเล็ต โดยมีหัวข้อในการอบรมดังนี้</p> <ul style="list-style-type: none"> <li>- แนะนำวิธีการใช้แท็บเล็ตเรื่องการเข้าใช้งานระบบงาน และออกจากระบบงาน</li> <li>- การใช้นิ้วสัมผัสจอ และลากในทิศทางต่างๆ</li> <li>- การทำความรู้จักกับการตั้งค่า เช่น ปรับเสียง ปรับความสว่าง wifi เป็นต้น</li> <li>- แนะนำวิธีการเข้าและออกแอปพลิเคชัน</li> </ul> <p>วิธีการการเปลี่ยนรหัสผ่าน และดูข้อมูลการใช้งาน</p> | <p>2 ชั่วโมง</p> <p>บรรยาย 1 ชั่วโมง</p> <p>ปฏิบัติการ 1 ชั่วโมง</p> | <p>สุรัชย์ จอนเจดสิน</p> <p>สุเมธ ประพฤติชอบ</p> <p>วันชนก คำเงิน</p>      |
| 2     | <p><b>ข้อควรระวัง กลยุทธ์และเครื่องมือในการทำการตลาดดิจิทัล</b></p> <p>2.1 กฎหมายที่เกี่ยวกับการตลาดดิจิทัล</p> <p>2.2 พฤติกรรมผู้บริโภคบนอินเทอร์เน็ต</p> <p>2.3 กลยุทธ์สำหรับธุรกิจออนไลน์</p> <p>2.4 เครื่องมือที่นิยมใช้สำหรับการตลาดดิจิทัล</p>   | <p>6 ชั่วโมง</p> <p>บรรยาย 2 ชั่วโมง</p> <p>ปฏิบัติการ 4 ชั่วโมง</p> | <p>อภิวัชร สารุการ</p> <p>ณัฐชัย ทองลิ้ม</p> <p>อัครเกียรติ บุรณะพิมพ์</p> |

ครั้งที่ 2

| ลำดับ | หัวข้อเรียน  | จำนวนชั่วโมง  | วิทยากร  |
|-------|--|---|--|
| 1     | <b>การตลาดดิจิทัล</b><br>1.1 ความรู้พื้นฐานในการประกอบธุรกิจออนไลน์<br>1.2 ความคิดสร้างสรรค์สำหรับการตลาดดิจิทัล<br>1.3 สภาพแวดล้อมทางการตลาดดิจิทัล<br>1.4 รูปแบบการดำเนินธุรกิจออนไลน์   | 8 ชั่วโมง<br>บรรยาย 5 ชั่วโมง<br>ปฏิบัติการ 3 ชั่วโมง | อภิวัชร สาธุการ<br>ณัฐชัย ทองลิ้ม<br>อารังเกียรติ บุรณะพิมพ์ |
| 2     | <b>เจาะลึกการตลาดดิจิทัล และเทคนิคการถ่ายรูปเพื่อทำการตลาดดิจิทัล</b><br>3.1 การตลาด Facebook แบบเจาะลึก<br>3.2 การตั้งค่ากำหนดกลุ่มเป้าหมาย<br>3.3 ข้อห้าม และข้อควรระวังของ Facebook Page<br>3.4 ทำ Content ใน Facebook<br>3.5 วิธีการกำหนดเป้าหมายของลูกค้า<br>3.6 สร้างโฆษณาใน Facebook และ Promote Post<br>3.7 วิธีการอ่าน Facebook Ad report<br>3.8 การขายใน Facebook Instagram Line@ Shop@24 และ The hub Thailand<br>3.9 การใช้แพลตฟอร์ม นวนูรัักษ์<br>3.10 เทคนิคการถ่ายภาพเพื่อการโฆษณาและการขาย<br>3.11 การพัฒนาบรรจุภัณฑ์ให้โดนใจ | 8 ชั่วโมง<br>บรรยาย 2 ชั่วโมง<br>ปฏิบัติการ 6 ชั่วโมง | อภิวัชร สาธุการ<br>ณัฐชัย ทองลิ้ม<br>อารังเกียรติ บุรณะพิมพ์ |

หมายเหตุ ผู้เข้าอบรมเสนอให้เป็นการอบรมที่ผสมผสานกับการสัมมนาการ

### 3.6 คู่มือสำหรับใช้ในการถ่ายทอดและเผยแพร่ เรื่อง การใช้เทคโนโลยีสารสนเทศและแอปพลิเคชันสำหรับผู้สูงอายุ

ทีมทำงานได้ดำเนินการจัดทำคู่มือสำหรับใช้ในการถ่ายทอดและเผยแพร่ เรื่อง การใช้เทคโนโลยีสารสนเทศและแอปพลิเคชันสำหรับผู้สูงอายุ มีรายละเอียดประกอบไปด้วยเนื้อหาหลักสูตร และเนื้อหาที่จะบรรยายให้แก่ผู้สูงอายุที่เข้าร่วมการฝึกอบรมในทุกศูนย์การเรียนรู้ เป็นที่เรียบร้อยแล้ว ให้แก่ศูนย์การเรียนรู้ดังต่อไปนี้

1. ศูนย์พัฒนาการจัดสวัสดิการสังคมผู้สูงอายุวาระเวศม์ จังหวัดพระนครศรีอยุธยา
2. สถานสงเคราะห์คนชราวัยทองนิเวศน์ จังหวัดเชียงใหม่
3. สถานสงเคราะห์คนชราบ้านเขาบ่อแก้ว จังหวัดนครสวรรค์
4. สถานสงเคราะห์คนชราบ้านลพบุรี จังหวัดลพบุรี
5. สถานสงเคราะห์คนชราบ้านธรรมปกรณ (วัดม่วง) จังหวัดนครราชสีมา
6. สถานสงเคราะห์คนชราบ้านธรรมปกรณ (โพธิ์กลาง) จังหวัดนครราชสีมา
7. ศูนย์พัฒนาการจัดสวัสดิการสังคมผู้สูงอายุ จังหวัดปทุมธานี
8. ศูนย์พัฒนาการจัดสวัสดิการสังคมผู้สูงอายุ จังหวัดชลบุรี
9. สถานสงเคราะห์คนชราเฉลิมราชกุมารี (หลวงพ่อลำไย) จังหวัดกาญจนบุรี
10. สถานสงเคราะห์คนชราบ้านจันทบุรี จังหวัดจันทบุรี
11. สถานสงเคราะห์คนชราบ้านศรีตรัง จังหวัดตรัง
12. ศูนย์พัฒนาการจัดสวัสดิการสังคมผู้สูงอายุบ้านบุรีรัมย์ จังหวัดบุรีรัมย์
13. ศูนย์พัฒนาการจัดสวัสดิการสังคมผู้สูงอายุบ้านทักษิณ จังหวัดยะลา

ทีมทำงานได้แนบตัวอย่างคู่มือสำหรับใช้ในการถ่ายทอดและเผยแพร่ เรื่อง การใช้เทคโนโลยีสารสนเทศและแอปพลิเคชันสำหรับผู้สูงอายุ และการทำ Digital Marketing รวมถึงวิธีการใช้อุปกรณ์แท็บเล็ตและการดูแลรักษา ในเอกสารภาคผนวกที่ 1

## บทที่ 4

### ผลการดำเนินงาน

#### 4.1 สรุปผลการดำเนินโครงการศูนย์การเรียนรู้ผ่านเครือข่ายอินเทอร์เน็ตเพื่อให้ผู้สูงอายุรู้จักการใช้ระบบสารสนเทศเพื่อยกระดับคุณภาพชีวิต

จากกิจกรรมการดำเนินโครงการศูนย์การเรียนรู้ผ่านเครือข่ายอินเทอร์เน็ตเพื่อให้ผู้สูงอายุรู้จักการใช้ระบบสารสนเทศเพื่อยกระดับคุณภาพชีวิตที่ผ่านมา ซึ่งเป็นโครงการที่มีวัตถุประสงค์เพื่อสร้างโอกาสและลดอุปสรรคในการเข้าถึงบริการโทรคมนาคมของผู้สูงอายุได้อย่างทั่วถึง พัฒนาศักยภาพและทักษะความรู้ที่เป็นประโยชน์ต่อการประยุกต์ใช้งานด้านเทคโนโลยีสารสนเทศและการสื่อสาร และเพื่อส่งเสริมให้กลุ่มผู้สูงอายุได้มีส่วนร่วมในการพัฒนาอาชีพหรือสามารถหารายได้ผ่านทางเครือข่ายอินเทอร์เน็ต โดยทีมงานได้ดำเนินการจัดทำบันทึกข้อตกลงการจัดตั้งศูนย์การเรียนรู้ผ่านเครือข่ายอินเทอร์เน็ต กับทั้ง 13 เป็นที่เรียบร้อยแล้ว และได้ขยายระยะเวลาการดูแลศูนย์ ตามการขยายเวลาของโครงการฯ ซึ่งทีมงานได้พัฒนาทำแอปพลิเคชันสำหรับผู้สูงอายุ และติดตั้งไว้ในแท็บเล็ต จากนั้นได้แจกเครื่องแท็บเล็ต พร้อมทั้งจัดเก็บ และอุปกรณ์อื่นๆที่เกี่ยวข้อง รวมถึงติดตั้งอินเทอร์เน็ตไร้สายให้กับทั้ง 13 ศูนย์ และได้จัดอบรมทั้งการลงพื้นที่จริง และการจัดอบรมแบบออนไลน์ รวมทั้ง 13 ศูนย์ (ภาคผนวกที่ 6) โดยมีคู่มือสำหรับใช้ในการถ่ายทอดและเผยแพร่ เรื่อง การใช้เทคโนโลยีสารสนเทศ แอปพลิเคชันสำหรับผู้สูงอายุ โดยมีหัวข้อการอบรมทั้งในเรื่องของขั้นตอนการใช้แท็บเล็ต และการทำการตลาดออนไลน์ เพื่อให้บรรลุวัตถุประสงค์ของโครงการ (ภาคผนวกที่ 1)

#### 4.2 ผลการดำเนินงานศูนย์การเรียนรู้ผ่านเครือข่ายอินเทอร์เน็ตสำหรับผู้สูงอายุ

ทีมงานได้ดำเนินการติดตั้งศูนย์การเรียนรู้ผ่านเครือข่ายอินเทอร์เน็ตสำหรับผู้สูงอายุ จำนวนทั้งหมด 13 ศูนย์เสร็จเรียบร้อยแล้ว เพื่อให้ผู้สูงอายุเข้าถึงบริการโทรคมนาคมของผู้สูงอายุได้อย่างทั่วถึง โดยมีรายละเอียดได้แก่ (1) รายการอุปกรณ์/ใบส่งสินค้า (2) ภาพถ่ายการส่งมอบอุปกรณ์ (3) แผนภาพตำแหน่งติดตั้งอุปกรณ์ (4) รายงานติดตั้งอุปกรณ์ (5) รายงานทดสอบหลังติดตั้งอุปกรณ์ และ (6) รายงานติดตั้งอินเทอร์เน็ต โดยมีเอกสารแนบในภาคผนวกที่ 2 โดยแต่ละศูนย์จะมีเจ้าหน้าที่ศูนย์ที่ได้ผ่านการอบรม Train the trainer ซึ่งเป็นการอบรมเจ้าหน้าที่ของแต่ละศูนย์ เพื่อที่จะสามารถดูแลการใช้งานแท็บเล็ตเบื้องต้นของผู้สูงอายุได้

#### 4.2.1 ขั้นตอนการดำเนินการติดตั้งอุปกรณ์

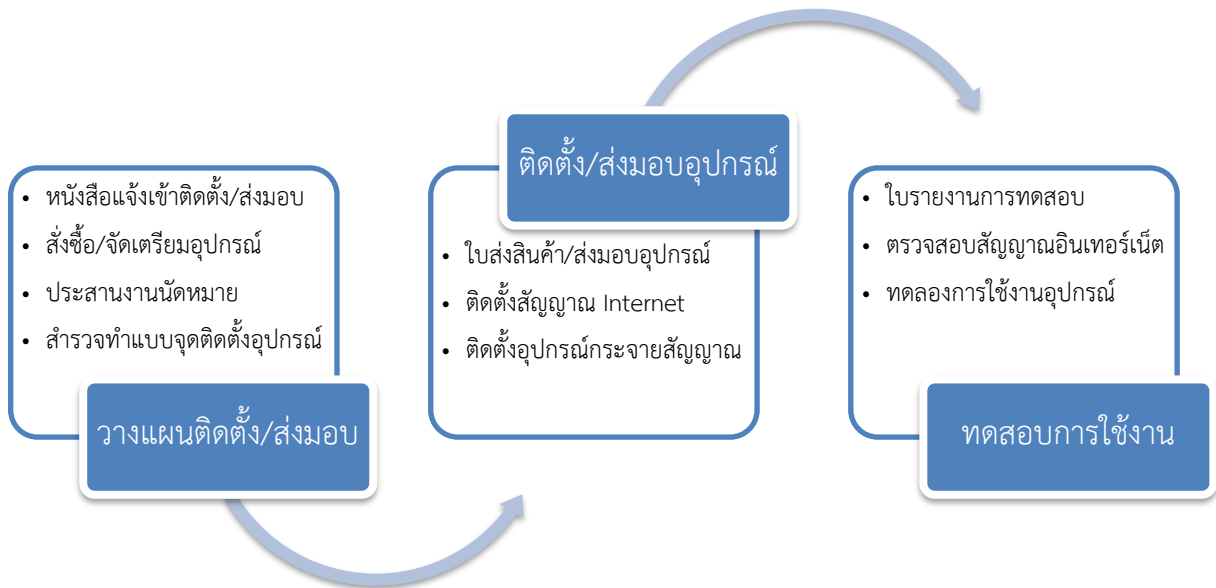

#### 4.2.2 การดูแลรักษาอุปกรณ์ ระยะเวลาโครงการ 1 ปี เดือนกรกฎาคม 2563 ถึง กรกฎาคม 2564

##### ศูนย์รับแจ้งปัญหา

ในระยะเวลาของการรับประกันหากอุปกรณ์/ระบบเกิดการขัดข้องไม่สามารถทำงานได้ตามปกติทางเจ้าหน้าที่ประจำศูนย์สามารถแจ้งปัญหาของอุปกรณ์ ระบบสัญญาณอินเทอร์เน็ต ได้ที่ ศูนย์รับแจ้ง

มูลนิธิมิตรภาพ

เลขที่ 7 ซอยประชาอุทิศ 37 ถนนประชาอุทิศ

แขวง/เขต ราษฎร์บูรณะ กรุงเทพฯ 10140

Tel: 02-116-5192 Fax: 02-116-9419

นางสาวยุพา กงเพชร โทร .....

e-mail:

4.2.3 การให้บริการเครือข่ายอินเทอร์เน็ต ความเร็วไม่น้อยกว่า 400 Mbps เป็นระยะเวลา 24 เดือน เริ่มจากเดือน กรกฎาคม 2563 ถึง กรกฎาคม 2565 หลังจากครบกำหนดทางมูลนิธิและ สถานสงเคราะห์คนชราฯ จะจัดทำโครงการร่วมกันเพื่อจัดหางบประมาณมาสนับสนุนโครงการ เพื่อให้โครงการดำเนินการต่อเนื่อง

#### 4.2.4 รายละเอียดการจัดตั้งศูนย์การเรียนรู้ผ่านเครือข่ายอินเทอร์เน็ตสำหรับผู้สูงอายุ

##### รายละเอียดการส่งสินค้า/ติดตั้ง และให้บริการ

โครงการศูนย์การเรียนรู้ผ่านเครือข่ายอินเทอร์เน็ต เพื่อให้ผู้สูงอายุรู้จักการใช้ระบบสารสนเทศเพื่อยกระดับคุณภาพชีวิต

| ลำดับ | ชื่อสถานสงเคราะห์   | วันที่จัดส่งสินค้า/เข้าติดตั้ง | เจ้าหน้าที่ส่งสินค้า/ติดตั้ง | เปิดให้บริการ                      |
|-------|---|--------------------------------|------------------------------|------------------------------------|
| 1     | ศูนย์พัฒนาการจัดสวัสดิการสังคมผู้สูงอายุวาสนะเวศม์        | 15 กรกฎาคม 2563                | นายสมหมาย บุญส่ง             | 21/7/2563 (ระยะเวลารับประกัน 1 ปี) |
| 2     | สถานสงเคราะห์คนชราวัยทองนิเวศน์                           | 20 กรกฎาคม 2563                | นายสมหมาย บุญส่ง             |                                    |
| 3     | สถานสงเคราะห์คนชราบ้านเขาบ่อแก้ว                          | 14 กรกฎาคม 2563                | นายสมหมาย บุญส่ง             |                                    |
| 4     | สถานสงเคราะห์คนชราบ้านลพบุรี                              | 16 กรกฎาคม 2563                | นายสมหมาย บุญส่ง             |                                    |
| 5     | สถานสงเคราะห์คนชราบ้านธรรมปกรณ์ (วัดม่วง)                 | 17 กรกฎาคม 2563                | นายจิรวงศ์ ภาสดา             |                                    |
| 6     | สถานสงเคราะห์คนชราบ้านธรรมปกรณ์ (โพธิ์กลาง)               | 15 กรกฎาคม 2563                | นายจิรวงศ์ ภาสดา             |                                    |
| 7     | ศูนย์พัฒนาการจัดสวัสดิการสังคมผู้สูงอายุ จ.ปทุมธานี       | 13 กรกฎาคม 2563                | นายสมหมาย บุญส่ง             |                                    |
| 8     | ศูนย์พัฒนาการจัดสวัสดิการสังคมผู้สูงอายุบางละมุง จ.ชลบุรี | 20 กรกฎาคม 2563                | นายวิชัย ธรรมทินโน           |                                    |

|    |   |                 |                           |  |
|----|---|-----------------|---------------------------|--|
| 9  | สถานสงเคราะห์คนชราเฉลิมราชกุมารี (หลวงพ่อลำไยอุปถัมภ์)    | 20 กรกฎาคม 2563 | นายจีรวงศ์ ภาสดา          |  |
| 10 | สถานสงเคราะห์คนชราบ้านจันทบุรี                            | 20 กรกฎาคม 2563 | นายวิชัย ธรรมทินโน        |  |
| 11 | สถานสงเคราะห์คนชราบ้านศรีตรัง                             | 16 กรกฎาคม 2563 | นายอิวัฒน์ จันทร์ประเสริฐ |  |
| 12 | ศูนย์พัฒนาการจัดสวัสดิการสังคมผู้สูงอายุบ้านบุรีรัมย์     | 19 กรกฎาคม 2563 | นายจีรวงศ์ ภาสดา          |  |
| 13 | ศูนย์พัฒนาการจัดสวัสดิการสังคมผู้สูงอายุบ้านทักษิณ จ.ยะลา | 20 กรกฎาคม 2563 | นายอิวัฒน์ จันทร์ประเสริฐ |  |



#### 4.3 ผลการฝึกอบรมการเรียนรู้แบบผสมผสานเรื่องการใช้เทคโนโลยีสารสนเทศ แอปพลิเคชันสำหรับผู้สูงอายุ

ในการจัดฝึกอบรมการเรียนรู้แบบผสมผสานเรื่องการใช้เทคโนโลยีสารสนเทศ แอปพลิเคชันสำหรับผู้สูงอายุ นั้น ได้จัดการอบรมทั้งในรูปแบบของการลงพื้นที่จริง และการจัดแบบออนไลน์ เนื่องจากเกิดสถานการณ์การแพร่ระบาดของเชื้อไวรัสโควิด - 19 มาตั้งแต่ปี 2563 จนถึงปัจจุบัน ทำให้ทางโครงการฯ ต้องปรับเปลี่ยนแผนการลงพื้นที่อบรมผู้สูงอายุบางส่วนเป็นแบบออนไลน์ เนื่องจากผู้สูงอายุถือเป็นกลุ่มเปราะบาง เสียงที่จะติดเชื่อได้ง่าย จึงได้ดำเนินการอบรมผ่านโปรแกรม WEBEX โดยเป็นการอบรมโดยให้ผู้สูงอายุใช้แอปพลิเคชันที่ได้พัฒนาและติดตั้ง ในแท็บเล็ตที่ได้รับการสนับสนุนจากโครงการฯ เป็นการสอนทั้งในเรื่องของการใช้งานแท็บเล็ตขั้นพื้นฐาน รวมถึงการสอนการตลาดออนไลน์ เพื่อส่งเสริมให้ผู้สูงอายุได้มีส่วนร่วมในการพัฒนาอาชีพหรือสามารถหารายได้ผ่านทางเครือข่ายอินเทอร์เน็ตได้ โดยการนำผลิตภัณฑ์ที่ผู้สูงอายุสามารถทำได้ลงขายในสื่อออนไลน์ โดยการอบรมนั้นได้มีการสอดแทรกกิจกรรมสนทนาการลงไปด้วย เพื่อให้ผู้สูงอายุได้รับความผ่อนคลาย โดยการอบรมนี้ ทีมงานยังได้จัดทำคู่มือเพื่อประกอบการอบรมของผู้สูงอายุด้วยมีความเข้าใจได้ง่ายขึ้นด้วย (ภาพประกอบการอบรมในภาคผนวกที่ 6)

#### 4.4 จัดกิจกรรม Train the trainer ให้แก่บุคลากรประจำศูนย์

##### 4.4.1 หลักสูตรกิจกรรม Train the trainer เรื่องการใช้เทคโนโลยีสารสนเทศ แอปพลิเคชันสำหรับผู้สูงอายุ และการทำการตลาดออนไลน์

กิจกรรม train the trainer เป็นการฝึกอบรมให้กับตัวแทนเจ้าหน้าที่ศูนย์การเรียนรู้ทั้ง 13 ศูนย์ เพื่อไปถ่ายทอดให้กับผู้ใช้งานที่เป็นผู้สูงอายุให้สามารถเข้าใจได้ง่าย และนำไปใช้ได้จริง จากการศึกษาขั้นตอนและวิธีการใช้แท็บเล็ต และการศึกษาเกี่ยวกับการขายของออนไลน์ หรือการทำการตลาดออนไลน์ สามารถถอดออกเป็นหลักสูตร Train the trainer ได้ดังนี้ และทางคณะทำงานได้แนบภาพประกอบกิจกรรมฯ ในภาคผนวกที่ 4

| ชื่อวิชา                                     | จำนวนชั่วโมง                                      | รายละเอียดการอบรม   | วิทยากร           |
|--|---|---|-------------------|
| เตรียมความพร้อมการเข้าถึง การบริการโทรคมนาคม | 1 ชั่วโมง<br>บรรยาย 30 นาที<br>ปฏิบัติการ 30 นาที | เพื่อให้ผู้เข้าอบรมมีความเข้าใจในการใช้งานแท็บเล็ต โดยมีหัวข้อในการอบรมดังนี้<br>- แนะนำวิธีการใช้แท็บเล็ต<br>เรื่องการใช้งานระบบงาน และออกจากระบบงาน<br>- การใช้นิ้วสัมผัสจอส และลาก ในทิศทางต่างๆ | สุรัชย์ จอนเจดสิน |

|  |   |  |                   |
|--|---|--|-------------------|
|  |   | <ul style="list-style-type: none"> <li>- การทำความรู้จักกับการตั้งค่า เช่น ปรับเสียง ปรับความสว่าง wifi เป็นต้น</li> <li>- แนะนำวิธีการเข้าและออก แอปพลิเคชัน</li> <li>- วิธีการการเปลี่ยนรหัสผ่าน และดูข้อมูลการใช้งาน</li> </ul>   |                   |
| การเรียนรู้ผ่านเครือข่าย อินเทอร์เน็ต การใช้ แอปพลิเคชันต่าง ๆ | 3 ชั่วโมง<br>บรรยาย 1 ชั่วโมง<br>ปฏิบัติการ 2 ชั่วโมง | <p>เรียนรู้การเข้าถึงอินเทอร์เน็ต เพื่อหาข้อมูลต่างๆ เช่น ข่าวสาร ข้อมูลต่างๆ เป็นต้น โดยมีหัวข้ออบรมดังนี้</p> <ul style="list-style-type: none"> <li>- การใช้ Browser เช่น google yahoo เป็นต้น ในการค้นหาข้อมูลข่าวสารต่างๆ</li> <li>- การใช้งานแอปพลิเคชันด้านสุขภาพและการออกกำลังกาย เช่น Med Care อสม. หมอประจำบ้าน และเพลงสำหรับนั่งสมาธิ</li> <li>- การใช้งานแอปพลิเคชันด้านความรู้ต่างๆ เช่น Plants for U Wattpad พุทธวจน และ ครอบรู้ AEC เป็นต้น</li> <li>- การใช้งานแอปพลิเคชัน Youtube เพื่อค้นหาข้อมูลข่าวสารต่างๆ</li> </ul> | สุรัชย์ จอนเจดสิน |
| การสร้างcontent, Digital Marketing, การเขียน Story Telling     | 4 ชั่วโมง<br>บรรยาย 2 ชั่วโมง<br>ปฏิบัติการ 2 ชั่วโมง | เรียนรู้การสื่อสารกับผู้อื่นผ่าน อินเทอร์เน็ตเพื่อรับรู้ข้อมูลต่างๆ เช่น ข่าวสาร สังคม ความนิยม ปัจจุบัน การเคลื่อนไหวใน   | อภิวัชร สาธุการ   |

|  |  |   |                        |
|--|--|---|------------------------|
|  |  | <p>ประเทศไทยโดยมีหัวข้ออบรม ดังนี้</p> <ul style="list-style-type: none"> <li>- การใช้แอปพลิเคชัน Facebook เพื่อใช้สื่อสาร</li> <li>- การใช้แอปพลิเคชัน Twitter เพื่อใช้สื่อสาร</li> <li>- การใช้ G-mail เพื่อใช้สื่อสาร</li> <li>- การใช้ Line เพื่อใช้สื่อสาร</li> </ul>  |                        |
| <p>การทำความรู้จักกับเครือข่ายอินเทอร์เน็ตที่ส่งเสริมการพัฒนาอาชีพหรือสามารถหารายได้</p> | <p>3 ชั่วโมง<br/>บรรยาย 1 ชั่วโมง<br/>ปฏิบัติการ 2 ชั่วโมง</p> | <p>เพื่อส่งเสริมให้ผู้เข้าอบรมได้มีส่วนร่วมในการพัฒนาอาชีพหรือสามารถหารายได้ผ่านทางเครือข่ายอินเทอร์เน็ตโดยมีหัวข้ออบรมดังนี้</p> <ul style="list-style-type: none"> <li>- การทำความรู้จักและทดลองใช้เว็บไซต์ Shopee เพื่อศึกษาช่องทางการค้าขาย</li> <li>- การทำความรู้จักและทดลองใช้เว็บไซต์ Lazada เพื่อศึกษาช่องทางการค้าขาย</li> <li>- การทำความรู้จักและทดลองใช้เว็บไซต์ Instagram เพื่อศึกษาช่องทางการค้าขาย</li> <li>- การสร้างเพจ Facebook</li> </ul> | <p>อภิวัชร สาธุการ</p> |
| <p>สรุปเนื้อหาหัวข้อการอบรม</p>  | <p>1 ชั่วโมง<br/>บรรยาย 1 ชั่วโมง</p>                          | <p>สรุปเนื้อหาการอบรมในแต่ละวัน</p>   | <p>อภิวัชร สาธุการ</p> |

หมายเหตุ สามารถเปลี่ยนแปลงได้ตามความเหมาะสม

#### 4.4.2 รายชื่อเจ้าหน้าที่ประจำศูนย์การเรียนรู้ที่เข้ารับการอบรม train the trainer

เพื่อให้การดำเนินงานบรรลุตามวัตถุประสงค์ของโครงการ ทางคณะทำงานได้ประสานงานกับทางสถานสงเคราะห์ และศูนย์พัฒนาจิตสวดิการ เพื่อจัดเจ้าหน้าที่ประจำศูนย์ ศูนย์ละ 2 ท่าน เพื่อรับผิดชอบดูแลโครงการฯ รวมถึงเข้ารับการอบรมกิจกรรม Train the Trainer โดยมีรายชื่อดังนี้

| ลำดับ | ชื่อหน่วยงาน   | ชื่อ-นามสกุล                 | ตำแหน่ง                   | เบอร์โทร | e-mail |
|-------|--|------------------------------|---------------------------|----------|--------|
| 1     | ศูนย์พัฒนาการจัดสวัสดิการสังคมผู้สูงอายุ<br>วาสนะเวศม์ | นายชาญวิทย์ ชำนาญพุดชา       | นักพัฒนาสังคม             |          | -      |
|       |  | นายภาคภูมิ แสงสว่าง          | นักพัฒนาสังคม             |          | -      |
| 2     | สถานสงเคราะห์คนชรา<br>วัยทองนิเวศน์                    | นางจรรยา โอสถาพันธ์          | หัวหน้าฝ่ายสถานสงเคราะห์  |          | -      |
|       |  | นางนิภาพร อินทร์ตัน          | นักพัฒนาสังคม             |          |        |
| 3     | สถานสงเคราะห์คนชรา<br>บ้านเขาบ่อแก้ว                   | พ.จ.สุธาพิพัฒน์ บุญประจันทร์ | หัวหน้าฝ่ายบ้านพักคนชรา   |          |        |
|       |  | นางสาวหทัยยา แก้วเดช         | นักพัฒนาสังคม             |          |        |
| 4     | สถานสงเคราะห์คนชรา<br>บ้านลพบุรี                       | นางกรรณชนม์ ใจบุญ ปิ่นแก้ว   | นักสังคมสงเคราะห์ชำนาญการ |          |        |
|       |  | นางคณัญรัตน์ นันบุญตา        | นักสังคมสงเคราะห์         |          |        |
| 5     | สถานสงเคราะห์คนชราบ้านธรรมปกรณ (วัด<br>ม่วง)           | นางสาวนิชมน ทิพย์โอสถ        | นักพัฒนาสังคม             |          |        |
|       |  | นางสาวศุภิสรา รุ่มพุดตาล     | นักสังคมสงเคราะห์         |          |        |
| 6     | สถานสงเคราะห์คนชราบ้านธรรมปกรณ<br>(โพธิ์กลาง)          | นางสาวกาญจนา ชุนเกาะ         | นักพัฒนาสังคม             |          |        |
|       |  | นางสาวพัฒนพิชญา พรหมสวัสดิ์  | นักสังคมสงเคราะห์         |          | -      |

| ลำดับ | ชื่อหน่วยงาน   | ชื่อ-นามสกุล                    | ตำแหน่ง                        | เบอร์โทร | e-mail |
|-------|--|---------------------------------|--------------------------------|----------|--------|
| 7     | ศูนย์พัฒนาการจัดสวัสดิการสังคมผู้สูงอายุ<br>จ.ปทุมธานี     | นายธนภุต วรित्रเวช              | ผู้อำนวยการศูนย์               |          |        |
|       |  | นายสุรยุทธ เข้มอาจ              | นักพัฒนาสังคม                  |          |        |
| 8     | ศูนย์พัฒนาการจัดสวัสดิการสังคมผู้สูงอายุ<br>บางละมุง       | นางสาววันเพ็ญ วาชาญ             | นักพัฒนาสังคม                  |          |        |
|       |  | นางสาวรินดา บัวพันธ์            | นักพัฒนาสังคม                  |          |        |
| 9     | สถานสงเคราะห์คนชราเฉลิมราชกุมารี<br>(หลวงพ่อลำไยอุบลรัตน์) | นายกิตติชัย อ่วมสวยศรี          | นักพัฒนาสังคม                  |          |        |
|       |  | นางรวิรัตน์ เสตะรัต             | นักพัฒนาสังคม                  |          |        |
| 10    | สถานสงเคราะห์คนชรา<br>บ้านจันทบุรี                         | ว่าที่ร.ต.ก้องกิตติกร โรจน์แก้ว | นักจิตวิทยา                    |          |        |
|       |  | ส.อ.ศรายุทธ ปามา                | นักจิตวิทยา                    |          |        |
| 11    | สถานสงเคราะห์คนชรา<br>บ้านศรีตรัง                          | ว่าที่ ร.ต.ณัฐวุฒิ เกตุก่อ      | นักสหนาการปฏิบัติการ           |          |        |
|       |  | นางสาวอาภาพร บริโท              | ผู้ช่วยปฏิบัติงาน              |          |        |
| 12    | ศูนย์พัฒนาการจัดสวัสดิการสังคมผู้สูงอายุ<br>บ้านบุรีรัมย์  | นางสาววิไลพร ดั่งชัยภูมิ        | เจ้าหน้าที่บันทึกข้อมูล        |          |        |
|       |  | นางสาวไอลดา สีทานาม             | นักสังคมสงเคราะห์              |          |        |
| 13    | ศูนย์พัฒนาการจัดสวัสดิการสังคมผู้สูงอายุ<br>บ้านทักซิณ     | นางศิริวรรณ เกตุแห่ง            | ปฏิบัติงานด้านยุทธศาสตร์และแผน |          |        |
|       |  | นายสมเดช ลอยประภาณ              | ปฏิบัติงานด้านพัสดุ            |          |        |

#### 4.4.3 รายงานสรุปผลความพึงพอใจ Train the trainer

##### ตารางที่ 1 คะแนนความพึงพอใจของกิจกรรมต่างๆ ของการอบรม

| กิจกรรมต่างๆ                                       | ค่าเฉลี่ยความพึงพอใจ |
|--|----------------------|
| ความรู้ของผู้สอนเกี่ยวกับแท็บเล็ตและแอปพลิเคชัน    | 9.18                 |
| การพัฒนาความรู้ให้สามารถสอนผู้สูงอายุได้           | 9.10                 |
| การสรุปประเด็นเนื้อหา                              | 8.90                 |
| ความเหมาะสมของระยะเวลาการสอน                       | 8.90                 |
| การอำนวยความสะดวกของทีมงานผู้จัด                   | 8.82                 |
| ความรู้ที่ได้สามารถนำไปสอนผู้สูงอายุได้จริง        | 8.82                 |
| เนื้อหากิจกรรมตรงตามวัตถุประสงค์                   | 8.82                 |
| กระตุ้นให้มีความสนใจและต้องการให้ความรู้ผู้สูงอายุ | 8.82                 |
| ความเหมาะสมของพื้นที่การจัดอบรม                    | 8.82                 |
| ความสามารถในการนำเสนอและการถ่ายทอดความรู้          | 8.72                 |
| <b>ค่าเฉลี่ยความพึงพอใจ</b>                        | <b>8.90</b>          |

จากตารางที่ 1 ค่าเฉลี่ยความพึงพอใจของทุกกิจกรรมมีค่าอยู่ที่ร้อยละ 8.90 จากคะแนนเต็ม 10 คะแนน ซึ่งอยู่ในระดับดีมาก ในด้านรายกิจกรรม พบว่าผู้เข้าร่วมอบรมให้ความพึงพอใจในด้านความรู้ของผู้สอนเกี่ยวกับแท็บเล็ตและแอปพลิเคชันมากที่สุด คือร้อยละ 9.18 จากคะแนนเต็ม 10 คะแนน รองลงมาเป็นด้านการพัฒนาความรู้ให้สามารถสอนผู้สูงอายุได้ โดยมีค่าเฉลี่ยความพึงพอใจอยู่ที่ 9.10 ส่วนด้านที่ได้รับคะแนนความพึงพอใจน้อยที่สุดคือด้านความสามารถในการนำเสนอและการถ่ายทอดความรู้ คือร้อยละ 8.72 จากคะแนนเต็ม 10 คะแนน

##### ข้อเสนอแนะ

จากหัวข้อข้อเสนอแนะในแบบประเมินความพึงพอใจ พบว่าผู้เข้าร่วมอบรมได้ให้คำชื่นชมการอบรมว่าเป็นกิจกรรมที่ดี นำไปใช้ถ่ายทอดให้ทีมต่อได้ เป็นสิ่งใหม่ให้ผู้สูงอายุได้เรียนรู้ สามารถยกระดับคุณภาพชีวิต และมีประโยชน์ต่อผู้สูงอายุ ทำให้ผู้สูงอายุมีความผ่อนคลาย และสามารถค้นคว้าข้อมูลจากแท็บเล็ตได้ดี ทั้งนี้ทางผู้เข้าร่วมอบรมก็ได้ให้ข้อเสนอแนะมาว่า อยากให้อุปกรณ์ในการนำเสนอ ควรจะดีกว่านี้ เช่น โปรเจคเตอร์ และเพิ่มค่าใช้จ่ายในการเดินทางตามความเหมาะสม ระยะเวลา นอกจากนี้ผู้เข้าร่วมอบรมยังเสนอแผนการในอนาคตว่า หลังจากลงพื้นที่แล้ว อยากให้จัดอบรมสรุป ปัญหา แนวทางการพัฒนาต่อไปในภาพรวมของแต่ละศูนย์ อยากให้

ช่วยกำหนดแอปพลิเคชันที่เหมาะสมกับผู้อายุ และอยากให้มีการจัดประชุมแลกเปลี่ยนระหว่างหน่วยงานหลังการจัดบริการให้ผู้สูงอายุได้ 6 เดือน

#### 4.4.4 รายงานสรุปผลการอบรม train the trainer

กิจกรรม train the trainer เป็นการฝึกอบรมให้กับตัวแทนเจ้าหน้าที่ศูนย์การเรียนรู้ทั้ง 13 ศูนย์ เพื่อไปถ่ายทอดให้กับผู้ใช้งานที่เป็นผู้สูงอายุให้สามารถเข้าใจได้ง่าย และนำไปใช้ได้จริง การการศึกษาขั้นต้นและวิธีการใช้แท็บเล็ต และการศึกษาเกี่ยวกับการขายของออนไลน์ หรือการทำการตลาดออนไลน์ สามารถถอดออกเป็นหลักสูตรการอบรมในครั้งนี้

| ผู้เข้าร่วมการอบรม train the trainer | จำนวน |
|--------------------------------------|-------|
| ตัวแทนเจ้าหน้าที่ศูนย์แต่ละศูนย์     | 26 คน |

หลังจากที่จัดการอบรมให้กับตัวแทนเจ้าหน้าที่ศูนย์แต่ละศูนย์แล้ว ทางทีมงานได้มีการจัดแบบทดสอบเพื่อวัดความรู้หลังการเข้าร่วมอบรมโดยได้ตั้งคำถามในด้านต่างๆ ที่เกี่ยวข้องกับการอบรม โดยทางทีมงานได้มีการสรุปผลการทำแบบทดสอบของตัวแทนเจ้าหน้าที่ศูนย์แต่ละศูนย์หลังเข้าร่วมอบรมแล้วดังหัวข้อต่อไปนี้

#### สรุปผลความรู้และความเข้าใจของ trainer หลังการเข้าร่วมอบรม train the trainer

##### ตารางที่ 2

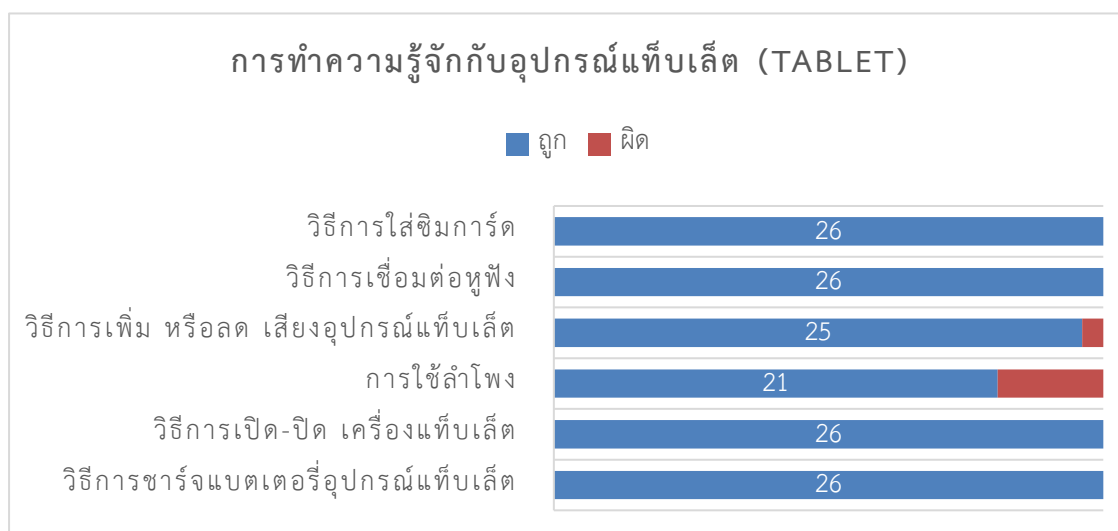

จากตารางที่ 2 พบว่าคำถามที่ผู้เข้าอบรมตอบถูกมากที่สุดคือวิธีการใส่ซิมการ์ด วิธีการเชื่อมต่อหูฟัง วิธีการเปิด-ปิด เครื่องแท็บเล็ต และวิธีการชาร์จแบตเตอรี่อุปกรณ์แท็บเล็ต ส่วนข้อที่ผู้เข้าอบรมตอบถูกน้อยที่สุดคือการใช้ลำโพง

### ตารางที่ 3

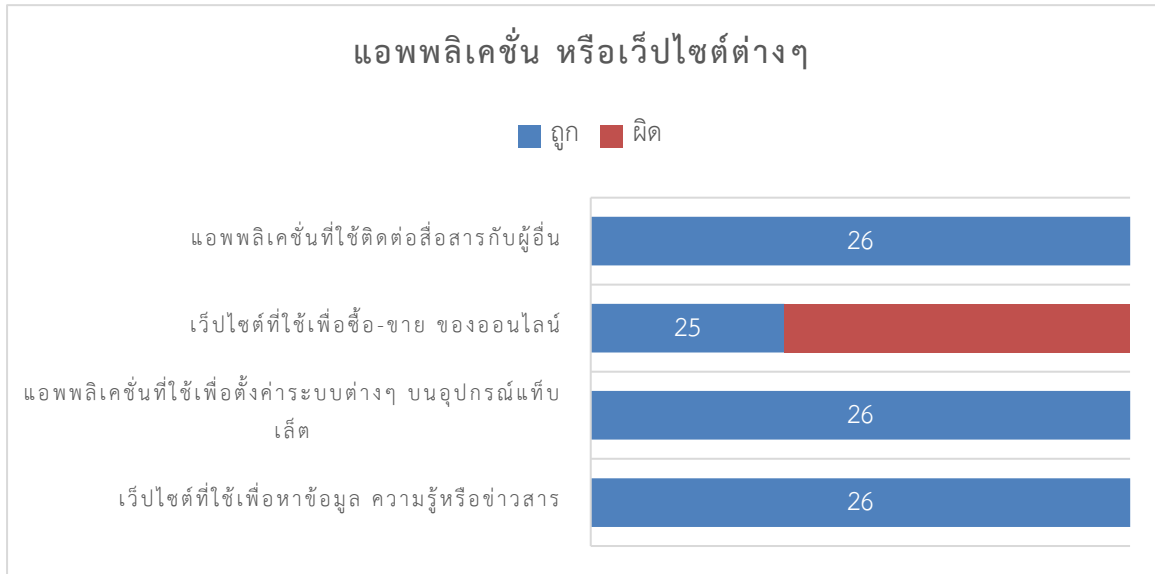

จากตารางที่ 3 ในหัวข้อแอปพลิเคชัน หรือเว็บไซต์ต่างๆ ผู้เข้าอบรมทั้ง 26 คน มีความรู้และความเข้าใจอย่างดีโดยสามารถตอบคำถามเกี่ยวกับแอปพลิเคชันที่ใช้ติดต่อสื่อสารกับผู้อื่น แอปพลิเคชันเพื่อตั้งค่าระบบ และเว็บไซต์ที่ใช้เพื่อหาข้อมูลหรือความรู้และข่าวสารถูกทุกคน มีเพียงหนึ่งคนที่ตอบคำถามเกี่ยวกับเว็บไซต์ที่ใช้เพื่อซื้อ-ขาย ของออนไลน์ผิด

### ตารางที่ 4

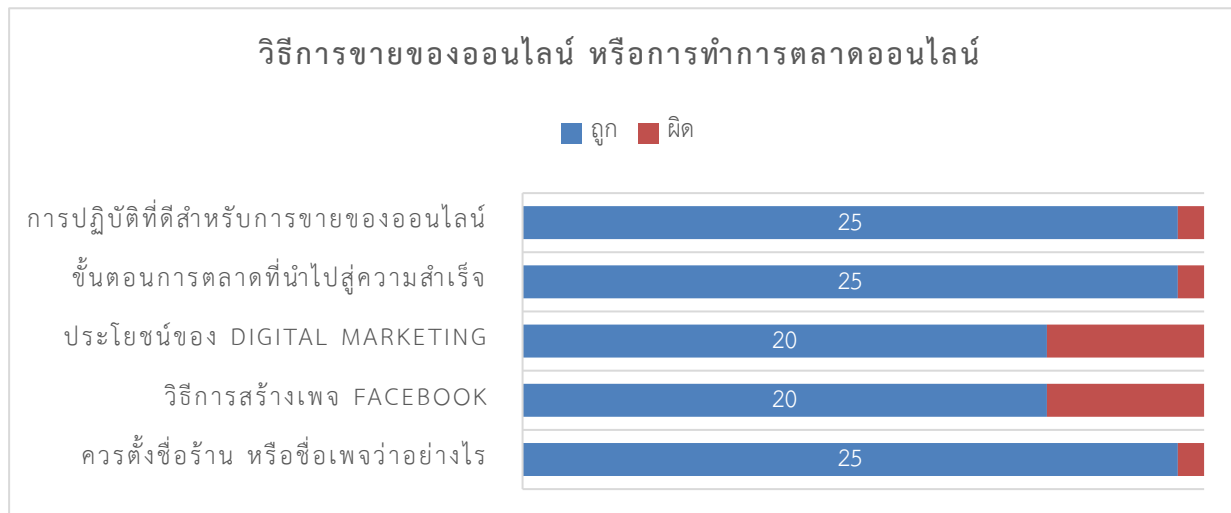

จากตารางที่ 4 พบว่าหัวข้อวิธีการขายของออนไลน์ หรือการทำการตลาดออนไลน์ที่ผู้เข้าอบรมตอบถูกมากที่สุดคือ การปฏิบัติที่ดีสำหรับการขายของออนไลน์ ขั้นตอนการตลาดที่นำไปสู่ความสำเร็จ และการตั้งชื่อร้าน และชื่อเพจ ส่วนข้อที่ผู้เข้าอบรมยังตอบผิดอยู่บ้าง คือประโยชน์ของ Digital Marketing และวิธีการสร้างเพจ Facebook



ตารางที่ 5

| หัวข้อการเรียนรู้  | จำนวนผู้ที่ตอบ<br>คำถามถูก | เปอร์เซ็นต์ผู้ที่ตอบ<br>คำถามถูก |
|--|----------------------------|----------------------------------|
| <b>การทำความรู้จักรับอุปกรณ์แท็บเล็ต (Tablet)</b>        |                            |                                  |
| วิธีการชาร์จแบตเตอรี่อุปกรณ์แท็บเล็ต                     | 26                         | 100%                             |
| วิธีการเปิด-ปิด เครื่องแท็บเล็ต                          | 26                         | 100%                             |
| การใช้ลำโพง  | 21                         | 81%                              |
| วิธีการเพิ่ม หรือลด เสียงอุปกรณ์แท็บเล็ต                 | 25                         | 96%                              |
| วิธีการเชื่อมต่อหูฟัง                                    | 26                         | 100%                             |
| วิธีการใส่ซิมการ์ด                                       | 26                         | 100%                             |
| <b>แอปพลิเคชัน หรือเว็บไซต์ต่างๆ</b>                     |                            |                                  |
| เว็บไซต์ที่ใช้เพื่อหาข้อมูล ความรู้หรือข่าวสาร           | 26                         | 100%                             |
| แอปพลิเคชันที่ใช้เพื่อตั้งค่าระบบต่างๆ บนอุปกรณ์แท็บเล็ต | 26                         | 100%                             |
| เว็บไซต์ที่ใช้เพื่อซื้อ-ขาย ของออนไลน์                   | 25                         | 96%                              |
| แอปพลิเคชันที่ใช้ติดต่อสื่อสารกับผู้อื่น                 | 26                         | 100%                             |
| <b>วิธีการขายของออนไลน์ หรือการทำการตลาดออนไลน์</b>      |                            |                                  |
| ควรตั้งชื่อร้าน หรือชื่อเพจอย่างไร                       | 25                         | 96%                              |
| วิธีการสร้างเพจ Facebook                                 | 20                         | 81%                              |
| ประโยชน์ของ Digital Marketing                            | 20                         | 81%                              |
| ขั้นตอนการตลาดที่นำไปสู่ความสำเร็จ                       | 25                         | 96%                              |
| การปฏิบัติที่ดีสำหรับการขายของออนไลน์                    | 25                         | 96%                              |
| <b>ค่าเฉลี่ยรวม</b>                                      | <b>25</b>                  | <b>95%</b>                       |

จากตารางที่ 5 พบว่ามีผู้ที่มีความรู้และความเข้าใจเกี่ยวกับวิธีการใช้แท็บเล็ต และการศึกษาเกี่ยวกับการขายของออนไลน์ หรือการทำการตลาดออนไลน์ในภาพรวมเฉลี่ยแล้วได้ 25 คน จากทั้งหมด 26 คนหรือ 95% โดยสามารถนำความรู้เหล่านี้ไปถ่ายทอดให้กับผู้สูงอายุตามศูนย์การเรียนรู้ได้ตามวัตถุประสงค์ที่ตั้งไว้

#### 4.5 รายงานประเมินผลศูนย์การเรียนรู้ผ่านเครือข่ายอินเทอร์เน็ตสำหรับผู้สูงอายุ ทั้งในเชิงปริมาณและเชิงคุณภาพ

ในการประเมินความพึงพอใจต่อการอบรมอบรมหลักสูตรการเรียนรู้แบบผสมผสานเรื่องการใช้เทคโนโลยีสารสนเทศ แอปพลิเคชันสำหรับผู้สูงอายุ มีขั้นตอนในการศึกษาดังต่อไปนี้

##### ขั้นตอนที่ 1 สร้างกรอบขั้นตอนและแนวทางการประเมินความพึงพอใจของผู้เข้าอบรม

การสร้างกรอบขั้นตอนและแนวทางการประเมินความพึงพอใจของผู้เข้าอบรมนั้นมีวัตถุประสงค์เพื่อแสวงหาปัจจัยต่างๆ ที่เกี่ยวข้องกับการสร้างความพึงพอใจของผู้เข้าอบรมหลักสูตรหนึ่งๆ โดยอ้างอิงจากทฤษฎีและงานวิจัยต่างๆ ที่เกี่ยวข้อง และเป็นตัวชี้วัดติดตามผลว่า ผู้เข้าอบรมนั้นมีความพึงพอใจกับหลักสูตรอบรมในด้านต่างๆ ตามวัตถุประสงค์ที่ตั้งไว้ ประสบความสำเร็จในการนำเสนอหลักสูตร

จากการดำเนินโครงการตั้งแต่เริ่มต้นวางแผนการอบรมจนถึงผลที่ได้รับหลังจากการอบรมและการประเมินผลโครงการโดยกลุ่มตัวอย่างที่เป็นผู้สูงอายุที่เข้าร่วมการอบรม จะได้ตัวชี้วัดในมุมมองของผู้เข้าอบรมว่า ได้ประโยชน์จากการอบรมและมีความพึงพอใจต่อหลักสูตรอบรมอย่างไร

##### ขั้นตอนที่ 2 สร้างกรอบแนวทางการประเมิน และการออกแบบแบบสอบถาม

เมื่อพิจารณาถึงปัจจัยต่างๆ ที่จะมีผลต่อความสำเร็จของการอบรมแล้ว ขั้นตอนต่อไปคือการนำปัจจัยที่เกี่ยวข้องต่อความสำเร็จนั้นมาจัดทำแบบสอบถามและการออกแบบวิธีการวัดผลโดยสร้างคำถามที่ใช้เป็นคำถามปลายปิดและปลายเปิด ( close-end and open-end questionnaires) ที่แบ่งเป็นส่วนๆ เพื่อตอบจุดประสงค์ของการวิจัยดังนี้

| ส่วนที่ | ชื่อส่วน                        | จำนวนคำถาม |
|---------|---------------------------------|------------|
| 1.      | ข้อมูลส่วนตัวของผู้ตอบแบบสอบถาม | 2          |
| 2.      | ความพึงพอใจในการเข้าร่วมการอบรม | 9          |
| 3.      | ข้อเสนอแนะ                      | 1          |

##### ส่วนที่ 1 ข้อมูลส่วนตัวของผู้ตอบแบบสอบถาม

จุดประสงค์ : เพื่อสอบถามเกี่ยวกับลักษณะประชากรของกลุ่มเป้าหมาย

##### ลักษณะคำถาม

1. เพศ
2. อายุ

## ส่วนที่ 2 ความพึงพอใจในการเข้าการร่วมอบรม

**จุดประสงค์ :** เพื่อรับรู้ผลตอบรับในการเข้าอบรมและนำไปปรับปรุงเนื้อหาของหลักสูตรอบรม

1. ได้รับความรู้จากผู้สอนเกี่ยวกับแท็บเล็ตและแอปพลิเคชัน
2. ได้รับการพัฒนาความรู้จากการอบรม
3. ความเหมาะสมของระยะเวลาการสอน
4. การอำนวยความสะดวกของทีมงานผู้จัด
5. ความรู้ที่ได้รับสามารถนำไปใช้ได้จริง
6. เนื้อหากิจกรรมตรงตามวัตถุประสงค์
7. ความเหมาะสมของพื้นที่การจัดอบรม
8. ความสามารถในการนำเสนอและการถ่ายทอดความรู้ของผู้สอน
9. ความพึงพอใจโดยรวมของหลักสูตรการอบรม

### การวิเคราะห์ข้อมูล

การวิเคราะห์ข้อมูล จะเริ่มต้นจากการ ส่งแบบสอบถามให้ผู้บริโภคทางช่องทางออนไลน์ โดยให้กลุ่มตัวอย่างทำแบบประเมินความพึงพอใจผ่านทางเว็บไซต์ Google form หลังจากนั้นจึงนำข้อมูลมาทำการวิเคราะห์ด้วยการใช้สถิติเชิงพรรณนา เพื่อใช้อธิบายข้อมูล

สำหรับเกณฑ์วัดผลตอบรับในการเข้าร่วมการอบรม และระดับความพึงพอใจในเรื่องต่างๆ ด้วย scale 5 ระดับของลิเคิร์ต (Likert Technique) โดยมีเกณฑ์กำหนดไว้ ดังนี้

### เกณฑ์การให้คะแนน

|            |     |
|------------|-----|
| มากที่สุด  | = 5 |
| มาก        | = 4 |
| ปานกลาง    | = 3 |
| น้อย       | = 2 |
| น้อยที่สุด | = 1 |

โดยกำหนดความสำเร็จของความพึงพอใจของผู้เข้าอบรม อยู่ในระดับได้รับความพึงพอใจโดยรวมจากการอบรมในระดับความพึงพอใจมาก ถึงมากที่สุด ตั้งแต่ร้อยละ 80

### ส่วนที่ 3 ข้อเสนอแนะ

**จุดประสงค์ :** เพื่อรับรู้ความคิดหรือข้อเสนอแนะทั้งข้อดีและข้อเสียของผู้ตอบแบบสอบถาม

#### 1. ข้อเสนอแนะ

### ขั้นตอนที่ 3 การกำหนดจำนวนกลุ่มตัวอย่าง การสุ่มกลุ่มตัวอย่าง และการเก็บรวบรวมข้อมูล

งานวิจัยนี้มีกลุ่มตัวอย่าง 1 กลุ่ม คือกลุ่มผู้สูงอายุที่เข้าร่วมการอบรม

### ขั้นตอนที่ 4 การวิเคราะห์ข้อมูล

นำข้อมูลที่ได้รับจากการทำแบบสอบถามของกลุ่มตัวอย่างมาวิเคราะห์เพื่อให้ทราบผลความพึงพอใจในด้านต่างๆของกลุ่มตัวอย่าง

### ขั้นตอนที่ 5 การสรุปผล

ข้อมูลที่ได้จากการประเมินจะถูกสรุปผลเพื่อนำเสนอแนวทางการอบรมต่อไป

### ผลการประเมิน

อ้างอิงแผนการประเมินหลักสูตรอบรมและรูปแบบการประเมินความพึงพอใจของผู้เข้าอบรม ใช้วิธีการให้ผู้เข้าร่วมการอบรมตอบแบบสอบถาม ซึ่งมีกลุ่มตัวอย่าง 1 กลุ่ม คือกลุ่มผู้สูงอายุที่เข้าร่วมการอบรมหลักสูตรการเรียนรู้แบบผสมผสานเรื่องการใช้เทคโนโลยีสารสนเทศ แอปพลิเคชันสำหรับผู้สูงอายุ

### ข้อมูลลักษณะทางประชากรศาสตร์ของผู้เข้าอบรม

ผู้วิจัยได้ทำการวิเคราะห์ข้อมูลที่เป็นข้อมูลส่วนบุคคลของกลุ่มตัวอย่างได้แก่ เพศ อายุ และความพึงพอใจที่มีต่อหลักสูตรอบรม โดยนำเสนอเป็นข้อมูลเป็นจำนวนและร้อยละของกลุ่มตัวอย่างตามตาราง 1-5 ดังต่อไปนี้

**ตารางที่ 6** ตารางแสดงจำนวนและร้อยละของกลุ่มตัวอย่าง จำแนกตามเพศ

| เพศ  | จำนวน | ร้อยละ |
|------|-------|--------|
| ชาย  | 315   | 34.0   |
| หญิง | 612   | 66.0   |
| รวม  | 927   | 100.0  |

จากตารางที่ 6 พบว่า กลุ่มตัวอย่างส่วนใหญ่เป็นเพศหญิงมีจำนวน 612 คน คิดเป็นร้อยละ 66.0 และเป็นเพศชายมีจำนวน 315 คิดเป็นร้อยละ 34.0 ตามลำดับ

**ตารางที่ 7** ตารางแสดงจำนวนและร้อยละของกลุ่มตัวอย่าง จำแนกตามอายุ

| อายุ          | จำนวน | ร้อยละ |
|---------------|-------|--------|
| 60 – 65 ปี    | 112   | 12.1   |
| 66 - 70 ปี    | 168   | 18.1   |
| 71 - 75 ปี    | 348   | 37.6   |
| 76 - 80 ปี    | 196   | 21.1   |
| มากกว่า 80 ปี | 103   | 11.1   |
| รวม           | 927   | 100.0  |

จากตารางที่ 7 พบว่า กลุ่มตัวอย่างส่วนใหญ่อยู่ในช่วงอายุ 71 - 75 ปี มีจำนวน 348 คน คิดเป็นร้อยละ 37.6 รองลงมาเป็นช่วงอายุ 76 - 80 ปี มีจำนวน 196 คน คิดเป็นร้อยละ 21.1 ตามลำดับ

#### **ข้อสรุปลักษณะทางประชากรของกลุ่มตัวอย่าง**

จำนวนกลุ่มตัวอย่างทั้งหมดจำนวน 927 คน เป็นเพศหญิง 612 คน คิดเป็นร้อยละ 66.0 และเป็นเพศชาย 315 คน คิดเป็นร้อยละ 34.0 ในการจำแนกตามอายุ กลุ่มตัวอย่างส่วนใหญ่อยู่ในช่วงอายุ 71 - 75 ปี มีจำนวน 348 คน คิดเป็นร้อยละ 37.6 และช่วงอายุ 76 - 80 ปี มีจำนวน 196 คน คิดเป็นร้อยละ 21.1

## ข้อมูลความพึงพอใจในการเข้าการร่วมอบรมของผู้เข้าอบรม

ตารางที่ 8 ความพึงพอใจที่มีต่อหลักสูตรการเรียนรู้แบบผสมผสานเรื่องการใช้เทคโนโลยีสารสนเทศ แอปพลิเคชันสำหรับผู้สูงอายุ จำแนกแบบระดับความพึงพอใจ

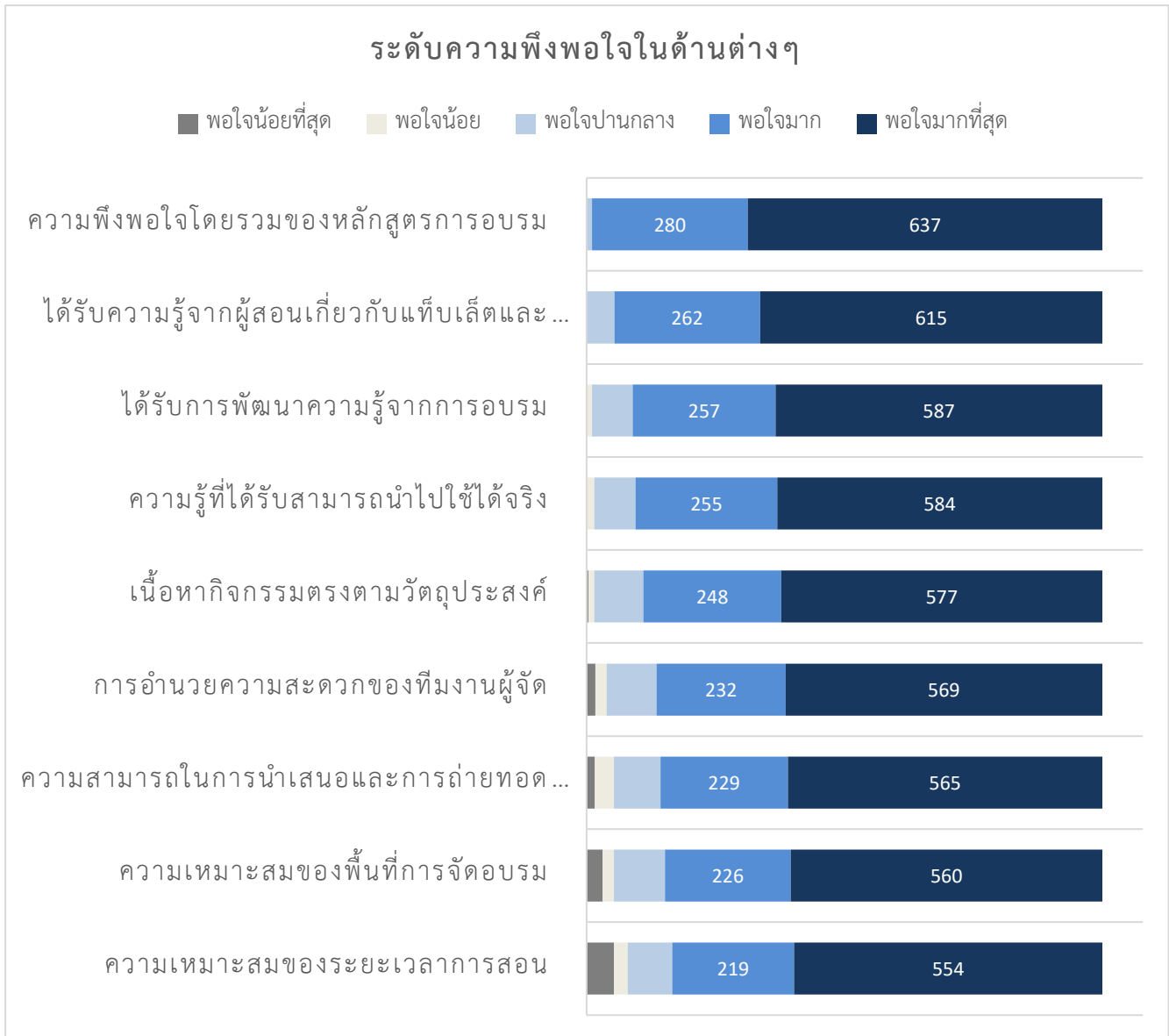

จากตารางที่ 8 พบว่า กลุ่มตัวอย่างส่วนใหญ่มีความพึงพอใจต่อหลักสูตรการเรียนรู้แบบผสมผสานเรื่องการใช้เทคโนโลยีสารสนเทศ แอปพลิเคชันสำหรับผู้สูงอายุในระดับพึงพอใจมากที่สุดเป็นจำนวนมากที่สุด รองลงมา เป็นพึงพอใจมาก และพึงพอใจปานกลางตามลำดับ

**ตารางที่ 9** ความพึงพอใจที่มีต่อหลักสูตรการเรียนรู้แบบผสมผสานเรื่องการใช้เทคโนโลยีสารสนเทศ แอปพลิเคชัน สำหรับผู้สูงอายุ จำแนกแบบคะแนนความพึงพอใจรวม

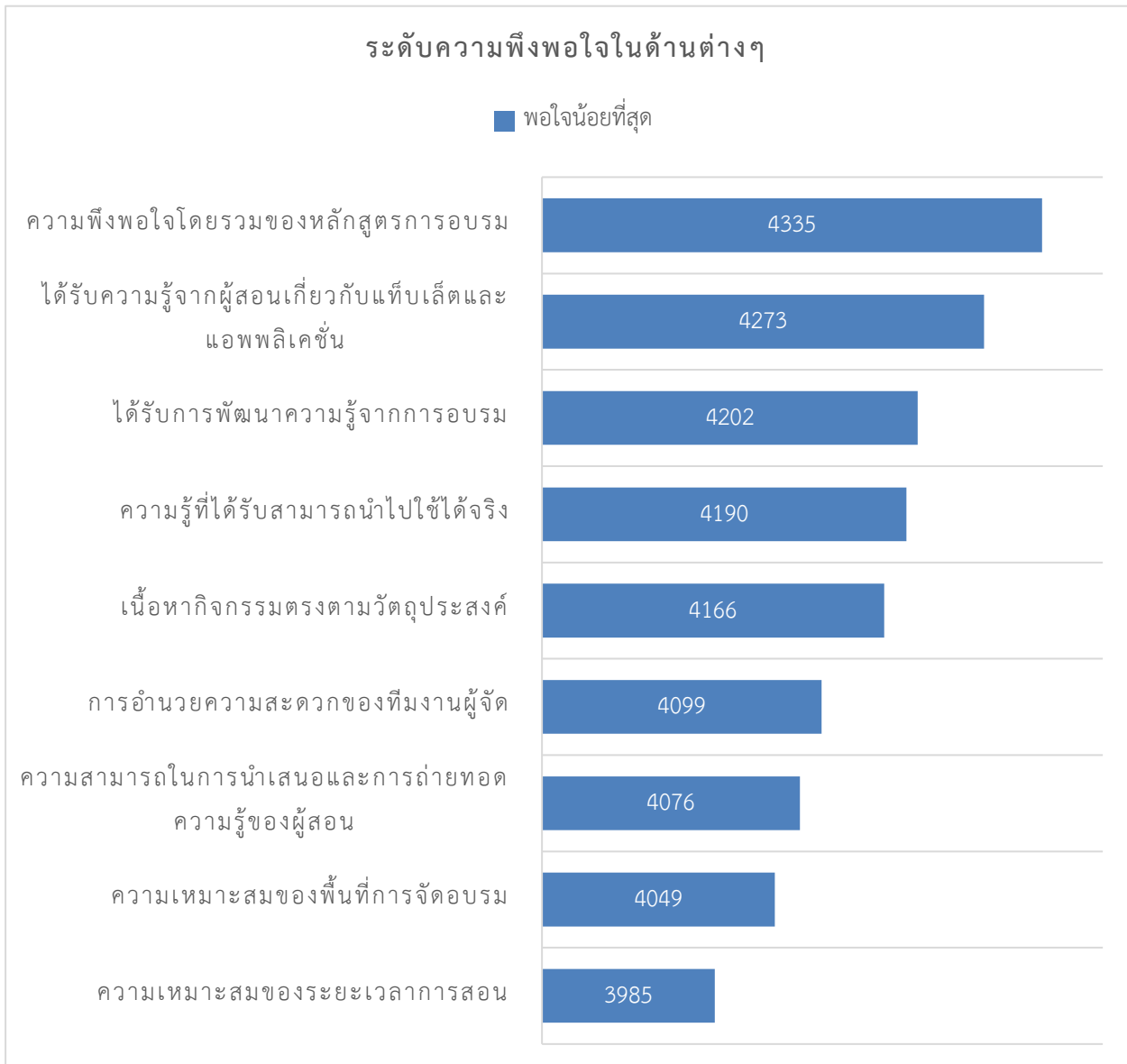

จากตารางที่ 9 พบว่า ผู้เข้าอบรมส่วนใหญ่มีความพึงพอใจในด้านความพึงพอใจโดยรวมของหลักสูตรการอบรมมากที่สุด โดยมีคะแนนความพึงพอใจรวม 4,335 คะแนน จากคะแนนเต็ม 4,635 คะแนน รองลงมาเป็นการได้รับความรู้จากผู้สอนเกี่ยวกับแท็บเล็ตและแอปพลิเคชัน โดยมีคะแนนความพึงพอใจรวม 4,273 คะแนน จากคะแนนเต็ม 4,635 คะแนน ส่วนด้านที่ผู้เข้าอบรมมีความพึงพอใจน้อยที่สุดคือด้านความเหมาะสมของระยะเวลาการสอน ด้วยมีคะแนนความพึงพอใจรวมน้อยที่สุดคือ 3,985 คะแนน จากคะแนนเต็ม 4,635 คะแนน แต่ยังคงผ่านเกณฑ์ 80%

**ตารางที่ 10** ความพึงพอใจที่มีต่อหลักสูตรการเรียนรู้แบบผสมผสานเรื่องการใช้เทคโนโลยีสารสนเทศ แอปพลิเคชัน สำหรับผู้สูงอายุ จำแนกแบบร้อยละของแต่ละกิจกรรม

| กิจกรรมต่างๆ  | ร้อยละ      |
|---|-------------|
| ความพึงพอใจโดยรวมของหลักสูตรการอบรม                   | 9.36        |
| ได้รับความรู้จากผู้สอนเกี่ยวกับแท็บเล็ตและแอปพลิเคชัน | 9.22        |
| ได้รับการพัฒนาความรู้จากการอบรม                       | 9.06        |
| ความรู้ที่ได้รับสามารถนำไปใช้ได้จริง                  | 9.04        |
| เนื้อหากิจกรรมตรงตามวัตถุประสงค์                      | 8.98        |
| การอำนวยความสะดวกของทีมงานผู้จัด                      | 8.84        |
| ความสามารถในการนำเสนอและการถ่ายทอดความรู้ของผู้สอน    | 8.80        |
| ความเหมาะสมของพื้นที่การจัดอบรม                       | 8.74        |
| ความเหมาะสมของระยะเวลาการสอน                          | 8.60        |
| <b>ค่าเฉลี่ยความพึงพอใจรวม</b>                        | <b>8.96</b> |

จากตารางที่ 10 พบว่า กลุ่มตัวอย่างพึงพอใจในด้านความพึงพอใจโดยรวมของหลักสูตรการอบรมมากที่สุด โดยมีคะแนนค่าเฉลี่ยอยู่ที่ 9.36 จากคะแนนเต็ม 10 คะแนน รองลงมาคือด้านได้รับความรู้จากผู้สอนเกี่ยวกับแท็บเล็ตและแอปพลิเคชัน และได้รับการพัฒนาความรู้จากการอบรม โดยมีคะแนนค่าเฉลี่ยเท่ากันอยู่ที่ 9.22 และ 9.06 จากคะแนนเต็ม 10 คะแนน ตามลำดับ ส่วนด้านที่กลุ่มตัวอย่างให้ระดับความพึงพอใจน้อยที่สุด คือด้านความเหมาะสมของระยะเวลาการสอน โดยมีคะแนนค่าเฉลี่ยอยู่ที่ 8.60 จากคะแนนเต็ม 10 คะแนน



## สรุปผลการประเมินความพึงพอใจต่อหลักสูตรการเรียนรู้แบบผสมผสานเรื่องการใช้เทคโนโลยีสารสนเทศ แอปพลิเคชันสำหรับผู้สูงอายุ

จากแบบสอบถามของกลุ่มตัวอย่างจำนวนทั้งสิ้น 927 คน พบว่า ผู้ตอบแบบสอบถามส่วนใหญ่มีความพึงพอใจโดยรวมของหลักสูตรการอบรมที่ดี และเห็นด้วยว่าได้รับการพัฒนาความรู้ และสามารถนำความรู้ที่ได้รับไปปฏิบัติจริงได้ในผู้เข้าร่วมอบรมยังรู้สึกว่าการอบรมค่อนข้างนานไป สำหรับผู้สูงอายุ ซึ่งทำให้ผู้สูงอายุเกิดอาการเบื่อ หรือเหนื่อยง่าย

เมื่อสอบถามถึงความพึงพอใจต่อการอบรมหลักสูตรการเรียนรู้แบบผสมผสานเรื่องการใช้เทคโนโลยีสารสนเทศ แอปพลิเคชันสำหรับผู้สูงอายุ กลุ่มตัวอย่างมีความพึงพอใจโดยรวมในระดับปานกลางถึงพึงพอใจมากที่สุด ซึ่งส่วนใหญ่จะอยู่ในระดับมากที่สุด คิดเป็นร้อยละ 62.9 และรองลงมาเป็นระดับมาก คิดเป็นร้อยละ 26.5 เมื่อถามถึงความพึงพอใจในแต่ละด้านของหลักสูตรการอบรม กลุ่มเป้าหมายเห็นด้วยว่าหลักสูตรการเรียนรู้แบบผสมผสานเรื่องการใช้เทคโนโลยีสารสนเทศ แอปพลิเคชันสำหรับผู้สูงอายุ มีประโยชน์ต่อการเรียนรู้ ซึ่งตรงตามเป้าหมายที่หลักสูตรตั้งไว้

ทั้งนี้ หากสรุปรวมทุกๆ ด้านของหลักสูตร ผู้เข้าอบรมให้คะแนนความพึงพอใจทุกกิจกรรมรวมค่าเฉลี่ย 8.96 หากจำแนกตามด้านกิจกรรม ผู้เข้าอบรมมีความพึงพอใจในด้านความพึงพอใจโดยรวมของหลักสูตรการอบรมมากที่สุด โดยมีคะแนนค่าเฉลี่ยอยู่ที่ 9.36 จากคะแนนเต็ม 10 คะแนน รองลงมาคือด้านได้รับความรู้จากผู้สอนเกี่ยวกับแท็บเล็ตและแอปพลิเคชัน และได้รับการพัฒนาความรู้จากการอบรม โดยมีคะแนนค่าเฉลี่ยเท่ากันอยู่ที่ 9.22 และ 9.06 จากคะแนนเต็ม 10 คะแนน ตามลำดับ

#### 4.6 แผนการติดตามการใช้แอปพลิเคชัน

##### การติดตามการใช้งานเครื่องแท็บเล็ต

การทำแอปพลิเคชัน “Aging” ได้ออกแบบระบบการเก็บรวบรวมข้อมูลการใช้งานของผู้สูงอายุ โดยสามารถดึงข้อมูลออกมาในรูปแบบไฟล์โปรแกรม Excel (.xlsx) รายละเอียดที่แสดงได้แก่ Tx ID รหัสแท็บเล็ต รหัสผู้ยืม วันและเวลาเยี่ยม รหัสผู้รับคืน วันและเวลารับคืน วันและเวลาเริ่มการใช้งาน วันและเวลาสิ้นสุดการใช้งาน สถานะ เวลาที่ต้องการยืม (นาทื) รหัสศูนย์ และชื่อศูนย์ (ภาคผนวกที่ 3)

การติดตามการใช้แท็บเล็ตของผู้สูงอายุ เป็นการตรวจสอบการใช้งานข้อมูลรายวัน รายสัปดาห์ และรายเดือน เพื่อตรวจสอบข้อมูลการใช้งาน และความสนใจของผู้สูงอายุ มีรายละเอียด ดังนี้

| รายละเอียด/ การดำเนินการ   | ผลการดำเนินงาน   | ผู้ดำเนินงาน                                    |
|--|--|---|
| ตรวจสอบข้อมูลรายวัน<br>เพื่อตรวจสอบข้อมูลการใช้งานของแต่ละบุคคล                            | - สามารถทราบว่าในแต่ละวันผู้สูงอายุในการดูแลของท่านมีการใช้งานอุปกรณ์ไปในทิศทางใดบ้าง  | ผู้ดูแลประจำศูนย์                               |
|  | - สามารถตรวจสอบภาพรวมของผู้สูงอายุในแต่ละศูนย์ ว่ามีการใช้งาน แอปพลิเคชันใดสูงสุดในแต่ละวัน  | ผู้ดูแลประจำศูนย์                               |
| ตรวจสอบข้อมูลรายสัปดาห์<br>เพื่อตรวจสอบความสนใจในหมวดหมู่ต่างๆ ของแอปพลิเคชันของผู้สูงอายุ | - สามารถทราบถึงความสนใจ ของผู้สูงอายุที่ตนเองดูแล เพื่อนำไปต่อยอดกิจกรรม หรือต่อยอดความรู้ที่สนใจของศูนย์นั้นๆ   | ผู้ดูแลประจำศูนย์                               |
|  | - สามารถทราบถึงความสนใจเพื่อนำไปต่อยอดกิจกรรม หรือต่อยอดความรู้ที่สนใจของศูนย์นั้นๆ (เพื่อจัดกิจกรรมภาพรวมให้ทั้งผู้สูงอายุ และเพิ่มความรู้อให้กับผู้ดูแล) | ผู้ดูแลประจำศูนย์                               |
|  | - หาแนวทางในการพัฒนาเนื้อหาให้เหมาะสมกับความสนใจของผู้สูงอายุ เก็บข้อมูลเพื่อนำมาพัฒนา พัฒนาต่อในอนาคต   | ผู้ดูแลภาพรวม<br>รวมข้อมูลเพื่อพัฒนา<br>ในอนาคต |
| ตรวจสอบข้อมูลรายเดือน<br>เพื่อตรวจสอบความสนใจ<br>และต่อยอดนำไปสู่การพัฒนาอาชีพ             | - สามารถทราบถึงความสนใจและพัฒนาเป็นอาชีพ หรือหารายได้เสริมให้กับศูนย์นั้นๆ ได้   | ผู้ดูแลประจำศูนย์                               |
|  | - สามารถทราบถึงความสนใจของผู้สูงอายุ เพื่อจัดกิจกรรมในภาพรวม หรือประชาสัมพันธ์ ร่วมกับผู้สูงอายุ   | ผู้ดูแลประจำศูนย์                               |
|  | - เตรียมความพร้อม หาข้อมูลเพื่อพัฒนาเนื้อ แอปพลิเคชัน และ ปรับปรุง ในอนาคต   | ผู้ดูแลภาพรวม<br>รวมข้อมูลเพื่อพัฒนา<br>ในอนาคต |

## แผนการบริหารจัดการรายได้

ในขั้นแรกจะเริ่มจากการที่ผู้สูงอายุประดิษฐ์สิ่งของที่ทำได้ง่ายและใช้วัตถุดิบในท้องถิ่น โดยอาจจะมีการศึกษาวิธีการทำเพิ่มเติมในแท็บเล็ตที่ได้มอบให้ เมื่อผู้สูงอายุทำสิ่งประดิษฐ์เสร็จแล้วก็ทำการถ่ายรูป เพื่อส่งเข้าไปในไลน์กลุ่มของศูนย์ ที่บริหารโดยเจ้าหน้าที่ศูนย์หรือผู้สูงอายุที่สนใจจัดการบริหาร



ในขั้นต่อมาผู้ดูแลกลุ่มทั้งเพจเฟซบุ๊กกับไลน์กลุ่มของศูนย์ จะเข้ามาคัดเลือกสิ่งประดิษฐ์ของผู้สูงอายุแต่ละท่าน เพื่อไปเผยแพร่ในเพจ ซึ่งการเลือกไปเผยแพร่จะขึ้นอยู่กับความสวยงาม ความคิดสร้างสรรค์ หรือเกณฑ์อื่นๆ ขึ้นอยู่กับผู้ดูแล โดยสิ่งประดิษฐ์ของผู้สูงอายุแต่ละท่านจะมีการนำไปเสนอผลัดเปลี่ยนเวียนกันไปเรื่อย ๆ

ในขั้นสุดท้ายหลังจากที่ผู้ดูแลคัดเลือกสิ่งประดิษฐ์ของผู้สูงอายุที่จะนำไปเผยแพร่ในเพจเสร็จแล้ว จะนำขึ้นเพจเฟซบุ๊กของแต่ละศูนย์เพื่อให้บุคคลอื่นๆสามารถเข้ามาชมหรือสั่งซื้อสินค้าได้ ซึ่งจะเป็นการเปิดโอกาสให้ผู้สูงอายุสามารถสร้างรายได้ให้กับตัวเองได้ และใช้เวลาว่างให้มีประโยชน์ได้มากที่สุด

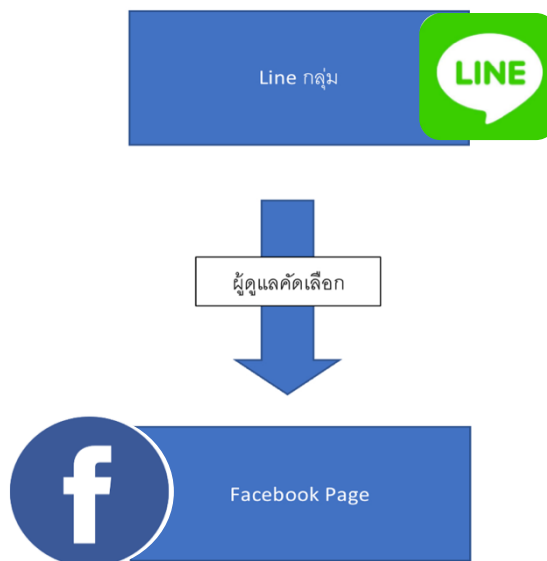
คณะทำงานได้ออกแบบระบบการใช้งานติดตามศูนย์การเรียนรู้ ตั้งแต่เดือนกรกฎาคม ถึงเดือนตุลาคม โดยออกแบบเป็น Report monitor เพื่อติดตามการใช้งานแอปพลิเคชันของผู้สูงอายุ



Facebook Fan page ของสถานสงเคราะห์ 13 ศูนย์

| รายชื่อสถานสงเคราะห์                                     | Facebook Fan page   |
|--|---|
| <p>สถานสงเคราะห์คนชราวัยทองนิเวศน์ จังหวัดเชียงใหม่</p>  |  <p>สถานสงเคราะห์คนชราวัยทอง<br/>นิเวศน์ อ.แม่แตง จ.เชียงใหม่<br/>Religious Organization</p> <p>14 people like this</p>                            |
| <p>สถานสงเคราะห์คนชราบ้านเขาบ่อแก้ว จังหวัดนครสวรรค์</p> |  <p>สถานสงเคราะห์บ้านพักคน<br/>ชรา นิคมเขาบ่อแก้ว พยุหะคีรี<br/>นครสวรรค์<br/>Public &amp; Government<br/>Service</p> <p>390 people like this</p> |

สถานสงเคราะห์คนชราบ้านลพบุรี จังหวัดลพบุรี



**สถานสงเคราะห์คนชราบ้านลพบุรี**  
Local Business



Like

Save

614 people like this

สถานสงเคราะห์คนชราบ้านธรรมปกรณ์ (วัดม่วง) จังหวัดนครราชสีมา



**สถานสงเคราะห์คนชราบ้านธรรมปกรณ์วัดม่วง นครราชสีมา**  
Public & Government Service



Like

Send Message

725 people like this

สถานสงเคราะห์คนชราบ้านธรรมปกรณ์ (โพธิ์กลาง) จังหวัดนครราชสีมา



**สถานสงเคราะห์คนชราบ้านธรรมปกรณ์โพธิ์กลาง**  
Government Organization



Like

Message

1,283 people like this

สถานสงเคราะห์คนชราบ้านจันทบุรี จังหวัดจันทบุรี



**สถานสงเคราะห์คนชราบ้าน  
จันทบุรี**

Government Organization



Like

[Follow](#)



700 people like this

สถานสงเคราะห์คนชราบ้านศรีตรัง จังหวัดตรัง



**สถานสงเคราะห์คนชราบ้าน  
ศรีตรัง อ.ห้วยยอด จ.ตรัง**

Local Service



Like

[Follow](#)



261 people like this

สถานสงเคราะห์คนชราเฉลิมราชกุมารี (หลวงพ่อลำไย) จังหวัด  
กาญจนบุรี



**สถานสงเคราะห์คนชราเฉลิมราช  
กุมารี หลวงพ่อลำไย อ.ปัทมิ่ง  
จ.กาญจนบุรี**

Government Organization



Like

[Call Now](#)



288 people like this

ศูนย์พัฒนาการจัดสวัสดิการสังคมผู้สูงอายุบ้านบุรีรัมย์



ศูนย์พัฒนาการจัดสวัสดิการสังคมผู้สูงอายุบ้านบุรีรัมย์  
Government Organization



Like

Call Now

514 people like this

ศูนย์พัฒนาการจัดสวัสดิการสังคมผู้สูงอายุบ้านทักษิณ จังหวัดยะลา



ศูนย์ผู้สูงอายุบ้านทักษิณ ยะลา

Add Friend

ศูนย์พัฒนาการจัดสวัสดิการสังคมผู้สูงอายุ จังหวัดปทุมธานี



ศูนย์พัฒนาการจัดสวัสดิการสังคมผู้สูงอายุจังหวัดปทุมธานี  
Government Building



Like

Call Now

349 people like this

ศูนย์พัฒนาการจัดสวัสดิการสังคมผู้สูงอายุบางละมุง จังหวัดชลบุรี



**ศูนย์พัฒนาการจัดสวัสดิการสังคมผู้สูงอายุบ้านบางละมุง**  
Community Service



Like

[Send Message](#)



298 people like this

ศูนย์พัฒนาการจัดสวัสดิการสังคมผู้สูงอายุวาระแวม จังหวัดพระนครศรีอยุธยา



**ศูนย์พัฒนาการจัดสวัสดิการสังคมผู้สูงอายุวาระแวม**  
Event Space



Like

[Save](#)

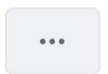

100 people like this

หมายเหตุ เนื่องจากผู้สูงอายุเป็นกลุ่มเปราะบาง ทางศูนย์จึงไม่ได้มีการเผยแพร่รูปของผู้สูงอายุ ตาม พรบ.คุ้มครองข้อมูลส่วนบุคคล



#### 4.7 แผนการบริหารและพัฒนาศูนย์การเรียนรู้ผ่านเครือข่ายอินเทอร์เน็ตสำหรับผู้สูงอายุอย่างยั่งยืน

แผนการบริหารและพัฒนาศูนย์การเรียนรู้ผ่านเครือข่ายอินเทอร์เน็ต หลังจากเสร็จสิ้นโครงการ :

โครงการศูนย์การเรียนรู้ผ่านเครือข่ายอินเทอร์เน็ตเพื่อให้ผู้สูงอายุรู้จักใช้ระบบสารสนเทศเพื่อยกระดับคุณภาพชีวิต

| ประเด็น                                       | ผู้รับผิดชอบ   | รายละเอียดที่ดำเนินการ  | ช่วงเวลาดำเนินการ |
|---|--|---|-------------------|
| หน่วยงานผู้รับผิดชอบภายหลังเสร็จสิ้นโครงการ   | มูลนิธิมิตรภาพ/สถานสงเคราะห์<br>คนชรา/ศูนย์พัฒนาการจัดสวัสดิการ<br>สังคมผู้สูงอายุ | ติดตามการใช้งานอุปกรณ์ ปัญหา อุปสรรค ในการใช้งานเพื่อปรับปรุงแก้ไข โดย<br>มูลนิธิมิตรภาพ ยังให้คำปรึกษาอีก 12 เดือนหลังจบโครงการ<br><br>โดยมีจัดให้มีการประชุมออนไลน์ การติดตามการใช้งานทุก 6 เดือน หลังจบ<br>โครงการ<br>1. จัดการประชุมออนไลน์<br>2. จัดให้มีการอบรมการใช้งานอุปกรณ์ ตามความต้องการของแต่ละศูนย์<br>3. พัฒนารูปแบบการใช้งาน โดยทางมูลนิธิร่วมกับสถานสงเคราะห์ และศูนย์พัฒนา<br>จัดสวัสดิการสังคมผู้สูงอายุ | หลังจบโครงการ     |
| แนวทางการดำเนินงานและการ<br>บำรุงรักษาอุปกรณ์ | มูลนิธิมิตรภาพ   | มูลนิธิมิตรภาพให้คำปรึกษาในการบำรุงรักษาอุปกรณ์ ในกรณีที่อยู่อุปกรณ์ชำรุด<br>โดยแนวทางการดำเนินการ ดังนี้<br>1. มูลนิธิฯ ทำหนังสือส่งมอบอุปกรณ์ ให้กับทางสถานสงเคราะห์คนชรา และศูนย์<br>พัฒนาการจัดสวัสดิการสังคมผู้สูงอายุ<br>2. เจ้าหน้าที่มูลนิธิให้คำปรึกษา การใช้งานตลอดอายุของอุปกรณ์   | หลังจบโครงการ     |

แผนการบริหารและพัฒนาศูนย์การเรียนรู้ผ่านเครือข่ายอินเทอร์เน็ต หลังจากเสร็จสิ้นโครงการ :

โครงการศูนย์การเรียนรู้ผ่านเครือข่ายอินเทอร์เน็ตเพื่อให้ผู้สูงอายุรู้จักใช้ระบบสารสนเทศเพื่อยกระดับคุณภาพชีวิต

| ประเด็น                                 | ผู้รับผิดชอบ  | รายละเอียดที่ดำเนินการ  | ช่วงเวลาที่ดำเนินการ          |
|---|---|---|-------------------------------|
|   |   | 3. จัดหาแหล่งเงินทุนสนับสนุนโครงการ โดยการจัดกิจกรรมของทางมูลนิธิ เพื่อหารายได้มาสนับสนุนการดูแลรักษาอุปกรณ์  |                               |
|   | สถานสงเคราะห์คนชรา/ศูนย์พัฒนาการจัดสวัสดิการสังคมผู้สูงอายุ                   | 4. ดำเนินการจัดสรุปรายการอุปกรณ์ เพื่อเสนอบรรจุเป็นรายการครุภัณฑ์ขอหน่วยงาน<br>5. จัดทำแผนงบประมาณค่าใช้จ่ายในการบำรุงรักษาอุปกรณ์ เป็นรายปี เสนอต่อหน่วยงานต้นสังกัดเพื่อพิจารณาจัดสรรงบประมาณในการบำรุงรักษาอุปกรณ์   | หลังจบโครงการ ไปตลอดการใช้งาน |
| ความยั่งยืนของการใช้ทรัพยากร (Internet) | มูลนิธิมิตรภาพ<br>สถานสงเคราะห์คนชรา/ศูนย์พัฒนาการจัดสวัสดิการสังคมผู้สูงอายุ | เพื่อการใช้ประโยชน์การเข้าถึงเครือข่ายอินเทอร์เน็ตอย่างต่อเนื่อง มูลนิธิมีแนวทางการดำเนินการหลังจบโครงการ ดังนี้<br>1. ทางมูลนิธิดำเนินการจัดให้มีสัญญาณอินเทอร์เน็ตต่อเนื่องหลังจากจบโครงการเป็นระยะเวลา 1 ปี<br>2. ทางมูลนิธิจัดทำหนังสือแจ้งไปยังศูนย์ฯ เรื่องการครบกำหนดระยะเวลาของอินเทอร์เน็ต ก่อนครบกำหนดที่ทางมูลนิธิสนับสนุน 3 เดือน | 21 ก.ค.2564 - 20 ก.ค.2565     |

แผนการบริหารและพัฒนาศูนย์การเรียนรู้ผ่านเครือข่ายอินเทอร์เน็ต หลังจากเสร็จสิ้นโครงการ :

โครงการศูนย์การเรียนรู้ผ่านเครือข่ายอินเทอร์เน็ตเพื่อให้ผู้สูงอายุรู้จักใช้ระบบสารสนเทศเพื่อยกระดับคุณภาพชีวิต

| ประเด็น                           | ผู้รับผิดชอบ   | รายละเอียดที่ดำเนินการ   | ช่วงเวลาที่ทำเนิการ   |
|-----------------------------------|----------------|--|-----------------------|
|                                   |                | 3. ทางมูลนิธิ จัดทำแบบสอบถามความต้องการใช้อินเทอร์เน็ตต่อเนื่องหลังจากครบกำหนดที่ทางมูลนิธิสนับสนุน เพื่อทำรายงานสรุป และเสนอแนวทางร่วมกันเพื่อต่อขยายระยะเวลาอินเทอร์เน็ต   |                       |
|                                   |                | 4. หลังจากครบกำหนดสัญญา ทางสถานสงเคราะห์คนชรา/ศูนย์พัฒนาการจัดสวัสดิการสังคมผู้สูงอายุ จัดทำแผนงบประมาณของหน่วยงานขอจัดสรรงบประมาณเพื่อเป็น ค่าใช้จ่ายอินเทอร์เน็ต เพื่อให้การใช้งานอย่างต่อเนื่อง โดยมีคชจ. เดือนละ 1,000 บาท ต่อศูนย์  | 21 ก.ค.2565 เป็นต้นไป |
| ประโยชน์ของโครงการมีความต่อเนื่อง | มูลนิธิมิตรภาพ | มูลนิธิเล็งเห็นว่าโครงการสามารถสร้างประโยชน์ และผู้สูงอายุสามารถเข้าถึงระบบเครือข่ายอินเทอร์เน็ต และรู้จักใช้เทคโนโลยีมากขึ้น รวมถึงได้สร้างความสนุกสนานผ่อนคลาย ให้กับผู้สูงอายุในสถานสงเคราะห์ เป็นอย่างมาก และสถานสงเคราะห์บางแห่งมีอุปกรณ์ไม่เพียงพอต่อจำนวนผู้ใช้งาน ทางมูลนิธิมีการวางแผนจัดหาทุนสนับสนุนเพิ่มเติมจากกองทุน กทปส. เพื่อเพิ่มจำนวนอุปกรณ์ให้สถานสงเคราะห์คนชราที่จำนวนอุปกรณ์ไม่เพียงพอต่อคนใช้งาน และขยายโครงการไปยังศูนย์ฯ ที่ยังไม่ได้มีการดำเนินโครงการ และเพื่อให้เกิดประโยชน์อย่างต่อเนื่อง | หลังจบโครงการ         |

แผนการบริหารและพัฒนาศูนย์การเรียนรู้ผ่านเครือข่ายอินเทอร์เน็ต หลังจากเสร็จสิ้นโครงการ :

โครงการศูนย์การเรียนรู้ผ่านเครือข่ายอินเทอร์เน็ตเพื่อให้ผู้สูงอายุรู้จักใช้ระบบสารสนเทศเพื่อยกระดับคุณภาพชีวิต

| ประเด็น  | ผู้รับผิดชอบ  | รายละเอียดที่ดำเนินการ  | ช่วงเวลาดำเนินการ |
|--|---|---|-------------------|
|  |   | <ol style="list-style-type: none"> <li>1. ทางมูลนิธิจัดทำร่างข้อเสนอโครงการเพื่อเสนอของบประมาณจากกองทุน กทปส. เป็นโครงการต่อเนื่อง</li> <li>2. ทางมูลนิธิจัดทำร่างข้อเสนอโครงการเพื่อเสนอของบประมาณจากหน่วยงาน ภาครัฐ</li> </ol>  |                   |
| แนวทางการส่งเสริมการใช้ประโยชน์และการจัดสรรผลประโยชน์ของโครงการ      | สถานสงเคราะห์คนชรา/ศูนย์พัฒนาการจัดสวัสดิการสังคมผู้สูงอายุ | <p>ดำเนินการประชาสัมพันธ์ ผ่านสื่อต่างๆ ของสถานสงเคราะห์คนชรา/ศูนย์พัฒนาการจัดสวัสดิการสังคมผู้สูงอายุ อยู่เสมอ</p> <ol style="list-style-type: none"> <li>1. ทางศูนย์ฯ จัดทำสื่อประชาสัมพันธ์ของหน่วยงาน ผ่านช่องทางต่างๆ</li> <li>2. ทางศูนย์ฯ จัดกิจกรรมฝึกอบรมการใช้งานอุปกรณ์ โดยให้ผู้สูงอายุมีส่วนร่วมในกิจกรรม อย่างสม่ำเสมอ</li> </ol> | หลังจบโครงการ     |
| การมีส่วนร่วมของชุมชนหรือกลุ่มผู้ได้ประโยชน์จากโครงการอย่างต่อเนื่อง | มูลนิธิมิตรภาพ  | มูลนิธิติดตามการใช้งานจาก สถานสงเคราะห์คนชรา/ศูนย์พัฒนาการจัดสวัสดิการสังคมผู้สูงอายุ เพื่อสรุปรายงานเสนอคณะกรรมการ เพื่อเสนอดำเนินการโครงการฯ เพื่อให้บริการประชาชน ในกลุ่มด้อยโอกาส และดำเนินการต่อเนื่องตามวัตถุประสงค์ของมูลนิธิ  | หลังจบโครงการ     |

แผนการบริหารและพัฒนาศูนย์การเรียนรู้ผ่านเครือข่ายอินเทอร์เน็ต หลังจากเสร็จสิ้นโครงการ :

โครงการศูนย์การเรียนรู้ผ่านเครือข่ายอินเทอร์เน็ตเพื่อให้ผู้สูงอายุรู้จักใช้ระบบสารสนเทศเพื่อยกระดับคุณภาพชีวิต

| ประเด็น | ผู้รับผิดชอบ | รายละเอียดที่ดำเนินการ   | ช่วงเวลาที่ดำเนินการ |
|---------|--------------|--|----------------------|
|         |              | <ol style="list-style-type: none"> <li>1. จัดกิจกรรมร่วมกับภาครัฐ และเอกชนเพื่อส่งเสริม และจัดหาทุนสนับสนุนโครงการฯ โดยนำเสนอความสำเร็จของโครงการต้นแบบที่ได้ดำเนินการไปแล้ว ทั้ง 13 ศูนย์</li> <li>2. จัดทำสื่อประชาสัมพันธ์เพื่อแสดงให้เห็นถึงประโยชน์ และความสำคัญของโครงการ</li> </ol> |                      |

ตารางกิจกรรมหลังเสร็จสิ้นโครงการ

| รายละเอียด   | ม.ค. | ก.พ. | มี.ค. | เม.ย. | พ.ค. | มิ.ย. | ก.ค. | ส.ค. | ก.ย. | ต.ค. | พ.ย. | ธ.ค. |
|--|------|------|-------|-------|------|-------|------|------|------|------|------|------|
| 1. จัดการประชุมออนไลน์ ติดตามการใช้งาน ทุก 6 เดือน หลังเสร็จสิ้นโครงการ  |      |      |       |       |      |       |      |      |      |      |      |      |
| 2. จัดให้มีการอบรมการใช้งานอุปกรณ์แบบออนไลน์ ตามความต้องการของแต่ละศูนย์   |      |      |       |       |      |       |      |      |      |      |      |      |
| 3. พัฒนารูปแบบการใช้งานร่วมกัน โดยทางมูลนิธิร่วมกับสถานสงเคราะห์ และศูนย์พัฒนาจิตสวดิการสังคมผู้สูงอายุ ผ่านออนไลน์                    |      |      |       |       |      |       |      |      |      |      |      |      |
| 4. มูลนิธิฯ ทำหนังสือส่งมอบอุปกรณ์ ให้กับทางสถานสงเคราะห์คนชรา และศูนย์พัฒนาการจัดสวดิการสังคมผู้สูงอายุ                               |      |      |       |       |      |       |      |      |      |      |      |      |
| 5. เจ้าหน้าที่มูลนิธิให้คำปรึกษา การใช้งานตลอดอายุของอุปกรณ์   |      |      |       |       |      |       |      |      |      |      |      |      |
| 6. จัดหาแหล่งเงินทุนสนับสนุนโครงการ โดยการจัดกิจกรรมของทางมูลนิธิ เพื่อหารายได้มาสนับสนุนการดูแลรักษาอุปกรณ์                           |      |      |       |       |      |       |      |      |      |      |      |      |
| 7. ดำเนินการจัดสรุปรายการอุปกรณ์ เพื่อเสนอบรรจุเป็นรายการครุภัณฑ์ของหน่วยงาน   |      |      |       |       |      |       |      |      |      |      |      |      |
| 8. จัดทำแผนงบประมาณค่าใช้จ่ายในการบำรุงรักษาอุปกรณ์ เป็นรายปี เสนอต่อหน่วยงานต้นสังกัดเพื่อพิจารณาจัดสรรงบประมาณในการบำรุงรักษาอุปกรณ์ |      |      |       |       |      |       |      |      |      |      |      |      |

ตารางกิจกรรมหลังเสร็จสิ้นโครงการ

| รายละเอียด   | ม.ค.         | ก.พ. | มี.ค.        | เม.ย. | พ.ค. | มิ.ย. | ก.ค. | ส.ค.         | ก.ย. | ต.ค. | พ.ย. | ธ.ค. |  |
|--|--------------|------|--------------|-------|------|-------|------|--------------|------|------|------|------|--|
| 9. ทางมูลนิธิดำเนินการจัดให้มีสัญญาณอินเทอร์เน็ตต่อเนื่องหลังจากจบโครงการ เป็นระยะเวลา 1 ปี  | [Yellow bar] |      |              |       |      |       |      |              |      |      |      |      |  |
| 10. ทางมูลนิธิจัดทำหนังสือแจ้งไปยังศูนย์ฯ เรื่องการครบกำหนดระยะเวลาของอินเทอร์เน็ต ก่อนครบกำหนดที่ทางมูลนิธิสนับสนุน 3 เดือน   |              |      | [Yellow bar] |       |      |       |      |              |      |      |      |      |  |
| 11. ทางมูลนิธิ จัดทำแบบสอบถามความต้องการใช้อินเทอร์เน็ต ต่อเนื่องหลังจากครบกำหนดที่ทางมูลนิธิสนับสนุน เพื่อทำรายงานสรุป และเสนอแนวทางร่วมกันเพื่อต่อขยายระยะเวลาอินเทอร์เน็ต   |              |      | [Yellow bar] |       |      |       |      |              |      |      |      |      |  |
| 12. ทางสถานสงเคราะห์คนชรา/ศูนย์พัฒนาการจัดสวัสดิการสังคมผู้สูงอายุ จัดทำแผนงบประมาณของหน่วยงานขอจัดสรรงบประมาณ เพื่อเป็น ค่าใช้จ่ายอินเทอร์เน็ต เพื่อให้การใช้งานอย่างต่อเนื่อง โดยมีคชจ. เดือนละ 1,000 บาท ต่อศูนย์ |              |      |              |       |      |       |      | [Yellow bar] |      |      |      |      |  |

#### 4.8 บุคลากรในโครงการ

| ลำดับ | รายนาม            | ตำแหน่ง                         |
|-------|-------------------|---------------------------------|
| 1     | นางยุวดี นิมสมบุญ | หัวหน้าโครงการ                  |
| 2     | นายเชิดชัย กนกกิจ | คณะทำงาน                        |
| 3     | นางสาวยุพา กงเพชร | เลขานุการและผู้ประสานงานโครงการ |



## บทที่ 5

### ข้อเสนอแนะเชิงนโยบาย

โครงการพัฒนาสื่อการเรียนรู้ผ่านเครือข่ายอินเทอร์เน็ตเพื่อให้ผู้สูงอายุรู้จักการใช้ระบบสารสนเทศเพื่อยกระดับคุณภาพชีวิต เป็นโครงการเพื่อให้ผู้สูงอายุรู้จักการใช้ระบบสารสนเทศเพื่อยกระดับคุณภาพชีวิต ให้ผู้สูงอายุเกิดความรู้ความเข้าใจในนวัตกรรมเทคโนโลยีโทรคมนาคม และรู้จักนำมาใช้พัฒนาการเสริมสร้างขีดความสามารถเพิ่มพูนความรู้เทคโนโลยีสารสนเทศและการสื่อสาร ซึ่งโครงการฯ นี้มีความเกี่ยวข้องกับหลาย ๆ ภาคส่วน เช่น สำนักงาน กสทช. และ กรมกิจการผู้สูงอายุ เป็นต้น คณะทำงานจึงได้จัดทำข้อเสนอแนะเชิงนโยบาย มุมมองจากแต่ละภาคส่วน มีรายละเอียดดังนี้

#### ยุทธศาสตร์ชาติระยะ 20 ปี (พ.ศ. 2561 - 2580)

ยุทธศาสตร์ชาติระยะ 20 ปี (พ.ศ. 2561 - 2580) เป็นกรอบการพัฒนาระยะยาวเพื่อให้บรรลุวิสัยทัศน์ “ประเทศไทยมีความมั่นคง มั่งคั่ง ยั่งยืน เป็นประเทศที่พัฒนาแล้ว ด้วยการพัฒนาตามปรัชญาของเศรษฐกิจพอเพียง” โดยประกอบด้วยยุทธศาสตร์ที่เกี่ยวข้องกับผู้สูงอายุ ดังนี้

**ยุทธศาสตร์ที่ 3** การพัฒนาและเสริมสร้างศักยภาพคน มีแนวทางในการขับเคลื่อน ได้แก่ พัฒนาศักยภาพคนตลอดช่วงชีวิตให้สนับสนุนการเจริญเติบโตของประเทศ สร้างเสริมให้คนมีสุขภาพที่ดี สร้างความอยู่ดีมีสุขของครอบครัวไทยให้เอื้อต่อการพัฒนาคน เสริมสร้างบทบาทของสถาบันครอบครัวในการบ่มเพาะจิตใจเข้มแข็ง

**ยุทธศาสตร์ที่ 4** ด้านการสร้างโอกาสความเสมอภาคและเท่าเทียมกันทางสังคม มีแนวทางในการขับเคลื่อนที่สำคัญ ได้แก่ สร้างความมั่นคงและการลดความเหลื่อมล้ำทางด้านเศรษฐกิจและสังคม การพัฒนาระบบบริการและระบบบริหารจัดการสุขภาพ การสร้างสภาพแวดล้อมและนวัตกรรมที่เอื้อต่อการดำรงชีวิตในสังคมสูงวัย และสร้างความเข้มแข็งของสถาบันทางสังคม ทunesทางวัฒนธรรมและความเข้มแข็งของชุมชน

#### แผนพัฒนาฯ ฉบับที่ 12

การพัฒนาประเทศไทยในช่วงแผนพัฒนาเศรษฐกิจและสังคมแห่งชาติ ฉบับที่ 12 (พ.ศ. 2560 - 2564) ปัจจุบันประเทศมีการแข่งขันด้านเศรษฐกิจจะเข้มข้นมากขึ้น สถานการณ์โลกเปลี่ยนแปลงไปรวดเร็วและเชื่อมโยงกันใกล้ชิดมากขึ้น การพัฒนาเทคโนโลยีจะมีการเปลี่ยนแปลงอย่างรวดเร็ว และกระทบต่อชีวิตความเป็นอยู่ในสังคม แผนพัฒนาฯ จะพัฒนาวิทยาศาสตร์ เทคโนโลยี การวิจัยและพัฒนา และนวัตกรรมให้เป็นปัจจัยหลักในการขับเคลื่อนการพัฒนาในทุกด้าน เพื่อเพิ่มขีดความสามารถในการแข่งขันของประเทศไทย โดยเฉพาะในด้านคุณภาพของคนไทย โดยประกอบด้วยยุทธศาสตร์ที่เกี่ยวข้องกับการพัฒนาคน ดังนี้

**ยุทธศาสตร์ที่ 1** การเสริมสร้างและพัฒนาศักยภาพทุนมนุษย์ มีแนวทางการพัฒนา ดังนี้

1. พัฒนาศักยภาพคนให้มีทักษะความรู้ และความสามารถในการดำรงชีวิตอย่างมีคุณค่า โดยส่งเสริมให้เด็กปฐมวัยมีการพัฒนาทักษะทางสมองและทักษะทางสังคมที่เหมาะสม พัฒนาเด็กวัยเรียนและวัยรุ่นให้มีทักษะการคิดวิเคราะห์อย่างเป็นระบบ มีความคิดสร้างสรรค์ มีทักษะการทำงานและการใช้ชีวิตที่พร้อมเข้าสู่การทำงาน ส่งเสริมแรงงานให้มีความรู้และทักษะในการประกอบอาชีพที่เป็นไปตามความต้องการของตลาดแรงงาน พัฒนาศักยภาพของกลุ่มผู้สูงอายุวัยต้นให้สามารถเข้าสู่ตลาดงานเพิ่มขึ้น
2. ยกระดับคุณภาพการศึกษาและการเรียนรู้ตลอดชีวิต
3. ลดปัจจัยเสี่ยงด้านสุขภาพและให้ทุกภาคส่วนคำนึงถึงผลกระทบต่อสุขภาพ
4. เพิ่มประสิทธิภาพการบริหารจัดการระบบสุขภาพภาครัฐและปรับระบบการเงินการคลังด้านสุขภาพ
5. พัฒนาระบบการดูแลและสร้างสภาพแวดล้อมที่เหมาะสมกับสังคมสูงวัย
6. ผลักดันให้สถาบันทางสังคมมีส่วนร่วมพัฒนาประเทศอย่างเข้มแข็ง

**ยุทธศาสตร์ที่ 2** การสร้างความเป็นธรรมและลดความเหลื่อมล้ำในสังคม มีแนวทางการพัฒนา ดังนี้

1. เพิ่มโอกาสให้กับกลุ่มเป่าหมายประชากรที่มีรายได้ต่ำสุด ให้สามารถเข้าถึงบริการที่มีคุณภาพของรัฐ และมีอาชีพ โดยขยายโอกาสการเข้าถึงการศึกษาที่มีคุณภาพให้แก่เด็กและเยาวชนที่ด้อยโอกาสทางการศึกษา จัดบริการด้านสุขภาพให้กับประชากรกลุ่มเป่าหมายที่อยู่ในพื้นที่ห่างไกล สร้างโอกาสในการสร้างรายได้ กำหนดนโยบายการคลังเพื่อลดความเหลื่อมล้ำในสังคมและเอื้อประโยชน์ต่อกลุ่มคนที่มีรายได้น้อยให้มีประสิทธิภาพเพิ่มขึ้น
2. กระจายการให้บริการภาครัฐทั้งด้านการศึกษา สาธารณสุข และสวัสดิการที่มีคุณภาพให้ครอบคลุมและทั่วถึง และเท่าเทียม บริหารจัดการการให้บริการสาธารณสุขที่มีคุณภาพให้ครอบคลุมทุกพื้นที่ เสริมสร้างความเข้าใจถึงผลประโยชน์ของการทำประกันสังคม และจัดหาโครงสร้างพื้นฐานที่เหมาะสมและเท่าเทียมให้ประชากรกลุ่มต่างๆ
3. เสริมสร้างศักยภาพชุมชน การพัฒนาเศรษฐกิจชุมชน และการสร้างความเข้มแข็งทางการเงิน โดยสร้างและพัฒนาผู้นำการเปลี่ยนแปลงในชุมชน ส่งเสริมให้เกิดชุมชนแห่งการเรียนรู้ พัฒนาเศรษฐกิจชุมชน สนับสนุนชุมชนให้มีส่วนร่วมในการจัดสวัสดิการ บริการ และการจัดการทรัพยากรในชุมชน

สำนักงานคณะกรรมการกิจการกระจายเสียง กิจการโทรทัศน์ และกิจการโทรคมนาคมแห่งชาติ (กสทช.)

สำนักงานคณะกรรมการกิจการกระจายเสียง กิจการโทรทัศน์ และกิจการโทรคมนาคมแห่งชาติ (กสทช.) สามารถนำเทคโนโลยีจากโครงการ ฯ ไปใช้ในแง่มุมต่าง ๆ ให้ครอบคลุมถึงผู้รับประโยชน์มากที่สุด สามารถนำแอปพลิเคชันไปประยุกต์ใช้ในการพัฒนาแอปพลิเคชันเพื่อผู้สูงอายุ หรือเป็นตัวช่วยในการทำแอปพลิเคชันอื่น ๆ ต่อไป นอกจากนี้สำนักงาน กสทช. สามารถนำการทำแอปพลิเคชันเพื่อผู้สูงอายุใน

โครงการฯ เป็นต้นแบบการทำโครงการเพื่อผู้สูงอายุต่อไปได้ ตามยุทธศาสตร์ชาติการส่งเสริมสิทธิเสรีภาพในการสื่อสาร และยุทธศาสตร์ด้านการคุ้มครองผู้บริโภค ของแผนแม่บทกิจการกระจายเสียง กิจการโทรทัศน์ ฉบับที่ 1 เพื่อสร้างความรู้ความเข้าใจให้กับกลุ่มคนพิการและผู้สูงอายุมากขึ้น เรื่องโทรทัศน์ระบบดิจิทัล การเข้าถึง รับรู้ และใช้ประโยชน์จากข้อมูลข่าวสาร การรู้เท่าทันสื่อ การละเมิดสิทธิคนพิการในสื่อ รวมถึงเทคโนโลยีสิ่งอำนวยความสะดวกสำหรับคนพิการ สูงอายุ และด้อยโอกาส

### แผนแม่บทกิจการกระจายเสียงและกิจการโทรทัศน์

แผนแม่บทกิจการกระจายเสียงและกิจการโทรทัศน์ ให้ความสำคัญกับการสร้างกลไกที่เปิดโอกาสให้ผู้เกี่ยวข้องเข้าสู่ระบบการอนุญาตประกอบกิจการประเภทต่าง ๆ ให้ถูกต้องตามกฎหมาย และมุ่งเน้นการวางรากฐานในการกำกับดูแล การคุ้มครองผู้บริโภคและส่งเสริมสิทธิเสรีภาพในการสื่อสาร ตลอดจนการบริการจัดการทรัพยากรคลื่นความถี่ที่มีอยู่อย่างจำกัดอย่างมีประสิทธิภาพ สรุปการดำเนินการได้ดังนี้

**ยุทธศาสตร์ที่ 1** การพัฒนากิจการวิทยุกระจายเสียง เพื่อยกระดับมาตรฐานกิจการกระจายเสียงให้เป็นที่ยอมรับ ลดการรบกวนการใช้คลื่นความถี่ เพิ่มทางเลือกให้กับประชาชนในการรับบริการ รวมถึงให้ประชาชน สามารถเข้าถึงข้อมูลข่าวสารที่จำเป็นพื้นฐานได้อย่างต่อเนื่อง รวมถึงผู้สูงอายุที่สามารถได้รับข้อมูลข่าวสารได้อย่างเท่าเทียม

**ยุทธศาสตร์ที่ 2** การพัฒนากิจการโทรทัศน์ของประเทศให้เหมาะสมกับบริบทใหม่ เป็นการพัฒนากิจการโทรทัศน์ของประเทศให้เหมาะสมกับบริบทที่เปลี่ยนแปลงไป และสอดคล้องกับระบบนิเวศของอุตสาหกรรม โดยคำนึงถึงการใช้ทรัพยากรในกิจการโทรทัศน์อย่างมีประสิทธิภาพมากที่สุด และยกระดับมาตรฐานกิจการโทรทัศน์ให้เป็นที่ยอมรับ มีเป้าหมายเพื่อเพิ่มช่องทางการสื่อสารให้กับประชาชนในส่วนของภูมิภาค รวมถึงผู้สูงอายุที่อยู่ในแต่ละภูมิภาค สามารถเข้าถึงสื่อในปัจจุบันได้อย่างหลากหลายช่องทาง

**ยุทธศาสตร์ที่ 3** การกำกับดูแลด้านเนื้อหา การคุ้มครองผู้บริโภค และการส่งเสริมสิทธิเสรีภาพของประชาชน การกำกับดูแลด้านเนื้อหาให้สอดคล้องกับการเปลี่ยนแปลงของสังคมและเทคโนโลยี มุ่งเน้นไปสู่การพัฒนาและ สร้างกลไกในการกำกับดูแลด้านเนื้อหาให้มีประสิทธิภาพ ตลอดจนมีการส่งเสริมสนับสนุนเนื้อหาที่มีคุณภาพ สร้างสรรค์ หลากหลาย และเป็นประโยชน์ต่อสาธารณะให้มากยิ่งขึ้น มีการคุ้มครองผู้บริโภคไม่ให้เกิดเอาเปรียบ และได้รับการอย่างเป็นธรรม มีการบริหารจัดการเรื่องร้องเรียนที่มีประสิทธิภาพ ส่งเสริมสิทธิเสรีภาพของ ประชาชนให้สามารถเข้าถึง และใช้ประโยชน์จากข้อมูลข่าวสารที่หลากหลายได้อย่างเท่าเทียม โดยมีเป้าหมายเพื่อให้ผู้พิการ ผู้สูงอายุ ผู้ด้อยโอกาส สามารถเข้าถึง และใช้ประโยชน์ข้อมูลข่าวสารอย่างเท่าเทียม กับประชาชนทั่วไป รวมทั้งผู้ประกอบการวิชาชีพสื่อมวลชนสามารถทำหน้าที่ตามจริยธรรมแห่งวิชาชีพของตนได้อย่างเต็มที่

## ยุทธศาสตร์ กระบวนการพัฒนาสังคมและความมั่นคงของมนุษย์ ระยะ 20 ปี (พ.ศ.2560 – 2564)

1. สร้างภูมิคุ้มกันและส่งเสริมโอกาสทางสังคมบนฐานแห่งความพอเพียง  
เป็นการเสริมสร้างขีดความสามารถของคนในการช่วยเหลือตนเองในการดำรงชีวิต การมีอาชีพ และรายได้ การเสริมสร้างขีดความสามารถของคนในการช่วยเหลือตนเองในการดำรงชีวิต การมีอาชีพ และรายได้ สนับสนุนระบบสวัสดิการชุมชน การพัฒนาเทคโนโลยีในระดับชุมชน เสริมพลังอำนาจให้ท้องถิ่นให้จำแนกเฝ้าระวังดูแล ป้องกันกลุ่มเป้าหมาย สนับสนุนองค์ความรู้ให้ชุมชน
2. เสริมสร้างประสิทธิภาพทางสังคม  
เพื่อให้เกิดกลไกขับเคลื่อนที่คนในสังคมเข้ามามีส่วนร่วม โดยเน้นการสร้างและพัฒนาศักยภาพของเครือข่าย โดยการพัฒนาความรู้ และพัฒนาทักษะทั้งในภาพรวมและเฉพาะกลุ่มเป้าหมาย เป็นการเสริมสร้างศักยภาพครอบครัว ชุมชน เพื่อเสริมสร้างประสิทธิภาพทางสังคม
3. ผนึกกำลังทางสังคมจากทุกภาคส่วน และเสริมสร้างธรรมาภิบาล  
การสร้างความตระหนักและเสริมสร้างพลังการมีส่วนร่วมจากทุกภาคส่วน ส่งเสริมการพัฒนาทุนมนุษย์และการพัฒนาสังคม ผ่านนวัตกรรมทางสังคม ส่งเสริมการใช้ทรัพยากรในชุมชน เพื่อพัฒนาชุมชนที่เหมาะสมกับสภาพชุมชน
4. จัดระบบสวัสดิการที่เหมาะสมกับบริบทของประเทศไทย  
การวางรากฐานของประเทศเพื่อความมั่นคงและสร้างหลักประกันให้ความช่วยเหลือ โดยการสร้างโอกาสให้กลุ่มเป้าหมายเข้าถึงบริการตามความต้องการและความจำเป็นเร่งด่วนโดยการ สร้างการคุ้มครองทางสังคมพื้นฐานให้กับประชาชนทุกคนรวมถึงผู้สูงอายุด้วย และสร้างการคุ้มครองทางสังคม เพื่อให้ประชาชนทุกคนสามารถเข้าถึงบริการและสิทธิทางสังคมที่ควรจะได้รับ

### กรมกิจการผู้สูงอายุ

กรมกิจการผู้สูงอายุเป็นหน่วยงาน หน่วยงานในสังกัดกระทรวงการพัฒนาสังคมและความมั่นคงของมนุษย์ มีอำนาจหน้าที่ในการดูแลผู้สูงอายุให้ได้รับสิทธิตามที่กฎหมายกำหนด และหน่วยงานที่เกี่ยวข้องควรสนับสนุนการทำสื่อหรือช่องทางในการให้ความสนับสนุนผู้สูงอายุให้มีรายได้จากการใช้เทคโนโลยีสารสนเทศ จากโครงการ เป็นการพัฒนาแอปพลิเคชันสำหรับผู้สูงอายุ ในการขายของออนไลน์ และทำการตลาดออนไลน์ ซึ่งกรมกิจการผู้สูงอายุสามารถใช้เป็นแนวทางในการนำเทคโนโลยีพัฒนาแอปพลิเคชัน หรือโครงการลักษณะเดียวกันเป็นต้นแบบ Universal Design ให้ผู้สูงอายุสามารถเท่าทันเทคโนโลยีได้

แผนปฏิบัติการด้านผู้สูงอายุ ระยะ 3 ปี (พ.ศ.2563 -2565) ภายใต้แผนปฏิบัติการด้านผู้สูงอายุระยะที่  
สองฉบับปรับปรุงครั้งที่ 2 พ.ศ. 2561

แผนผู้สูงอายุแห่งชาติฉบับที่สองเป็นยุทธศาสตร์ในการดำเนินงานด้านผู้สูงอายุของกระทรวงพัฒนาสังคมและความมั่นคงของมนุษย์ติดตามและประเมินผลการดำเนินงานตามแผนผู้สูงอายุแห่งชาติ เนื้อหาแผนผู้สูงอายุฉบับปรับปรุง ประกอบด้วย เหตุผลการจัดทำแผน เหตุผลและขั้นตอนการปรับแผน การสังเคราะห์สถานการณ์ที่มีผลต่อการดำเนินงานตามแผนผู้สูงอายุแห่งชาติในอนาคต แนวคิดพื้นฐานของแผนยุทธศาสตร์ มาตรการหลัก มาตรการย่อย หน่วยงานหลักที่รับผิดชอบ ตัวชี้วัดและเป้าหมายการดำเนินการ รวมถึงข้อจำกัด เงื่อนไขจำเป็น และการดำเนินงานตามแผน แผนฉบับปรับปรุงนี้ ได้มีการกำหนดประเด็นมาตรการใหม่ เพื่อรองรับ และสอดคล้องกับสถานการณ์ทางสังคมที่เปลี่ยนแปลง และสภาพปัญหาของผู้สูงอายุ การจัดสรรงบประมาณสนับสนุนกิจกรรมเพื่อผู้สูงอายุขององค์กรปกครองท้องถิ่น การสนับสนุนการดูแลระยะยาวระบบ และแผนเพื่อให้การช่วยเหลือผู้สูงอายุเมื่อเกิดภัยพิบัติการสร้างเครือข่ายบริหารและพัฒนาเว็บไซต์ในระดับจังหวัดและท้องถิ่น เป็นต้น

**ยุทธศาสตร์ที่ 1** การเตรียมความพร้อมของประชากรเพื่อวัยสูงอายุที่มีคุณภาพ มีรายละเอียดดังนี้

- หลักประกันรายได้เพื่อวัยสูงอายุ การขยายหลักประกันสุขภาพให้ครอบคลุมถ้วนหน้า และส่งเสริมวินัยการออมในทุกช่วงวัย
- การให้การศึกษาและการเรียนรู้ตลอดชีวิต ส่งเสริมการเข้าถึงและพัฒนาการจัดบริการการศึกษาในการเรียนรู้ต่อเนื่องตลอดชีวิตทั้งการศึกษาในระบบนอกระบบและการศึกษาอัธยาศัยสื่อของตกใจและในพัฒนาการของแต่ละวัย และเพื่อเตรียมตัวเข้าสู่วัยสูงอายุที่เหมาะสม
- การปลูกจิตสำนึกให้คนในสังคมตระหนักถึงคุณค่าและศักดิ์ศรีของผู้สูงอายุ การส่งเสริมให้ประชาชนทุกวัยเรียนรู้และมีส่วนร่วมในการดูแลรับผิดชอบผู้สูงอายุในครอบครัวและชุมชน มีกิจกรรมสัมพันธ์ระหว่างผู้สูงอายุกับคนทุกวัย

**ยุทธศาสตร์ที่ 2** ยุทธศาสตร์ด้านการส่งเสริมและพัฒนาผู้สูงอายุ มีรายละเอียดดังนี้

- การส่งเสริมสุขภาพ ป้องกันการเจ็บป่วย และดูแลตนเองเบื้องต้น เป็นการจัดกิจกรรมส่งเสริมสุขภาพในรูปแบบที่หลากหลายและเหมาะสมกับผู้สูงอายุ และครอบครัว
- การส่งเสริมการรวมกลุ่มและสร้างความเข้มแข็งขององค์กรผู้สูงอายุ ส่งเสริมการจัดตั้งและดำเนินงานชมรมผู้สูงอายุและเครือข่าย
- การส่งเสริมด้านการทำงานและการหารายได้ของผู้สูงอายุ ทั้งด้านการงานเต็มเวลาและไม่เต็มเวลา ในระบบ นอกระบบ รวมถึงการฝึกอาชีพและจัดหางานให้เหมาะสมกับวัยและความสามารถ และส่งเสริมการรวมกลุ่มในชุมชนเพื่อจัดทำกิจการเสริมรายได้ โดยให้ผู้สูงอายุมีส่วนร่วมด้วย เป็นการเปิดโอกาสให้มีการเผยแพร่ภูมิปัญญาของผู้สูงอายุและให้มีส่วนร่วมในกิจกรรมด้านต่าง ๆ ในสังคม
- การส่งเสริมสนับสนุนสื่อทุกประเภทให้มีรายการเพื่อผู้สูงอายุ และสนับสนุนให้ผู้สูงอายุได้รับความรู้และสามารถเข้าถึงสื่อและข้อมูลข่าวสาร และดำเนินการให้ผู้สูงอายุสามารถเข้าถึงข้อมูลข่าวสารจากสื่อต่าง ๆ ได้อย่างต่อเนื่อง

**ยุทธศาสตร์ที่ 3** ยุทธศาสตร์ด้านระบบคุ้มครองทางสังคมสำหรับผู้สูงอายุ มีรายละเอียดดังนี้

- การส่งเสริมให้ผู้สูงอายุทุกคนได้รับสวัสดิการด้านรายได้พื้นฐานที่รัฐจัดให้ พัฒนาและส่งเสริมระบบประกันสุขภาพที่มีคุณภาพเพื่อผู้สูงอายุทุกคน รวมถึงส่งเสริมให้ผู้สูงอายุได้อยู่กับครอบครัวให้นานที่สุด และส่งเสริมให้องค์กรปกครองส่วนท้องถิ่น องค์กรทางศาสนา องค์กรเอกชน และองค์กรสาธารณประโยชน์มีส่วนร่วมในการดูแลจัดสวัสดิการเพื่อผู้สูงอายุ

**ยุทธศาสตร์ที่ 4** การบริหารจัดการเพื่อการพัฒนาทางด้านผู้สูงอายุอย่างบูรณาการระดับชาติ และการพัฒนาบุคลากรด้านผู้สูงอายุ มีรายละเอียดดังนี้

- การส่งเสริมให้มีการผลิตหรือฝึกอบรมบุคลากรด้านผู้สูงอายุในระดับวิชาชีพอย่างพอเพียงและมีมาตรฐาน และกำหนดแผนการผลิตบุคลากรด้านผู้สูงอายุให้เหมาะสมและเพียงพอต่อความต้องการของประเทศ และดำเนินการติดตามอย่างต่อเนื่อง

**ยุทธศาสตร์ที่ 5** การประมวล การพัฒนา และเผยแพร่องค์ความรู้ด้านผู้สูงอายุ และการติดตาม ประเมินผลการดำเนินการตามแผนปฏิบัติการด้านผู้สูงอายุ ระยะที่ 2 มีรายละเอียดดังนี้

- สนับสนุนและส่งเสริมการวิจัย และพัฒนาองค์ความรู้ด้านผู้สูงอายุสำหรับการกำหนดนโยบาย และการพัฒนาบริการหรือการดำเนินการที่เป็นประโยชน์ต่อผู้สูงอายุ

#### มูลนิธิมิตรภาพ/สถานสงเคราะห์คนชรา/ศูนย์พัฒนาการจัดสวัสดิการสังคมผู้สูงอายุ

เพื่อให้โครงการมีความยั่งยืนของการใช้ทรัพยากร และมีประโยชน์ต่อเนื่อง มูลนิธิมิตรภาพ/สถานสงเคราะห์คนชรา/ศูนย์พัฒนาการจัดสวัสดิการสังคมผู้สูงอายุ ควรมีแนวทางการดำเนินงานด้านการบำรุงรักษาอุปกรณ์ รวมถึงให้คำปรึกษาในการบำรุงรักษาอุปกรณ์และช่วยแก้ไขปัญหา นอกจากนี้ยังพบว่าสถานสงเคราะห์บางแห่งมีอุปกรณ์ไม่เพียงพอ ทำให้ผู้สูงอายุเข้าใช้ไม่ได้ไม่ทั่วถึง มูลนิธิมิตรภาพ/สถานสงเคราะห์คนชรา/ศูนย์พัฒนาการจัดสวัสดิการสังคมผู้สูงอายุจึงควรวางแผนจัดหาทุนสนับสนุนเพิ่มเติม สำหรับอุปกรณ์ และขยายโครงการไปยังศูนย์ที่ยังไม่ได้มีการดำเนินโครงการ

ผังความเชื่อมโยงยุทธศาสตร์ชาติ

|   |  |   |   |  |   |
|---|--|---|---|--|---|
| ยุทธศาสตร์ชาติ 20 ปี                                  | ยุทธศาสตร์ที่ 3 การพัฒนาและเสริมสร้างศักยภาพ   |   | ยุทธศาสตร์ที่ 4 การสร้างโอกาส และความเสมอภาคทางสังคม  |  |   |
| แผนพัฒนาฯ ฉบับที่ 12                                  | ยุทธศาสตร์ที่ 1 เสริมสร้างและพัฒนาศักยภาพมนุษย์  |   | ยุทธศาสตร์ที่ 2 การสร้างความเป็นธรรมและลดความเหลื่อมล้ำทางสังคม                                   |  |   |
| แผนแม่บทกิจการกระจายเสียงและกิจการโทรทัศน์            | ยุทธศาสตร์ที่ 1 การพัฒนากิจการวิทยุกระจายเสียงในประเทศไทย  | ยุทธศาสตร์ที่ 2 การพัฒนากิจการโทรทัศน์ของประเทศให้เหมาะสมกับบริบทใหม่   | ยุทธศาสตร์ที่ 3 การกำกับดูแลด้านเนื้อหา การคุ้มครองผู้บริโภค และการส่งเสริมสิทธิเสรีภาพของประชาชน |  |   |
| ยุทธศาสตร์ พ.ม. 20 ปี (พ.ศ. 2560 - 2564)              | สร้างภูมิคุ้มกันและส่งเสริมโอกาสทางสังคมบนฐานแห่งความพอเพียง                                     | เสริมสร้างประสิทธิภาพทางสังคม   | ผนึกกำลังทางสังคมจากทุกภาคส่วน และเสริมสร้างธรรมาภิบาล  | จัดระบบสวัสดิการที่เหมาะสมกับบริบทของประเทศไทย   |   |
| ยุทธศาสตร์กรมกิจการผู้สูงอายุ 20 ปี (พ.ศ.2561 – 2580) | ยุทธศาสตร์ที่ 1 บูรณาการการขับเคลื่อนนโยบาย มาตรการกลไก นวัตกรรมงานด้านผู้สูงอายุไปสู่การปฏิบัติ | ยุทธศาสตร์ที่ 2 พัฒนาศักยภาพผู้สูงอายุและเตรียมความพร้อมคนทุกช่วงวัย เพื่อรองรับสังคมผู้สูงอายุร่วมกับภาคีเครือข่าย | ยุทธศาสตร์ที่ 3 พัฒนาระบบการคุ้มครองและพิทักษ์สิทธิผู้สูงอายุ                                     | ยุทธศาสตร์ที่ 4 เป็นองค์กรแห่งนวัตกรรมด้านผู้สูงอายุ   |   |
|   | เป้าประสงค์ 1 การบูรณาการทั้งระดับนโยบาย กลไกสู่การปฏิบัติ                                       | เป้าประสงค์ 2 พัฒนาศักยภาพผู้สูงอายุและเตรียมความพร้อมคนทุกวัย  | เป้าประสงค์ 3 ผู้สูงอายุได้รับการคุ้มครองและพิทักษ์สิทธิอย่างทั่วถึง                              | เป้าประสงค์ 4 พัฒนาระบบการบริหารจัดการเพื่อยกระดับการให้บริการ   |   |
| แผนผู้สูงอายุแห่งชาติ                                 | ยุทธศาสตร์ที่ 1 การเตรียมความพร้อมของประชากรเพื่อวัยสูงอายุที่มีคุณภาพ                           | ยุทธศาสตร์ที่ 2 การส่งเสริมและพัฒนาผู้สูงอายุ   | ยุทธศาสตร์ที่ 3 ระบบคุ้มครองทางสังคมสำหรับผู้สูงอายุ  | ยุทธศาสตร์ที่ 4 การบริหารจัดการเพื่อการพัฒนางานด้านผู้สูงอายุอย่างบูรณาการระดับชาติ และการพัฒนาบุคลากรด้านผู้สูงอายุ | ยุทธศาสตร์ที่ 5 การประเมินผล การพัฒนา และเผยแพร่องค์ความรู้ด้านผู้สูงอายุ และการติดตามประเมินผลการดำเนินการตามแผนปฏิบัติการด้านผู้สูงอายุ ระยะที่ 2 |

## บรรณานุกรม

กฤษณา อยู่พวง, เทอดศักดิ์ ไม้เท้าทอง, และศุภรชชตรา แสนวา. (2557). *ความต้องการของผู้สูงอายุที่มีต่อ การจัดการและบริการของห้องสมุดเพื่อการเรียนรู้กรุงเทพมหานคร : กรณีศึกษาห้องสมุดเพื่อ การเรียนรู้ สวนลุมพินี*. กรุงเทพฯ: มหาวิทยาลัยศรีนครินทรวิโรฒ.

กรมกิจการผู้สูงอายุ. (2561). *แผนผู้สูงอายุแห่งชาติ ฉบับที่ ๒ (พ.ศ.๒๕๕๕-๒๕๖๔) ฉบับปรับปรุง ครั้งที่ ๑ พ.ศ. ๒๕๕๒* (พิมพ์ครั้งที่ 1). กรุงเทพมหานคร: โรงพิมพ์เทพเพ็ญวานิสัย.

กองทุนวิจัยและพัฒนาโครงการกระจายเสียง กิจกรรมโทรทัศน์ และกิจกรรมโทรคมนาคม เพื่อประโยชน์ สาธารณะ(กทปส.). (2563). *แผนปฏิบัติการ กองทุนวิจัยและพัฒนาฯ ระยะ 4 ปี (พ.ศ. 2563 - 2566)*. [ม.ป.ท.]

ศิริบุญ จงวุฒิเวศย์. (2553). *รูปแบบและวิธีการที่เหมาะสมในการจัดสวัสดิการสังคมโดยองค์กรปกครอง ส่วน ท้องถิ่นสำหรับผู้สูงอายุ*. นครปฐม: ศูนย์ธุรกิจที่ปรึกษาเพื่อการพัฒนา มหาวิทยาลัยราชภัฏ นครปฐม.

จิณณ์ฉิชา พงษ์ดี และ ปิยธิดา คูหิรัญญรัตน์. (2558). ปัญหาและความต้องการด้านสุขภาพของผู้สูงอายุใน เขตพื้นที่รับผิดชอบของโรงพยาบาลส่งเสริมสุขภาพ ตำบลบ้านเหมืองแบ่ง อำเภอวังสะพุง จังหวัด เลย. *วารสารการพัฒนาสุขภาพชุมชน มหาวิทยาลัยขอนแก่น*, 3 (4), 562-567. สืบค้น 23 กรกฎาคม 2563, จาก

[https://home.kku.ac.th/chd/index.php?option=com\\_attachments&task=download &id=140&lang=th](https://home.kku.ac.th/chd/index.php?option=com_attachments&task=download&id=140&lang=th)

ทวีศักดิ์ สว่างเมฆ. (2548). *การศึกษาความต้องการการจัดกิจกรรมนันทนาการของผู้สูงอายุใน กรุงเทพมหานคร. (วิทยานิพนธ์ปริญญาวิทยาศาสตรมหาบัณฑิต)*. กรุงเทพมหานคร: จุฬาลงกรณ์ มหาวิทยาลัย.

ธชา รุญเจริญ, สมบัติ กานจนกิจ, โรจพล บุรณรักษ์. (2560). พฤติกรรมนันทนาการของผู้สูงอายุ ในภาค ตะวันออกเฉียงเหนือของประเทศไทย. *วารสารวิชาการ สถาบันการพลศึกษา*, 10 (1), 218-230.

สืบค้น 23 กรกฎาคม 2563, จาก <https://so03.tci-thaijo.org/index.php/trujournal/article/view/72751>

ธีระ สิ้นเดชารักษ์ และคณะ. (2558). *ผู้สูงอายุในสังคมจีน: การจัดสวัสดิการต้นแบบการดูแลและกิจกรรมทาง สังคม* (พิมพ์ครั้งที่ 1 ). กรุงเทพมหานคร: สำนักงานกองทุนสนับสนุนการวิจัย.



นันทรัตน์ อมาตยกุล. (2555). *การศึกษาปัจจัยที่ส่งผลต่อการเรียนรู้เพื่อการเป็นผู้สูงอายุที่มีศักยภาพ*.

(วิทยานิพนธ์ปริญญาครุศาสตรมหาบัณฑิต). กรุงเทพมหานคร: จุฬาลงกรณ์มหาวิทยาลัย.

บรรลุ ศิริพานิช และคณะ. (2552). *สถานการณ์ผู้สูงอายุไทย พ.ศ. 2551* (พิมพ์ครั้งที่ 1). กรุงเทพมหานคร: ทีพีคิว.

บรรลุ ศิริพานิช และคณะ. (2553). *สถานการณ์ผู้สูงอายุไทย พ.ศ. 2552* (พิมพ์ครั้งที่ 1). กรุงเทพมหานคร: ทีพีคิว.

ปรีตาภรณ์ ดวงใจดี, กฤษฎีกนิษฐ์ ฌ ป้อมเพ็ชร, วรณพร ขวัญบุญจันทร์ และ ธเนตร กุลเทศ. (2560). การพัฒนารูปแบบการจัดกิจกรรมนันทนาการสำหรับผู้สูงอายุ. *วารสารศาสตร์การศึกษาและการพัฒนามนุษย์*, 1 (2). 112-120.

พระครูโสภณพุทธิศาสตร์, พระปลัดบุญเจิด สุจิตโต (สุนทรสุข), พระเทอดศักดิ์ สดดินธโร (ศรีวิรัตน์), นพดล ดีไทยสงค์, และเกษม แสงนนท์. (2562). *โรงเรียนผู้สูงอายุ : การจัดการสุขภาวะและสวัสดิการ ผู้สูงอายุในภาคตะวันออกเฉียงเหนือ*. *วารสารมหาวิทยาลัยราชภัฏนครราชสีมา*, 6 (2). 961-972. สืบค้น 23 กรกฎาคม 2563, จาก <https://so03.tci-thaijo.org/index.php/JMND/article/view/182659>

เพ็ญแข ประจันปัจฉินัก. (2560). *สมองของคนเรา: สมองจะเสื่อมลงไหมเมื่อตอนแก่ เอกสารชุดจิตวิทยา ผู้สูงอายุ เล่มที่ 1*. นนทบุรี: วิชั่นพีเพรส.

เพ็ญพิไล ฤทธาคนานนท์. (2550). *พัฒนาการมนุษย์ = Human development* (พิมพ์ครั้งที่ 2) กรุงเทพมหานคร: โรงพิมพ์แห่งจุฬาลงกรณ์มหาวิทยาลัย.

ยรรยงค์ มณีวงษ์. (2554). *ภาวะสูงอายุ*. สืบค้น 23 กรกฎาคม 2563, จาก <http://sasi-jommie.blogspot.com/2010/09/blog-post.html>.

*ยุทธศาสตร์ชาติ พ.ศ. 2561 – 2580*. (2561). [ม.ป.ท.]

โยธิน ศันสนยุท และคณะ. (2533). *จิตวิทยา* (พิมพ์ครั้งที่ 1). กรุงเทพมหานคร: โรงพิมพ์แห่งจุฬาลงกรณ์มหาวิทยาลัย.

วรัท โชควิทยา. (2561). *ปัจจัยความสำเร็จในการจัดกิจกรรมขบร้องคาราโอเกะสำหรับผู้สูงอายุไทย*. (วิทยานิพนธ์ครุศาสตรมหาบัณฑิต). กรุงเทพมหานคร: จุฬาลงกรณ์มหาวิทยาลัย.

วิชญ์พล เกตุชัยโกศล. (2558). การศึกษาขนาดของปุ่มที่เหมาะสมในโมบายแอปพลิเคชันสำหรับผู้สูงอายุ.  
(วิทยานิพนธ์วิทยาศาสตรมหาบัณฑิต). กรุงเทพมหานคร: มหาวิทยาลัยกรุงเทพ.

วีรณัฐ โรจนประภา. (2560), พฤติกรรมการใช้เทคโนโลยีที่มีผลต่อระดับความสุขของผู้สูงอายุในเขต  
กรุงเทพมหานคร (ปรัชญาดุษฎีนิพนธ์). กรุงเทพฯ: มหาวิทยาลัยศรีปทุม.

ศรีเรือน แก้วกังวาล. (2530) จิตวิทยาพัฒนาการ. กรุงเทพมหานคร: ประกายพริก.

ศรีเรือน แก้วกังวาล. (2553). จิตวิทยาพัฒนาการชีวิตทุกช่วงวัย (เล่มที่ 2) วัยรุ่น – วัยสูงอายุ.  
กรุงเทพมหานคร: ประกายพริก.

ศูนย์สำรวจความคิดเห็น “นิด้าโพล” ร่วมกับ ศูนย์วิจัยสังคมสูงอายุ สถาบันจิตพัฒนาบริหารศาสตร์ (นิด้า).  
(2560). ผู้สูงอายุไทยกับการใช้เวลาว่าง. สืบค้น 23 กรกฎาคม 2563, จาก  
<http://nidapoll.nida.ac.th/index.php?op=polls-detail&id=300>

สำนักส่งเสริมและพัฒนาการนันทนาการ. (2550). แผนนันทนาการแห่งชาติ ฉบับที่ 1 พ.ศ. 2550-2555.  
กรุงเทพมหานคร: สำนักงานพัฒนาการกีฬาและนันทนาการ กระทรวงการท่องเที่ยวและกีฬา.

สำนักอนามัยผู้สูงอายุ กรมอนามัย กระทรวงสาธารณสุข. (2557). แนวทางในการอบรมผู้ดูแลผู้สูงอายุหลัก  
สูตร 420 ชั่วโมง (พิมพ์ครั้งที่ 2). นนทบุรี: สำนักกิจการโรงพิมพ์ องค์การสงเคราะห์ทหารผ่านศึก.

สุรางค์ ไคว์ตระกูล. (2559). จิตวิทยาการศึกษา. กรุงเทพมหานคร: สำนักพิมพ์จุฬาลงกรณ์มหาวิทยาลัย.

สุวิช ธีระโคตร, และ วีรพงษ์ พลนิกรกิจ, 2561, พฤติกรรมการใช้และการรู้เท่าทันอินเทอร์เน็ตและทัศนคติ  
การใช้เนื้อหา ด้านสุขภาวะบนอินเทอร์เน็ตของผู้สูงอายุ. (วิทยาการสารสนเทศดุษฎีนิพนธ์).  
นครราชสีมา: มหาวิทยาลัยสุรนารี.

อริสรา สุขวัจนี. (2555). การออกกำลังกายสำหรับผู้สูงอายุ. วารสารศรีนครินทร์วิจัยและพัฒนา, 4 (8),  
216-233. สืบค้น 23 กรกฎาคม 2563, จาก  
<http://nurse.swu.ac.th/2555/file/%E0%B8%9A%E0%B8%A3%E0%B8%B4%E0%B8%81%E0%B8%B2%E0%B8%A3%E0%B8%A7%E0%B8%B4%E0%B8%8A%E0%B8%B2%E0%B8%81%E0%B8%B2%E0%B8%A3/%E0%B8%9C%E0%B8%B9%E0%B9%89%E0%B8%AA%E0%B8%B9%E0%B8%87%E0%B8%AD%E0%B8%B2%E0%B8%A2%E0%B8%B8%E0%B8%81%E0%B8%B1%E0%B8%9A%E0%B8%81%E0%B8%B2%E0%B8%A3%E0%B8%AD%E0%B8%AD%E0%B8%81%E0%B8%81%E0>

B8%B3%E0%B8%A5%E0%B8%B1%E0%B8%87%E0%B8%81%E0%B8%B2%E0%  
B8%A2.pdf

อาชัญญา รัตนอุบล. (2559). *การเรียนรู้ของผู้ใหญ่และผู้สูงอายุในสังคมไทย*. กรุงเทพมหานคร: โรงพิมพ์ แห่ง  
จุฬาลงกรณ์มหาวิทยาลัย.

อารี พันธุ์มณี. (2534). *จิตวิทยาการเรียนการสอน* (พิมพ์ครั้งที่ 2). กรุงเทพมหานคร: ดันอ้อ.

อุ้นตา นพคุณ. (2527). *การศึกษผู้ใหญ่เชิงปรัชญา* (พิมพ์ครั้งที่ 1). กรุงเทพมหานคร: กรุงเทพมหานครการพิมพ์.

Havighurst, R. J. (1961). Successful ageing. *The Gerontologist*. 1: 8–13. doi:10.1093/geront/1.1.8

Kearsley, G. (2010). Andragogy (M.Knowles). The theory into practice database. Retrieved July 22,  
2020 from <http://tip.psychology.org>

Knowles, M. (1984). *The Adult Learner: A Neglected Species* (3rd Ed.). Houston, TX: Gulf  
Publishing.

Knowles, M. S. (1950) *Informal Adult Education*, New York: Association Press. Guide for educators  
based on the writer's experience as a program organizer in the YMCA.

Knowles, M. S., Holton, E. F., & Swanson, R. A. (2005). *The Adult Learner: The Definitive Classic in  
Adult Education and Human Resource Development*. Boston: Taylor & Francis Ltd.

Maslow, A. (1954). *Motivation and Personality*. New York: Harper and Row.

Rogers, E. & Shoemaker, F. 1978. *Communication of Innovations: A Cross-cultural Approach*. New  
York: Free Press.

## ภาคผนวก

## ภาคผนวกที่ 1

คู่มือสำหรับใช้ในการถ่ายทอดและเผยแพร่

เรื่อง การใช้เทคโนโลยีสารสนเทศและแอปพลิเคชันสำหรับผู้สูงอายุ

หลักสูตรอบรมสำหรับผู้สูงอายุ จำนวน 12 ชั่วโมง จำนวน 2 ครั้ง (รวม 24 ชั่วโมง) ประกอบด้วย

ภาคบรรยาย จำนวน 10 ชั่วโมง

ภาคปฏิบัติ จำนวน 14 ชั่วโมง

องค์ประกอบของหลักสูตร

**1. ด้านเทคนิคการใช้แท็บเล็ต**

จำนวน 2 ชั่วโมง

บรรยาย 1 ชั่วโมง

เตรียมความพร้อมให้ผู้สูงอายุสามารถเข้าถึงการบริการโทรคมนาคม

- แนะนำวิธีการใช้แท็บเล็ตเรื่องการใช้งานระบบงาน และออกจากระบบงาน
- การใช้นิ้วสัมผัสจอ และลากในทิศทางต่างๆ
- การทำความเข้าใจกับการตั้งค่า เช่น ปรับเสียง ปรับความสว่าง wifi เป็นต้น
- แนะนำวิธีการเข้าและออกแอปพลิเคชัน
- วิธีการการเปลี่ยนรหัสผ่าน และดูแลข้อมูลการใช้งาน

ปฏิบัติการ 1 ชั่วโมง

- Workshop การทดลองใช้เครื่องแท็บเล็ต

**2. ด้านการตลาดออนไลน์**

หมวดที่ 1 บทนำสู่การตลาดดิจิทัล

จำนวน 8 ชั่วโมง

บรรยาย : 5 ชั่วโมง

ปฏิบัติการ (Workshop) : 3 ชั่วโมง

**1.1 ความรู้พื้นฐานในการประกอบธุรกิจออนไลน์**

บรรยาย จำนวน 2 ชั่วโมง

- การตลาดดิจิทัล/การตลาดสมัยใหม่
- สิ่งที่ต้องรู้ก่อนเริ่มธุรกิจออนไลน์
- ช่องทางการเข้าถึงลูกค้าของธุรกิจออนไลน์
- ปัจจัยกดดันและปัญหาหลักในการทำธุรกิจออนไลน์
- องค์ประกอบสำคัญในการทำธุรกิจออนไลน์
- การกำหนดกลุ่มเป้าหมาย

**1.2 ความคิดสร้างสรรค์สำหรับการตลาดดิจิทัล**

บรรยาย จำนวน 1 ชั่วโมง

- องค์ประกอบของความคิดสร้างสรรค์
- ความหมายของความคิดสร้างสรรค์

- ปัจจัยที่ส่งเสริมความคิดสร้างสรรค์

#### **ปฏิบัติการ จำนวน 1 ชั่วโมง**

- การคิดคอนเท้นท์
- คิด story telling ให้กับสินค้า

### **1.3 สภาพแวดล้อมทางการตลาดดิจิทัล**

#### **ปฏิบัติการ จำนวน 2 ชั่วโมง**

- ทำ e-business, e-commerce เปิดร้านค้าออนไลน์
- ทำ SWOT Analysis
- การเลือกแบบแผนหรือวิธีการลงทุน

### **1.4 รูปแบบการดำเนินธุรกิจออนไลน์**

#### **บรรยาย จำนวน 2 ชั่วโมง**

- แนวคิดและความหมายของเครือข่ายสังคมออนไลน์ (Social Network)
- ช่องทางเครือข่ายสังคมออนไลน์
- ประเภทของ Social Network
- แนวโน้มของ Social Network
- เหตุผลที่ต้องปรับตัวสู่ Social Network
- ข้อดีและข้อเสียของ Social Network

|                  |  |                        |
|------------------|--|------------------------|
| <b>หมวดที่ 2</b> | <b>ข้อควรระวัง กลยุทธ์และเครื่องมือในการทำการตลาดดิจิทัล</b> | <b>จำนวน 6 ชั่วโมง</b> |
|                  | บรรยาย : 2 ชั่วโมง   |                        |
|                  | ปฏิบัติการ (Workshop) : 4 ชั่วโมง                            |                        |

### **2.1 กฎหมายที่เกี่ยวข้องกับการตลาดดิจิทัล**

#### **บรรยาย จำนวน 1 ชั่วโมง**

- กฎหมายพาณิชย์อิเล็กทรอนิกส์
- สาระสำคัญของกฎหมายแลกเปลี่ยนข้อมูลทางอิเล็กทรอนิกส์
- ประโยชน์ของกฎหมายแลกเปลี่ยนข้อมูลทางอิเล็กทรอนิกส์
- ลายมือชื่อดิจิทัล
- กฎหมายเกี่ยวกับการโอนเงินทางอิเล็กทรอนิกส์
- กฎหมายเกี่ยวกับการคุ้มครองข้อมูลส่วนบุคคล
- ลิขสิทธิ์และสิทธิบัตร

## 2.2 พฤติกรรมผู้บริโภคบนอินเทอร์เน็ต

บรรยาย จำนวน 1 ชั่วโมง

- เทรนด์ผู้บริโภคออนไลน์
- New Normal ที่ส่งผลต่อพฤติกรรมผู้บริโภค
- การเปลี่ยนแปลงของโลกธุรกิจ

## 2.3 กลยุทธ์สำหรับธุรกิจออนไลน์

ปฏิบัติการ จำนวน 2 ชั่วโมง

- การวางแผนกลยุทธ์
- กำหนดขอบเขตของธุรกิจ
- กำหนดรูปแบบกลยุทธ์
- กลยุทธ์ส่วนประสมการตลาดออนไลน์ (7P's)

## 2.4 เครื่องมือที่นิยมใช้สำหรับการตลาดดิจิทัล

ปฏิบัติการ จำนวน 2 ชั่วโมง

- Workshop การทำ Facebook Ads ในแท็บเล็ต
- Workshop การทำ Content Marketing ในแท็บเล็ต

## หมวดที่ 3 เจาะลึกการตลาดดิจิทัล และเทคนิคการถ่ายรูป เพื่อทำการตลาดดิจิทัล

จำนวน 8 ชั่วโมง

บรรยาย : 2 ชั่วโมง

ปฏิบัติการ (Workshop) : 6 ชั่วโมง

### 3.1 การตลาด Facebook แบบเจาะลึก

บรรยาย จำนวน 2 ชั่วโมง

- การสร้าง Facebook page
- การตั้งค่ากำหนดกลุ่มเป้าหมาย
- ข้อห้าม และข้อควรระวังของ Facebook Page
- การทำ Content ใน Facebook
- วิธีการกำหนดเป้าหมายของลูกค้า
- การสร้างโฆษณาใน Facebook และ Promote Post
- วิธีการอ่าน Facebook Ad report
- การขายใน Facebook



### 3.2 การขายใน Application ต่าง ๆ

#### ปฏิบัติการ จำนวน 2 ชั่วโมง

- Workshop การขายใน Instagram
- Workshop การขายใน Line@
- Workshop การขายใน Google Ad
- Workshop การขายใน Shop@24
- Workshop การขายใน The Hub Thailand
- Workshop การใช้แพลตฟอร์ม นวนุรักษ์

### 3.3 เทคนิคการถ่ายภาพเพื่อการโฆษณาและการขาย

#### ปฏิบัติการ จำนวน 2 ชั่วโมง

### 3.4 การพัฒนาบรรจุภัณฑ์ให้โดนใจ

#### ปฏิบัติการ จำนวน 2 ชั่วโมง

#### วิทยากร

| รายการ                   | รายนาม  | ความเชี่ยวชาญ   |
|--------------------------|---|---|
| ด้านเทคนิคการใช้แท็บเล็ต | สุรัชย์ จอนเจตสิน<br>สุเมธ ประพฤติชอบ<br>วันชนก คำเงิน      | เชี่ยวชาญด้านการพัฒนาอุปกรณ์<br>อิเล็กทรอนิกส์ การพัฒนาแอปพลิเคชัน<br>การใช้งานแท็บเล็ต   |
| ด้านการตลาดออนไลน์       | อภิวัชร สาธุการ<br>ณัฐชัย ทองลิ่ม<br>ธำรงเกียรติ บุรณะพิมพ์ | เชี่ยวชาญด้านการตลาดและการสร้างการ<br>เติบโตทางการตลาด การบริหารจัดการ<br>การวิเคราะห์การขายและการตลาด การ<br>วิเคราะห์เทรนด์ การวางแผนการขายและ<br>การตลาด |

### 3.3 การจัดทำคู่มือสำหรับใช้ในการถ่ายทอดและเผยแพร่

กำหนดหัวข้อการเรียน จำนวนเวลาในการบรรยายและการปฏิบัติ และผลลัพธ์ที่ได้จากการเรียนรู้ เพื่อประกอบการจัดทำคู่มืออบรม โดยมีรายละเอียดดังนี้

#### ครั้งที่ 1

| ลำดับ | หัวข้อเรียน  | จำนวนชั่วโมง   | วิทยากร  |
|-------|--|--|--|
| 1     | <p>เตรียมความพร้อมให้ผู้สูงอายุสามารถเข้าถึงการบริการโทรคมนาคม เพื่อให้ผู้เข้าอบรมมีความเข้าใจในการใช้งานแท็บเล็ต โดยมีหัวข้อในการอบรมดังนี้</p> <ul style="list-style-type: none"> <li>- แนะนำวิธีการใช้แท็บเล็ตเรื่องการใช้งานระบบงาน และออกจากระบบงาน</li> <li>- การใช้นิ้วสัมผัสจอสจ และลากในทิศทางต่างๆ</li> <li>- การทำความรู้จักกับการตั้งค่า เช่น ปรับเสียง ปรับความสว่าง wifi เป็นต้น</li> <li>- แนะนำวิธีการเข้าและออกแอปพลิเคชัน</li> </ul> <p>วิธีการการเปลี่ยนรหัสผ่าน และคู่มือการใช้งาน</p> | <p>2 ชั่วโมง</p> <p>บรรยาย 1 ชั่วโมง</p> <p>ปฏิบัติการ 1 ชั่วโมง</p> | <p>สุรัชย์ จอนเจดสิน</p> <p>สุเมธ ประพฤติชอบ</p> <p>วันชนก คำเงิน</p>      |
| 2     | <p><b>ข้อควรระวัง กลยุทธ์และเครื่องมือในการทำการตลาดดิจิทัล</b></p> <p>2.1 กฎหมายที่เกี่ยวกับการตลาดดิจิทัล</p> <p>2.2 พฤติกรรมผู้บริโภคบนอินเทอร์เน็ต</p> <p>2.3 กลยุทธ์สำหรับธุรกิจออนไลน์</p> <p>2.4 เครื่องมือที่นิยมใช้สำหรับการตลาดดิจิทัล</p>   | <p>6 ชั่วโมง</p> <p>บรรยาย 2 ชั่วโมง</p> <p>ปฏิบัติการ 4 ชั่วโมง</p> | <p>อภิวัชร สารุการ</p> <p>ณัฐชัย ทองลิ่ม</p> <p>อัครเกียรติ บุรณะพิมพ์</p> |

ครั้งที่ 2

| ลำดับ | หัวข้อเรียน   | จำนวนชั่วโมง   | วิทยากร  |
|-------|---|--|--|
| 1     | <p><b>การตลาดดิจิทัล</b></p> <p>1.1 ความรู้พื้นฐานในการประกอบธุรกิจออนไลน์</p> <p>1.2 ความคิดสร้างสรรค์สำหรับการตลาดดิจิทัล</p> <p>1.3 สภาพแวดล้อมทางการตลาดดิจิทัล</p> <p>1.4 รูปแบบการดำเนินธุรกิจออนไลน์</p>   | <p>8 ชั่วโมง</p> <p>บรรยาย 5 ชั่วโมง</p> <p>ปฏิบัติการ 3 ชั่วโมง</p> | <p>อภิวัชร สาธุการ</p> <p>ณัฐชัย ทองลิ่ม</p> <p>ธำรงเกียรติ บุรณะพิมพ์</p> |
| 2     | <p><b>เจาะลึกการตลาดดิจิทัล และเทคนิคการถ่ายรูปเพื่อทำการตลาดดิจิทัล</b></p> <p>3.1 การตลาด Facebook แบบเจาะลึก</p> <p>3.2 การตั้งค่างำหนดกลุ่มเป้าหมาย</p> <p>3.3 ข้อห้าม และข้อควรระวังของ Facebook Page</p> <p>3.4 ทำ Content ใน Facebook</p> <p>3.5 วิธีการกำหนดเป้าหมายของลูกค้า</p> <p>3.6 สร้างโฆษณาใน Facebook และ Promote Post</p> <p>3.7 วิธีการอ่าน Facebook Ad report</p> <p>3.8 การขายใน Facebook Instagram Line@ Shop@24 และ The hub Thailand</p> <p>3.9 การใช้แพลตฟอร์ม นวนูรัักษ์</p> <p>3.10 เทคนิคการถ่ายภาพเพื่อการโฆษณาและการขาย</p> <p>3.11 การพัฒนาบรรจุภัณฑ์ให้โดนใจ</p> | <p>8 ชั่วโมง</p> <p>บรรยาย 2 ชั่วโมง</p> <p>ปฏิบัติการ 6 ชั่วโมง</p> | <p>อภิวัชร สาธุการ</p> <p>ณัฐชัย ทองลิ่ม</p> <p>ธำรงเกียรติ บุรณะพิมพ์</p> |

หมายเหตุ ผู้เข้าอบรมเสนอให้เป็นการอบรมที่ผสมผสานกับการสัมมนาการ

เทคนิคการใช้แท็บเล็ต  
เตรียมความพร้อมให้ผู้สูงอายุสามารถเข้าถึง  
การบริการโทรคมนาคม

## คู่มือการใช้อุปกรณ์แท็บเล็ต

### การแก้ไขปัญหาและการใช้งานอุปกรณ์

ส่วนประกอบต่างๆ ของเครื่อง

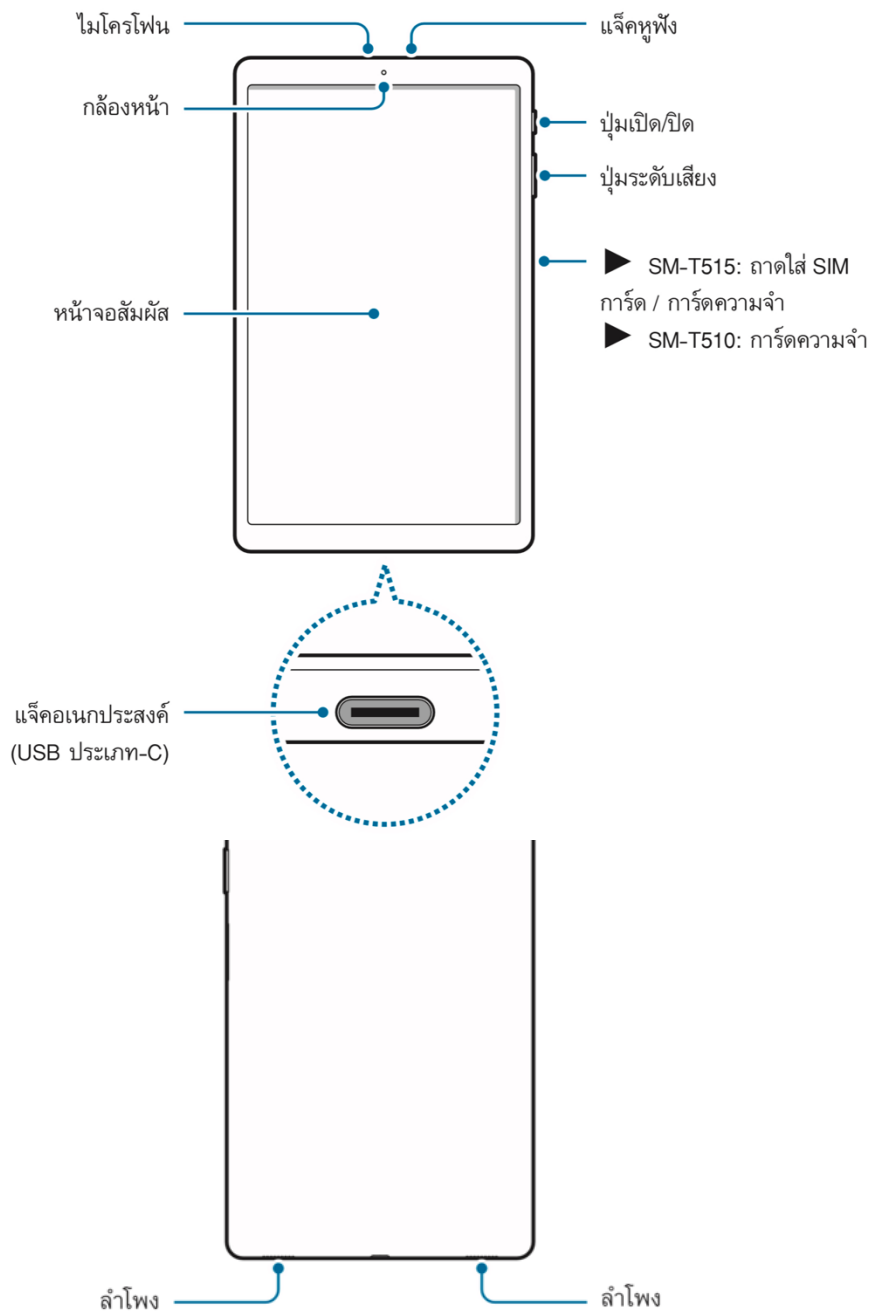

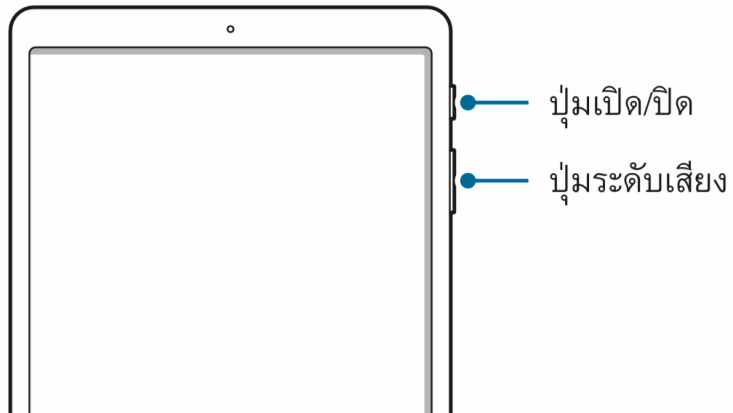

ปุ่มภายนอก

| ปุ่ม           | การทำงาน                         |
|----------------|----------------------------------|
| ปุ่มเปิด/ปิด   | กดค้างไว้เพื่อเปิดหรือปิดเครื่อง |
| ปุ่มระดับเสียง | กดเพื่อปรับระดับเสียงของเครื่อง  |

ปุ่มภายใน

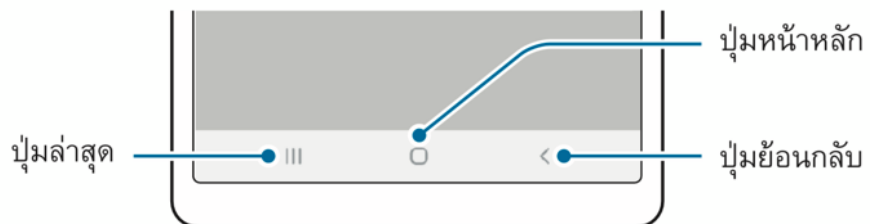

| ปุ่ม         | การทำงาน                               |
|--------------|--|
| ปุ่มล่าสุด   | สัมผัสเพื่อเปิดรายการแอปพลิเคชันล่าสุด |
| ปุ่มหน้าหลัก | สัมผัสเพื่อกลับสู่หน้าหลัก             |
| ปุ่มย้อนกลับ | สัมผัสเพื่อกลับสู่หน้าก่อนหน้า         |

## การเปิดและปิดเครื่อง

- กดค้างไว้ที่ปุ่มเปิด/ปิดเครื่องประมาณสองถึงสามวินาทีเพื่อเปิดเครื่อง
- เมื่อต้องการปิดเครื่อง ให้กดค้างไว้ที่ปุ่มเปิด/ปิดเครื่อง แล้วสัมผัส “ปิดเครื่อง”
- ถ้าเครื่องค้างและไม่ตอบสนอง กดค้างไว้ที่ปุ่มเปิด/ปิดและปุ่มระดับเสียงลงพร้อมกัน เป็นเวลาอย่างน้อย 7 วินาที เพื่อเริ่มต้นการทำงานใหม่

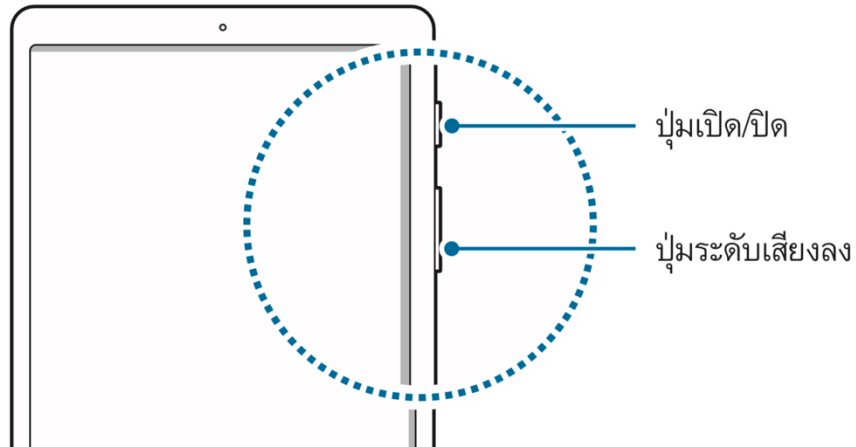

## การชาร์จแบตเตอรี่

- เชื่อมต่อสาย USB เข้ากับตัวแปลงไฟผ่าน USB
- เสียบสาย USB เข้ากับแจ๊คคอนเนกประสงค์ของเครื่อง

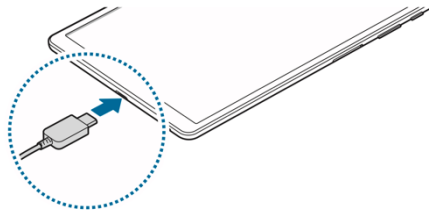

- เสียบตัวแปลงไฟผ่าน USB เข้ากับเต้าเสียบไฟฟ้า
- หลังจากชาร์จแบตเตอรี่จนเต็มแล้ว ให้ถอดเครื่องชาร์จออกจากเครื่อง จากนั้นให้ถอดปลั๊กเครื่องชาร์จออกจากเต้ารับไฟฟ้า

## เคล็ดลับและข้อควรระวังในการชาร์จแบตเตอรี่

- หากแบตเตอรี่ถูกใช้งานจนหมด จะไม่สามารถเปิดเครื่องได้ทันทีที่เชื่อมต่อเครื่องชาร์จ ควรชาร์จทิ้งไว้ประมาณสองถึงสามวินาทีก่อนที่จะเปิดเครื่อง
- การใช้งานหลายแอปพลิเคชันพร้อมกัน หรือแอปที่ต้องการเชื่อมต่อไปยังอุปกรณ์อื่น ทำให้แบตเตอรี่หมดลงอย่างรวดเร็ว
- เครื่องสามารถใช้งานระหว่างชาร์จได้ แต่จะทำให้ใช้เวลานานขึ้นในการชาร์จแบตเตอรี่ให้เต็ม

หมวดที่ 1  
บทนำสู่การตลาดดิจิทัล



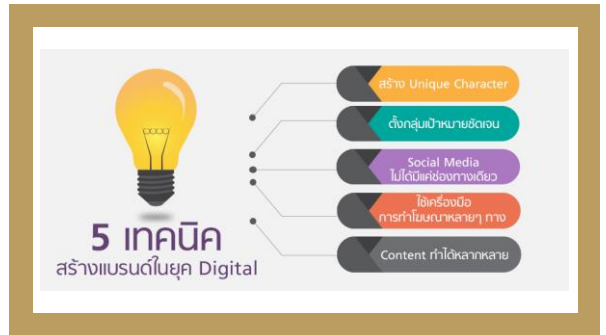



10 อันดับแบรนด์สินค้า

ที่ผู้บริโภคชื่นชอบที่สุดในประเทศไทย 2020

Coca-Cola, Colgate, Midea, Lays, Pepsi, Sunsilk, Dove, Sunlight, NESCAFÉ

Source: Kantar's 2020 Brand Preference

Logo, Symbol, Colour meaning

[http://www.logodesignguru.com/Logo-design-portfolio/portfolio.asp?cat\\_id=43](http://www.logodesignguru.com/Logo-design-portfolio/portfolio.asp?cat_id=43)

|        |                            |        |                            |
|--------|----------------------------|--------|----------------------------|
| RED    | Coca-Cola, Levi's, Xerox   | BLUE   | Facebook, Intel, Skype     |
| ORANGE | amazon.com, BIC            | PURPLE | THAI, YouTube              |
| YELLOW | LA, Best Buy, McDonald's   | BROWN  | UPS, Shell                 |
| GREEN  | NVIDIA, Starbuck, Alplanet | MULTI  | NBC, Google, eBay, Windows |

อัปเดตเทรนด์การสร้างแบรนด์

ให้เหมาะสมกับคนยุคดิจิทัล ในปี 2020

STEPS

1. "โลโก้" ที่สามารถปรับเปลี่ยนให้เหมาะสมแก่การนำไปใช้ที่หลากหลายน

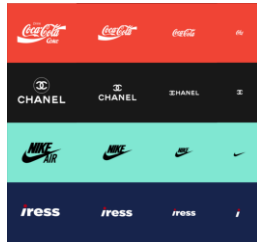

2. ใช้ "แฮชแท็ก" โปรโมทแบรนด์ #

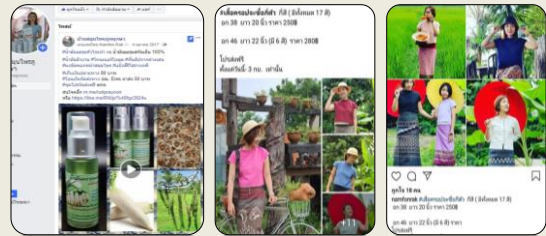

3. สร้างกลุ่มสังคมออนไลน์ เพิ่มความมั่นใจในแบรนด์

the-cma.com ระบุไว้ว่า 37% ของผู้ซื้อสินค้ามักจะติดใจแบรนด์ เพราะกลุ่มชุมชนออนไลน์ (Online Community) ที่แบรนด์จัดให้ การมีกลุ่มนี้เป็นตัวเลือกเข้ามาให้กับลูกค้าได้มีโอกาสร่วมรู้ พูดคุยเกี่ยวกับแบรนด์กันมากขึ้น ช่วยให้พวกเขาไว้ใจในแบรนด์ และเพิ่มโอกาสในการตัดสินใจซื้อ

กลุ่มชุมชนออนไลน์บนเว็บไซต์ของแบรนด์ Sephora ที่ผู้สนใจสามารถพูดคุยเกี่ยวกับผลิตภัณฑ์บำรุงผิว เครื่องสำอางค์ของ Sephora สามารถเข้าไปรับชมแลกเปลี่ยนภาพการใช้สินค้า อัปเดตกิจกรรม รวมถึงพูดคุยหัวข้ออื่นๆที่เกี่ยวข้องกับความงาม มาแลกเปลี่ยนกันได้ เป็นต้น



งานนี้ไม่ได้ | <https://steptraining.co/entrepreneur-branding-trend-for-2020>

4. เน้น "ความจริง" มากกว่า "ความสมบูรณ์แบบ"



ตัวอย่างภาพถ่ายโฆษณาจากแบรนด์เครื่องสำอางค์ของ Kylie Jenner ที่เน้นเผยผิวบางแบบ เพื่อนำเสนอความจริงของผิวพรรณผู้หญิง ที่มีความบางรองบนใบหน้าเป็นปกติธรรมดา แต่มีความงามที่เป็นเอกลักษณ์ ซึ่งดึงดูดใจได้เช่นเดียวกัน ซึ่งเป็นกระแสที่สร้างความโด่งดังให้กับแบรนด์ของ Kylie เป็นอย่างมาก

งานนี้ไม่ได้ | <https://steptraining.co/entrepreneur-branding-trend-for-2020>



**5** องค์การระดับนิคม  
ที่มีคะแนนด้าน CSR





1. การดำเนินงานด้าน CSR  
 2. การดำเนินงานด้าน ESG  
 3. การดำเนินงานด้าน Sustainability



4. การดำเนินงานด้าน ESG  
 5. การดำเนินงานด้าน Sustainability

5. การสร้างแบรนด์ที่รับผิดชอบต่อสังคม



6. ร่วมมือกับ Influencer

• Influencer หรือผู้มีอิทธิพลในด้านต่างๆบนสื่อสังคมออนไลน์



5 ไอคอนในดวงใจของเด็กไทย ปี 2563

1. เก๋ไก๋สไลด์

2. BLACKPINK

3. Zbing Z.

4. BTS

5. CGGG

จัดทำโดย: บริษัท อดิเรก จำกัด (มหาชน) | อดิเรก.คอม

**Brand Identity**  
คืออะไร  
สำคัญแค่ไหน



Brand Identity สามารถแบ่งออกได้เป็น 4 กลุ่ม คือ

- Graphic Identity เช่น โลโก้ รูปภาพ ตัวหนังสือ สี สดลสาย
- Sensorial Identity หรืออัตลักษณ์ที่สัมผัสได้ผ่านประสาทสัมผัสทั้ง 5 ได้แก่ รูป รส กลิ่น เสียง สัมผัส และอรรถรมณ์ รูปร่างลักษณะ พื้นผิวสัมผัส
- Behavioral Identity หรืออัตลักษณ์ที่เชื่อมโยงกับพฤติกรรมหรือเส้นทางของผู้บริโภค customer journey ตัวอย่าง เช่น การออกแบบแอปพลิเคชันในการซื้อสินค้าให้เข้ากับกลุ่มเป้าหมายในอุตสาหกรรม
- Functional Identity หรืออัตลักษณ์ที่เน้นคุณสมบัติของแบรนด์หรือสินค้า เช่น รองเท้า FitFlop ที่เป็นรองเท้าเพื่อสุขภาพ



**คุณเบ๊นงคือใคร ?**

- ชื่อ : คุณเบ๊นง
- เพศ : ชาย
- ส่วนสูง : 2 เมตร
- น้ำหนัก : 100 กิโลกรัม
- วันเกิด : 12 มีนาคม 2010
- งานอดิเรก : เห็นภายในวิหาร สโลลีสึคเบ๊นง
- คำสอน : ผู้ช่วยรายการด้าน ความสุขแห่งเมืองคุณมาโบไต

### Brand Ambassador คืออะไร

ชุดแบรนด์ (แปลตรงๆ) หรือแปลแบบสวยๆ ประมาณ ผู้เป็นตัวแทนส่งเสริมแบรนด์ให้เป็นที่ปรากฏกว่า Presenter หรือเจนเนอเรชั่น อาจทำหน้าที่ถ่ายโฆษณาแล้วจบเลย แต่ แบรนด์แอมบาสเดอร์ มีหน้าที่เกี่ยวข้องผูกพันต่อส่งเสริมให้แบรนด์มีภาพลักษณ์ดีอยู่ตลอดเวลา



**Brand Ambassador**

**Brand Ambassador ไม่จำเป็นต้องเป็นดารา/ศิลปิน?**

คนมักจะมีภาพจำว่า แอมบาสเดอร์ (Brand Ambassador) ต้องเป็นศิลปินดาราชื่อดัง ถูกจ้างมาเพื่อโปรโมทสินค้า ซึ่งนั่นไม่ใช่เรื่องจำเป็นเสมอไป หากแต่เรา ควรเลือกคนให้ถูกกับกลุ่มเป้าหมายและสอดคล้องกับ Brand Personality เพราะหน้าที่นี้เป็นมากกว่าคนที่มานำเสนอว่าแบรนด์ขายอะไร แต่ยังสะท้อนภาพลักษณ์และจุดยืนของแบรนด์ด้วย ซึ่งจะช่วยให้ผู้คนจดจำแบรนด์ของคุณไปในทิศทางที่ต้องการ

### กระบวนการสร้างแบรนด์

**ขั้นตอนการวางแผน (Brand Plan)**

1. เราทำอะไรได้ดี ทำอะไรได้เก่งเลิศกว่าคนอื่น
2. เราต่างจากคู่แข่งในตลาดอย่างไร ทั้งในแง่คุณภาพ คุณประโยชน์ (emotional & functional benefit) และบุคลิกของแบรนด์
3. ลูกค้าเราคือใคร แล้วทำไมต้องซื้อเรา

จุดแตกต่าง ที่โดดเด่น และเราทำได้ดี

Brand Belief  
Market Competition VS Our Disruption  
Target Group  
brand idea

Brand Naming: Y&R proprietary

### Brand Decisions

คำที่เกี่ยวข้องกับตราขี้อ

- ❖ ชื่อตราขี้อ อ่านออกเสียงได้
- ❖ คำที่สื่อความหมาย สื่อถึงคุณค่า การออกแบบ หรือ จังหวะการรวมกัน เพื่อแสดงความแตกต่างจากคู่แข่ง
- ❖ สื่อถึงคุณค่า รูปแบบ สี ไลน์ อ่านออกเสียงไม่ได้
- ❖ ตราขี้อที่ผ่านการจดทะเบียน ได้รับการคุ้มครองตามกฎหมาย คู่แข่งจึงเลียนแบบไม่ได้
- ❖ สัญลักษณ์หรือจรรยาบรรณ คนควิ ศิลปะ กระบวนการผลิต ส่วนผสม สูตรเคมี ฯลฯ

Brand & Logo

### การสร้างแบรนด์

- ✓ ความหมายของชื่อ
- ✓ สัญลักษณ์ที่บ่งบอกความเป็นตัวตนของสินค้า

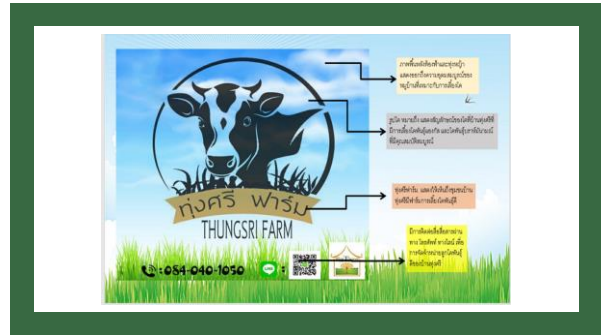

### 1. จดจำง่าย และรวดเร็ว

ถ้าเห็นสีต่อไปนี้ นึกถึงโลโก้ของธนาคารอะไร???





### 1. จดจำง่าย และรวดเร็ว

ถ้าเห็นรูปทรงต่อไปนี้ คือตราชี่ห้อของอะไร???

### 2. ออกแบบโลโก้ ต้องเลือกประเภทก่อน

รูปภาพ

ตัวอักษร      รูปภาพ+ตัวอักษร

- รูปภาพ สื่อสารได้รวดเร็ว ใช้การ PR สูง กว่าลูกค้าน่าจะจดจำได้
- ตัวอักษร จดจำง่าย ปงบอกได้โดยง่าย เป็นของอะไรแต่ความสวยงามลดลง
- รูปภาพ+ตัวอักษร รู้ว่านี่คืออะไร สื่อสารได้โดย สวยงาม แต่ดูเยอะไป

big      middle      small

ย่อ-ขยาย –เล็ก-ใหญ่  
เปลี่ยนสี แล้วยังสามารถ  
จดจำได้

3. ต้องรู้...ขาว-ดำ ได้  
4. ต้องย่อ-ขยายได้  
5. ต้องเล่าเรื่องได้

### 6. มีสีไม่เกิน 3 สี

เขียว-ส้ม-ฟ้า      ม่วง-ฟ้า-แดง

• 2 สี: ใน 1 โลโก้ ต้องมีสีนำ 1 สี : สัดส่วนการใช้สี 70 ต่อ 30

• 3 สี: ใน 1 โลโก้ ต้องมีสีพื้น 1 สี : สัดส่วนการใช้สี 60:30:10

7. ออกแบบตราหือต้องเป็นสากล



ชื่อต้องมีทั้งภาษาไทย (ภาษาผู้ผลิต) และภาษาสากล (ภาษาอังกฤษ)

8. ต้องมีชื่อที่ดี

|   |   |   |   |
|---|---|---|---|
|  |  |  |  |
| ชื่อต้องสั้น 1-3 พยางค์   | ชื่อต้องมีความหมาย  | ชื่อต้องบอกเรื่องราว  | ชื่อควรเป็นคำเฉพาะ ไม่เป็นคำสามัญที่ใช้กันทั่วไป                                    |

9. ชื่อตราหือที่ดีต้อง “จดลิขสิทธิ์” ได้

- การตรวจค้น
- การยื่นคำขอจดทะเบียน
- การตรวจสอบเบื้องต้น
- การตรวจสอบเครื่องหมายการค้า
- การประกาศโฆษณา
- การคัดค้าน
- การรับจดทะเบียน

Brand Decisions: หลักการเลือกชื่อตราหือ

- ✓ สื่อถึงประโยชน์ ข้อดี และประเภสินค้า
- 🔊 ออกเสียงง่าย จำง่าย สะกดง่าย
- ☹️ มีลักษณะการใช้ชื่อที่แปลก โดดเด่น
- 🗣️ แปลเป็นภาษาต่างประเทศได้ง่าย มีความหมายเหมาะสม
- ✗ ไม่ซ้ำกับชื่อตราหืออื่น

### ชื่อตราหือ (Brand Name) ที่ดี

1

สั้น กระชับ จำได้ง่าย ออกเสียงได้ง่าย



### ชื่อตราหือ (Brand Name) ที่ดี

มีความโดดเด่นเป็นเอกลักษณ์เฉพาะ



### ชื่อตราหือ (Brand Name) ที่ดี

แปลเป็นภาษาต่างประเทศได้ง่าย มีความหมายเหมาะสม



### 5 เคล็ดลับที่ต้องนึกถึงก่อนตั้งสโลแกน

ง่าย ๆ คือง่วง

กระชับ ได้ใจความ ครบประเด็น

โดดเด่น ปกติเกินไป

YOUR BRAND SLOGAN

แตกต่างและสร้างสรรค์

### Did u know?

สโลแกน "มาม่าอร่อย"  
อยู่มามากอย่างยาวนาน

มาหจก.สัมพันธ์ ไรศวัฒนา (ผู้ก่อตั้งเครือสหพัฒน์) เป็นคนคิด

รสชาติที่ขายดี 3 อันดับแรก คือ  
**มาม่ารสต้มยำกุ้ง ตามด้วยหมูสับ และต้มยำกุ้งน้ำข้น**

POSITIONING

### แค่เห็นสโลแกน ก็บอกชื่อแบรนด์ได้

### Differentiation Idea (ความคิดที่แตกต่าง)

## ชัด สด โคน

- Volvo = Safety
- Thai – Smooth as silk

## การสร้าง Differentiation

# ชัด สด โคน

ทำให้ผู้บริโภครู้สึกว่าคุณกำลังได้รับ information (News) ที่น่าสนใจ แปลกใหม่ โดดเด่น ไม่เหมือนใคร และจะต้องจดจำจุดเด่นนี้ ไม่ควรลืม

## Unique Selling Proposition

สร้างจุดขาย  
ในใจลูกค้า

สร้างแบรนด์  
ของตัวเองให้  
อยู่ในใจของ  
ลูกค้า

# Big Idea

## ยกตัวอย่าง

- 1 รับประทานอาหารใน 1 นาที
- 2 เปิดบริการทุกวันไม่มีวันหยุด
- 3 รับประกันความพอใจ ถึงจุดอุบัติเหตุภายใน 30 นาที
- 4 ซุปไม่ทำจากเนื้อไก่ล้วน ๆ
- 5 อ่อนโยนสำหรับทารก อ่อนโยนสำหรับคุณ
- 6 ปกป้องอนามัยปากคุณได้นานถึง 24 ชั่วโมง

## ยกตัวอย่าง

- 1 ทำจากสมุนไพรธรรมชาติ
- 2 ผักผลไม้ปลอดภัยจากปลอดสารพิษ
- 3 ไม่ใช่วัสดุเจือปน หรือวัตถุกันเสีย

ถ้ามี (จะมีหรือไม่ก็ได้)

ช่วยกันคิด  
ช่วยกันเย็บเนาะ

- ตั้งชื่อสินค้า (Brand ตราสินค้า)?
- จัดทำสัญลักษณ์ (Logo)?
- คิดคำขวัญ (Slogan)?

**คู่มือการออกแบบผลิตภัณฑ์เบื้องต้น**  
**ผู้จัดทำ: อนุชญา (Mom Lamai)**  
**ผู้เรียบเรียง: อนุชญา (Mom Lamai)**  
**การประยุกต์ใช้สีและสีผิวในการออกแบบผลิตภัณฑ์**

**สีและอารมณ์ความรู้สึก**

- สีน้ำเงิน: สีที่ให้ความรู้สึกสงบ, ปลอดภัย, เชื่อมั่น, หนักแน่น
- สีน้ำเงินเข้ม: สีที่ให้ความรู้สึกจริงจัง, หนักแน่น, หนักแน่น
- สีน้ำเงินอ่อน: สีที่ให้ความรู้สึกอ่อนโยน, นุ่มนวล, นุ่มนวล
- สีน้ำเงินอมเขียว: สีที่ให้ความรู้สึกสดชื่น, สดชื่น, สดชื่น
- สีน้ำเงินอมฟ้า: สีที่ให้ความรู้สึกสดใส, สดชื่น, สดชื่น
- สีน้ำเงินอมม่วง: สีที่ให้ความรู้สึกลึกลับ, ลึกลับ, ลึกลับ
- สีน้ำเงินอมชมพู: สีที่ให้ความรู้สึกน่ารัก, น่ารัก, น่ารัก
- สีน้ำเงินอมส้ม: สีที่ให้ความรู้สึกอบอุ่น, อบอุ่น, อบอุ่น
- สีน้ำเงินอมเหลือง: สีที่ให้ความรู้สึกแจ่มใส, แจ่มใส, แจ่มใส
- สีน้ำเงินอมขาว: สีที่ให้ความรู้สึกสะอาด, สะอาด, สะอาด
- สีน้ำเงินอมเทา: สีที่ให้ความรู้สึกเรียบง่าย, เรียบง่าย, เรียบง่าย
- สีน้ำเงินอมดำ: สีที่ให้ความรู้สึกหรูหรา, หรูหรา, หรูหรา

**รับสินค้า: เจลลี่ 100% ธรรมชาติ (Jelly Vinegar Mocktail)**  
**ผู้เรียบเรียง: Healthy Organic Farm (เจ๊ยุ จ.พาม)**

**รสชาติ & บรรจุภัณฑ์**

- รสชาติ: ส้ม, ฝรั่ง, มะนาว, ลิ้นจี่, ทุเรียน, ส้มเขียวหวาน, ส้มโชงโลว, ส้มเขียวหวาน, ส้มเขียวหวาน, ส้มเขียวหวาน

ผู้เรียบเรียง: เจ๊ยุ จ.พาม  
 ผู้เรียบเรียง: เจ๊ยุ จ.พาม

เว็บไซต์: [www.bannakwan.com](http://www.bannakwan.com)

**นางสาว 2 ชื่อ: อนุชญา (Mom Lamai) ผู้เรียบเรียง: อนุชญา (Mom Lamai)**  
**นางสาว 3 ชื่อ: อนุชญา (Mom Lamai) ผู้เรียบเรียง: อนุชญา (Mom Lamai)**  
**นางสาว 4 ชื่อ: อนุชญา (Mom Lamai) ผู้เรียบเรียง: อนุชญา (Mom Lamai)**  
**นางสาว 5 ชื่อ: อนุชญา (Mom Lamai) ผู้เรียบเรียง: อนุชญา (Mom Lamai)**  
**นางสาว 6 ชื่อ: อนุชญา (Mom Lamai) ผู้เรียบเรียง: อนุชญา (Mom Lamai)**  
**นางสาว 7 ชื่อ: อนุชญา (Mom Lamai) ผู้เรียบเรียง: อนุชญา (Mom Lamai)**

**นางสาว 2 ชื่อ: อนุชญา (Mom Lamai) ผู้เรียบเรียง: อนุชญา (Mom Lamai)**  
**นางสาว 3 ชื่อ: อนุชญา (Mom Lamai) ผู้เรียบเรียง: อนุชญา (Mom Lamai)**  
**นางสาว 4 ชื่อ: อนุชญา (Mom Lamai) ผู้เรียบเรียง: อนุชญา (Mom Lamai)**  
**นางสาว 5 ชื่อ: อนุชญา (Mom Lamai) ผู้เรียบเรียง: อนุชญา (Mom Lamai)**  
**นางสาว 6 ชื่อ: อนุชญา (Mom Lamai) ผู้เรียบเรียง: อนุชญา (Mom Lamai)**  
**นางสาว 7 ชื่อ: อนุชญา (Mom Lamai) ผู้เรียบเรียง: อนุชญา (Mom Lamai)**

**คู่มือการบริหารและจัดการต้นแบบ**  
 ชื่อสินค้า: **กล้วยหอมคนตา**  
 ผู้คิดค้น/ผู้ขาย: **นางสาวสุวิมลวรรณ**  
**กลยุทธ์ในการจัดจำหน่าย: ความเป็นไปได้ของตลาดที่มีโอกาส**  
 ระบุถึงกลุ่มเป้าหมาย: **กลุ่มคนตาบอด**  
 ระบุถึงคู่แข่ง: **กล้วยหอมคนตา**  
 ระบุถึงจุดแข็ง: **กล้วยหอมคนตา**



**วัตถุประสงค์:**  
 1. เพื่อศึกษาความเป็นไปได้ในการจัดจำหน่ายสินค้า  
 2. เพื่อศึกษาความต้องการของตลาด  
 3. เพื่อศึกษาพฤติกรรมของผู้บริโภค  
 4. เพื่อศึกษาต้นทุนการผลิต  
 5. เพื่อศึกษาช่องทางในการจัดจำหน่าย  
 6. เพื่อศึกษาการตอบสนองของตลาด  
 7. เพื่อศึกษาการยอมรับของตลาด  
 8. เพื่อศึกษาการยอมรับของผู้บริโภค  
 9. เพื่อศึกษาการยอมรับของสังคม  
 10. เพื่อศึกษาการยอมรับของภาครัฐ



**fastwork**

**Storytelling**  
**เล่าเรื่องให้แบรนด์ของตัวเองยังคง**  
**คนถึงรัก!**

- แบรนด์ที่ชัดเจน / มีต้นแบบ / มีเอกลักษณ์**  
 การที่แบรนด์ของคุณมีความชัดเจน มีต้นแบบ และเอกลักษณ์ จะช่วยให้ลูกค้าสามารถจดจำแบรนด์ของคุณได้ง่ายขึ้น
- นำเสนอสิ่งที่เป็นประโยชน์**  
 การนำเสนอสิ่งที่เป็นประโยชน์ให้กับลูกค้า จะช่วยให้ลูกค้าสามารถเห็นคุณค่าของแบรนด์ของคุณได้มากขึ้น
- สร้าง Emotional Connection**  
 การสร้าง Emotional Connection ให้กับลูกค้า จะช่วยให้ลูกค้าสามารถเชื่อมโยงกับแบรนด์ของคุณได้มากขึ้น
- เป็นผู้นำในสิ่งที่แบรนด์ของคุณ**  
 การเป็นผู้นำในสิ่งที่แบรนด์ของคุณ จะช่วยให้ลูกค้าสามารถเชื่อมั่นในแบรนด์ของคุณได้มากขึ้น

**ประกอบไปด้วย 4 แนวทางหลักๆ ดังต่อไปนี้**

- 1 การเขียนแบบอธิบายคำจำกัดความ (Definition)
- 2 การเขียนแบบเล่าเรื่อง (Narrative)
- 3 การเขียนแบบมีเรื่องราว (Story)
- 4 การเขียนแบบเปรียบเทียบหรืออุปมาอุปไมย (Analogy)

การเขียน storytelling และการเขียนในแบบต่างๆ

**การเขียนแบบ  
อธิบาย  
คำจำกัดความ  
(Definition)**

เช่นคำว่า SEO ย่อมาจากคำว่า Search Engine Optimization คือการทำให้เว็บไซต์ให้ติดอันดับการค้นหาในตำแหน่งที่ดีที่สุดในการ Search Engine ในคีย์เวิร์ดที่ต้องการ

การทำ SEO ให้ติดอันดับนั้นมีปัจจัยที่เกี่ยวข้องหลายประการ ทั้งปัจจัยภายในเว็บไซต์ ที่เรียกว่า On-Page SEO เช่น การเขียนคอนเทนต์โดยมุ่งเน้นเรื่องการเลือกคีย์เวิร์ด และอ้างรวมไปถึงปัจจัยภายนอกเว็บไซต์ ที่เรียกว่า Off-Page SEO เช่น การทำให้เกิด Backlink ลิงก์จากภายนอกที่ลิงก์กลับมายังเว็บไซต์ การสร้าง Social signal บน Social media เป็นต้น

หาอ้างอิง (Reference) ได้ง่าย เขียนได้แบบไม่ต้องคิดอะไรมาก ให้ประโยชน์แบบครบไปตรงมา แต่ข้อเสียคือ คอนเทนต์จะไม่ค่อยโดดเด่นแตกต่าง หากต้องการจดจำ และไม่รู้ว่าจะช่วยให้คนอ่านเกิดความเข้าใจได้มากขนาดไหน



เราสามารถกำหนดคีย์เวิร์ด  
เพื่อเข้าถึงสินค้าหรือ  
แบรนด์ได้อย่างไร?

“คิดจะ...คิดถึงคิทแคท” คีย์เวิร์ดเก่าๆ ของ “คิทแคท” สู  
หนึ่งโฆษณาใหม่ 7 เวอร์ชันสุดกวน



คิดจะ...ก คิดถึง KitKat

>> EP.8

ตัวอย่างการสร้าง  
คีย์เวิร์ด

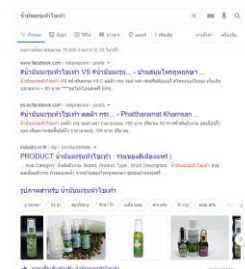



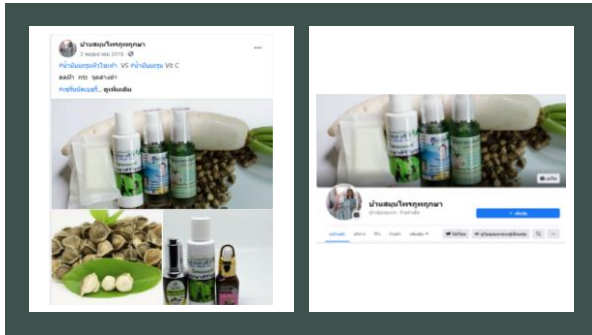

### การเขียนแบบเล่าเรื่อง (Narrative)

- แนวทางนี้ยังไม่ได้สิ่งกันมาเป็นเรื่องเป็นราว แบบแนว Story แต่ก็ได้ที่พอ เหมือนแบบ Definition แบบ Narrative ข้อดีคือ สามารถออกแบบให้น่าสนใจในควมยาวกำลังดี ถ้าดีก็ช่วยให้ผู้อ่านเพลิดเพลินและเข้าใจ แต่ถ้ายิ่งไม่ดี ก็อาจจะอ่านแล้วไม่ชอบ หรือไม่เข้าใจเช่นกัน

### การเขียนแบบมีเรื่องราว (Story)

ลายดอก  
ลายเรขาคณิต  
ลายสัตว์  
ลายธรรมชาติ  
ลายเรขาคณิต  
ลายสัตว์  
ลายธรรมชาติ

### การเขียนแบบมีเรื่องราว (Story)

- เนื้อหา หรือคอนเทนต์ (Content) จะมีความแตกต่างไม่ซ้ำใคร ดูเรียล ดูน่าเชื่อถือ เข้าถึงคนอ่านได้ดี อ่านแล้วได้เห็นภาพความเปลี่ยนแปลงต่างๆ เป็นฉากๆ เป็นสตอรี่
- ข้อดีคือ ถ้าเขียนดี ก็จะสามารถอ่านได้เพลิน แต่ถ้าต้นเขียนไม่ดีขึ้นมา คนอ่านก็อาจจะไม่ชอบก็ได้

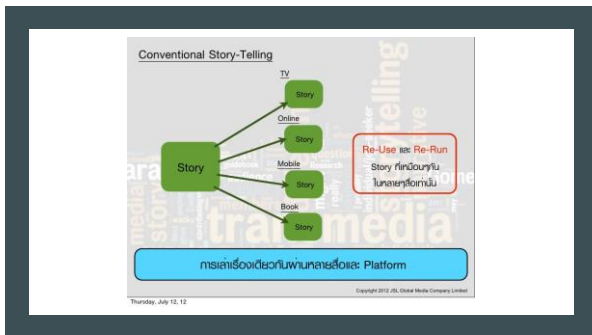
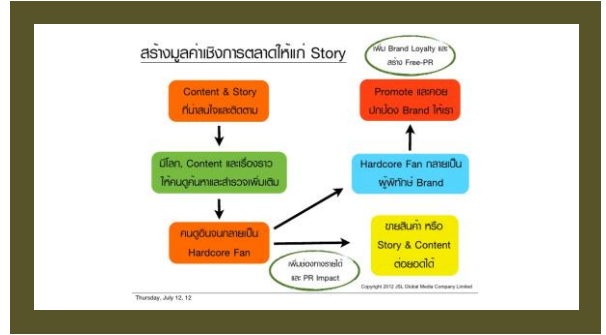

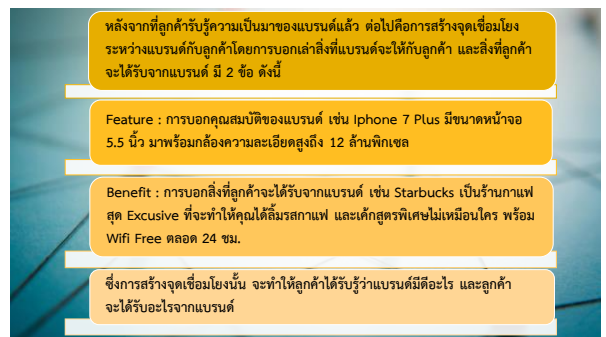
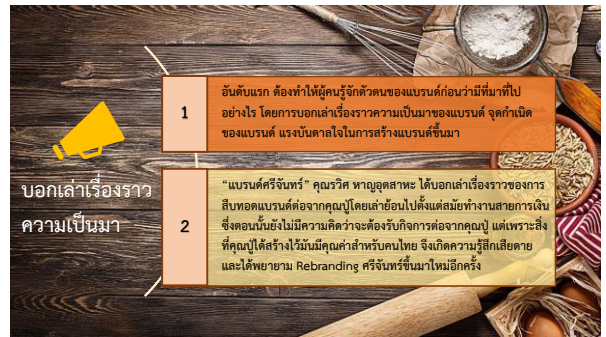

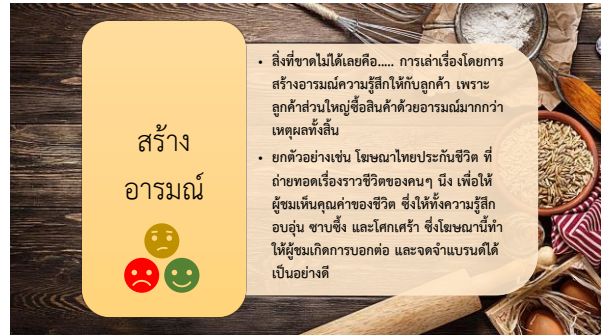

1. จุดเริ่มต้นมาจากรุ่นพี่ช็อคโกแลต KIT CAT

จากทีมเม้าส์ทำ Kit Cat ไม่ค่อยเป็นที่นิยมกับคนรอบ Kit Cat จนมีผลสำรวจที่ 17 รายชื่อของ คุณคริสโตเฟอร์ แคตลิง (Christopher Catling) เขาตั้งชื่อขนมนี้ชื่อเรียกว่า KIT CAT ซึ่งมีที่มาจากชื่อของเขา เขาชอบสีส้มของเม้าส์ซึ่งเขาชอบมาก ก็เลยมีกลุ่มคนชื่อเม้าส์ก็เลยมีการตั้งและขายขนมสีส้มบ้างนะ เราคงเอาไม่ได้ก็เป็นกลุ่มชื่อ KIT CAT Club



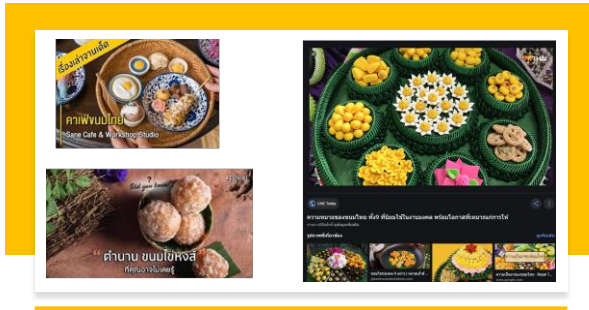
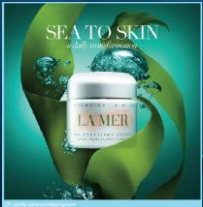

ประวัตินวัตกรรมสิ่งสร้าง La Mer (ลาเมร์)

ลาเมร์ กล่าวได้ว่าเริ่มต้นจากการเกิดอุบัติเหตุที่ไม่คาดฝันและจบลงด้วยความมหัศจรรย์ โดยการวิจัยของ ดร. Max Huber นักฟิสิกส์ด้านภาวะสภาวะอากาศของนาซา ซึ่งมีวันหนึ่ง ดร. Huber ได้ประสบอุบัติเหตุในห้องทดลอง เป็นเหตุให้ผิวหนังของเขานักถูกสารเคมีเผาไหม้อย่างรุนแรง และเขาก็จะรักษาฟื้นฟูให้กลับมามีสุขภาพที่ดีได้ ที่สำคัญไม่มีใครที่จะสามารถรักษาผิวหนังนี้ให้เค้าวินที่ต้องการ ด้วยเหตุนี้เอง จึงกลายเป็นแรงบันดาลใจผลักดันให้เขาค้นคิดค้นคว้าหาสูตรเครื่องสำอางบำรุงผิวโดยเริ่มตั้งแต่นั้นมีเพียงแค่เป้าหมายเดียวที่จะรักษาผิวหนังที่ถูกเผาไหม้ของตนเองเท่านั้น ด้วยการทดลองซ้ำๆ กับตัวของเค้านานกว่า 6 ปีครึ่ง และใช้ระยะเวลายาวนานกว่า 12 ปีแบบไม่ทอดทิ้ง ในที่สุดเขาก็ค้นพบความมหัศจรรย์ของสารสกัดจากวัตถุดิบจากธรรมชาติ ซึ่งยังไม่มีใครเคยค้นพบมาก่อน



5 La Mer  
คืนผิวที่สวยใส  
คืนผิวที่สวยใส

ดร. Max Huber นั้นได้ทดลองค้นพบน้ำสกัดเข้มข้นที่เขาเรียกว่า Miracle Broth™ ซึ่งสกัดมาจากการสาหร่ายทะเล นานาชนิด อาทิ สาหร่ายซีเคลป์, สาหร่ายสีเขียวไวโอเล็ต และแอสตาซีน ฯลฯ เช่น หัวมาลิน นำมาหมักบ่มด้วยวิธีการทางชีวภาพ รวมทั้งผสมผสานพลังแห่งแสงและเสียง จนเกิดออกมาเป็น Miracle Broth™ และภายหลังได้กลายมาเป็นส่วนผสมหลักเฉพาะในตัวผลิตภัณฑ์ต่างๆ ของ ลาเมร์ โดย Miracle Broth™ มีสรรพคุณในการฟื้นฟูและบำรุงผิวที่สวยใสออกมา จากการทดลองกับผิวของเขาซึ่งถูกเผาไหม้นี้เอง เขาพบว่า มันอ่อนนุ่มลง เรียบเนียนขึ้น และถูกฟื้นฟูขึ้นมาอย่างเห็นได้ชัดเจน

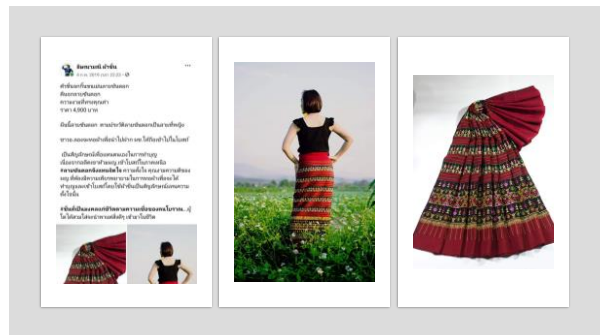
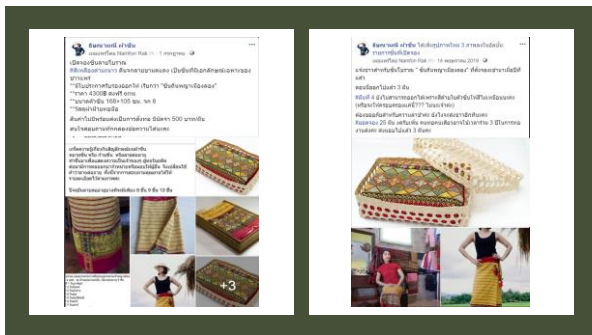







มาลองเขียนเรื่องราว (Story) กันหน่อยไหม

|  |   |
|--|---|
| เนื้อหา หรือคอนเทนต์ (Content) จะมีความแตกต่าง ไม่ซ้ำใคร ดูเรียล ดูน่าเชื่อถือ | เข้าถึงคนอ่านได้ อ่านแล้วได้เห็นภาพ ความเปลี่ยนแปลง ต่างๆ เป็นฉากๆ เป็นสตอรี่ |
|--|---|



การเขียน storytelling

เขียนแบบไหนดีนะ???





- 1 การเขียนแบบอธิบายคำจำกัดความ (Definition)
- 2 การเขียนแบบเล่าเรื่อง (Narrative)
- 3 การเขียนแบบมีเรื่องราว (Story)
- 4 การเขียนแบบเปรียบเทียบหรืออุปมาอุปมัย (Analogy)

## หมวดที่ 2

ข้อควรระวัง กลยุทธ์และเครื่องมือ  
ในการทำการตลาดดิจิทัล



- สิ่งสำคัญในการทำการตลาดดิจิทัล
1. รู้จักตนเอง (Goal & Brand)
  2. รู้จักลูกค้า (Customer)
  3. รู้จักตลาด (Channel)
  4. มีการวัดผลลัพธ์ (KPI)
  5. มีทีมที่ดี (Team)

| กำหนดเป้าหมายการตลาดดิจิทัล    | SMART Marketing Objectives   |
|--------------------------------|--|
| 1. เฉพาะเจาะจง (Specific)      |  <b>Specific</b><br>Can the stakeholder clearly understand the problem or opportunity to be addressed, and the objectives to be achieved? |
| 2. สามารถวัดผลได้ (Measurable) |  <b>Measurable</b><br>Can a quantitative or qualitative attribute be applied to create a metric?  |
| 3. เป็นไปได้ (Actionable)      |  <b>Actionable</b><br>Can the organization do what is proposed, regardless of the obstacles that may be encountered?                      |
| 4. สมเหตุสมผล (Relevant)       |  <b>Relevant</b><br>Can the information be applied to the specific problem faced by the stakeholder?                                      |
| 5. ทันเวลา (Time-bound)        |  <b>Time-bound</b><br>Can objectives be set for different time periods or targets to reach?   |

© 2011 - <http://www.smartthoughts.org/goal-writing-evaluation-quiz-kpi-for-the-smart-marketing-objectives/>

**กลยุทธ์การตลาดที่จะทำให้บรรลุเป้าหมาย**

1. การรับรู้ (Awareness)
2. การมีส่วนร่วม (Engagement)
3. การติดตาม (Subscribe)
4. การสร้างลูกค้า (Convert)
5. การสร้างความตื่นเต้น (Excite)
6. การซื้อซ้ำ (Ascend)
7. การบอกต่อ (Advocate)
8. การทำให้ลูกค้าสนับสนุนเรา (Promote)

**VALUE JOURNEY WORKSHEET**

STEPS

© 2019. <https://www.smartgrowth.com/growth-setting-evaluation/growth-define-start-marketing-objectives/>

**ปฏิบัติตามแผนงานที่กำหนดไว้โดยทีมงานการตลาดดิจิทัล**  
ซึ่งปัจจุบันมีหน้าที่งานที่หลากหลายดังนี้

- นักวางกลยุทธ์ทางด้านคอนเทนต์ (Content Strategy)
- ผู้จัดการบริหารโครงการงานด้านดิจิทัล (Digital Project Management)
- นักวิเคราะห์ข้อมูล (Data & Analytics)
- นักสร้างแบรนด์ (Brand Marketers)
- ผู้เชี่ยวชาญด้าน SEO (SEO Specialisation)
- นักออกแบบและพัฒนาเว็บไซต์ (Website Design & Development)

**ช่องทางสื่อสาร**

1. สื่อที่เราเป็นเจ้าของ (Owned Media)
2. สื่อโฆษณา (Paid Media)
3. สื่อที่เกิดจากการบอกต่อ (Earned Media)
4. เครือข่ายสังคมออนไลน์ (Social Media)



**เทรนด์การตลาดดิจิทัลในเอเชีย**

- การค้นหาด้วยเสียงเป็นพื้นฐานการตลาดดิจิทัลในเอเชีย
- ตลาดการค้าบนมือถือในเอเชีย
- โฟสต์ที่ซื้อได้กลายเป็นยุคใหม่ในเอเชีย
- การเพิ่มขึ้นของแชทบอทในเอเชีย
- สร้างการผสมผสานโซเชียลมีเดียของเอเชียที่สมดุล
- เอเชียมาร์เกต

<https://www.asiapacificdigital.com/index>

### การค้นหาด้วยเสียง

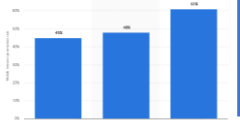

กราฟนี้ชี้ให้เห็นว่าคนไทยนิยมใช้การค้นหาด้วยเสียงเพิ่มขึ้นเรื่อยๆ ในปี 2019 ถึง 2021 พบว่าการค้นหาด้วยเสียงเพิ่มขึ้นถึง 50% จากปี 2019 ถึงปี 2021  
<https://www.statista.com/statistics/281332/voice-search-in-thailand-forecast-2019-2021/>

### ตลาดการกำกับมือถือ

แนวโน้มการตลาดดิจิทัลในเอเชีย

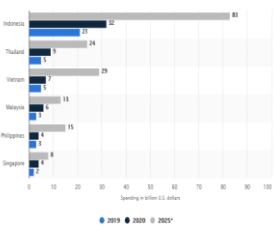

แนวโน้มการใช้จ่ายในการโฆษณาด้วยมือถือในเอเชียจะเพิ่มขึ้นอย่างมีนัยสำคัญในช่วงปี 2019-2025 พบว่าการโฆษณาด้วยมือถือจะเพิ่มขึ้นถึง 50% จากปี 2019 ถึงปี 2025  
<https://www.statista.com/statistics/281332/voice-search-in-thailand-forecast-2019-2021/>

### อัตราการผสมผสานโซเชียลมีเดียของเอเชียที่ลดลง

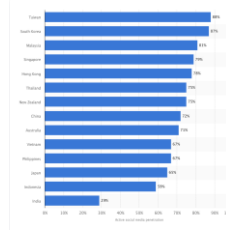

โซเชียลมีเดียในเอเชียมีแนวโน้มที่จะลดลงในช่วงปี 2019-2025 พบว่าการโฆษณาด้วยมือถือจะเพิ่มขึ้นถึง 50% จากปี 2019 ถึงปี 2025  
<https://www.statista.com/statistics/281332/voice-search-in-thailand-forecast-2019-2021/>

### เอเชียมาร์เทค

**Martech**  
 - การผสมผสานระหว่าง "การตลาด" และ "เทคโนโลยี"  
 - การใช้เทคโนโลยีดิจิทัลเพื่อเพิ่มประสิทธิภาพการทำงานของการตลาด

#### มาร์เทคหลักในเอเชีย

- การจัดการแคมเปญดิจิทัล
- การจัดการคอนเทนต์
- การจัดการโซเชียลมีเดีย
- การจัดการลูกค้าสัมพันธ์
- ระบบอัตโนมัติทางการตลาด
- การวิเคราะห์ดิจิทัล

แนวโน้มการตลาดดิจิทัลในเอเชีย

### โพสต์ที่ซื้อได้กลายเป็นยูทิลิตี้ในเอเชีย

- เคล็ดลับในการใช้โพสต์ที่ซื้อได้
- ใช้ผลิตภัณฑ์เพื่อกระตุ้นการขาย
  - เชื่อมโยงรวมแบรนด์ของคุณให้กับโซเชียลมีเดีย
  - การเพิ่มขึ้นของเซกเมนต์ในเอเชีย

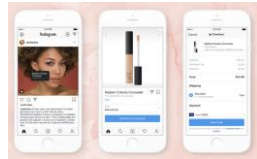

### การเพิ่มขึ้นของเซกเมนต์ในเอเชีย

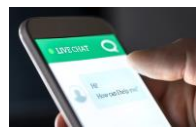

- บริการ 24 ชั่วโมงทุกวัน
- ตอบสนองทันที
- เพิ่มยอดขาย
- ประหยัดค่าใช้จ่ายและเวลา

แนวโน้มการตลาดดิจิทัลในเอเชีย

เทรนด์การตลาดดิจิทัลในประเทศไทย

- ความเป็นจริงแต่งเติม (AR : Augmented Reality) และ ความเป็นจริงเสมือน (VR : Virtual Reality)
- เทคโนโลยีการตลาด (MarTech)
- การนำเสนอราคาอัตโนมัติ (Smart Bidding)
- สื่อสังคมออนไลน์
- การตลาดวิดีโอ
- การค้นหาด้วยเสียง
- MICRO-INFLUENCER และ SPECIALIZED-INFLUENCER



การใช้สื่อสังคมออนไลน์ของประเทศไทยปี 2019



## ลิขสิทธิ์คืออะไร

ลิขสิทธิ์ เป็นสิทธิแต่เพียงผู้เดียวที่จะกระทำการใดๆ เกี่ยวกับงานที่ผู้สร้างสรรค์ได้ริเริ่มโดยการใช้สติปัญญาความรู้ ความสามารถ และความวิริยะอุตสาหะของตนเองในการสร้างสรรค์โดยไม่ลอกเลียนงานของผู้อื่น โดยงานที่สร้างสรรค์ต้องเป็นงานตามประเภทที่กฎหมายลิขสิทธิ์ให้คุ้มครอง โดยผู้สร้างสรรค์จะได้รับความคุ้มครองทันทีที่สร้างสรรค์โดยไม่ต้องจดทะเบียน

## ลิขสิทธิ์คืออะไร (ต่อ)

การแจ้งข้อมูลลิขสิทธิ์ต่อกรมทรัพย์สินทางปัญญา ไม่ได้เป็นการรับรองสิทธิของเจ้าของลิขสิทธิ์แต่อย่างใด แต่เป็นเพียงการแจ้งต่อหน่วยงานราชการว่าตนเองเป็นเจ้าของสิทธิในผลงานลิขสิทธิ์ที่แจ้งไว้เท่านั้น โดยผู้แจ้งต้องรับรองตนเองว่าเป็นเจ้าของผลงานที่นำมาแจ้งข้อมูลลิขสิทธิ์และหนังสือรับรองที่กรมทรัพย์สินทางปัญญาออกให้ ก็มิได้รับรองว่าผู้แจ้งเป็นเจ้าของงานลิขสิทธิ์แต่อย่างใด หากมีข้อโต้แย้งเกี่ยวกับความเป็นเจ้าของลิขสิทธิ์ ผู้แจ้งจำเป็นต้องพิสูจน์ความเป็นเจ้าของลิขสิทธิ์นั่นเอง

## งานที่ได้รับการคุ้มครอง

มาตรา ๖ งานอันมีลิขสิทธิ์ตามพระราชบัญญัตินี้ ได้แก่ งานสร้างสรรค์ประเภทวรรณกรรม นาฏกรรม ศิลปกรรม ดนตรีกรรม ทัศนวัสดุ ภาพยนตร์ สิ่งบันทึกเสียง งานแพร่เสียงแพร่ภาพ หรือ งานอื่นใดในแผนกวรรณคดี แผนกวิทยาศาสตร์ หรือแผนกศิลปะของผู้สร้างสรรค์ ไม่ว่างานดังกล่าวจะแสดงออกโดยวิธีหรือรูปแบบอย่างใด

## งานที่กฎหมายลิขสิทธิ์ไม่ได้คุ้มครอง

1. แนวคิด (Concept)
2. ทฤษฎีและการค้นพบทางวิทยาศาสตร์และคณิตศาสตร์
3. ข้อมูลอื่นๆ ที่เป็นความจริงและทุกคนมีสิทธิ์นำไปใช้ได้ เช่น ขั้นตอนกรรมวิธีต่าง ๆ

## สิ่งที่ไม่ถือเป็นงานอันมีลิขสิทธิ์

1. ข่าวประจำวันและข้อเท็จจริงต่างๆ ที่มีลักษณะเป็นเพียงข่าวสารอันมิใช่งานในแผนกวรรณคดี แผนกวิทยาศาสตร์ หรือแผนกศิลปะ
2. รัฐธรรมนูญ และกฎหมาย
3. ระเบียบ ข้อบังคับ ประกาศ คำสั่ง คำชี้แจง และหนังสือตอบโต้ของ กระทรวง ทบวง กรม หรือหน่วยงานอื่นใดของรัฐหรือของท้องถิ่น
4. คำพิพากษา คำสั่ง คำวินิจฉัย และรายงานของทางราชการ
5. คำแปลและการรวบรวมสิ่งต่าง ๆ ตาม 1 ถึง 4 ที่กระทรวงทบวงกรม หรือหน่วยงานอื่นใดของรัฐหรือของท้องถิ่นจัดทำขึ้น

## เจ้าของลิขสิทธิ์

เจ้าของลิขสิทธิ์โดยการสร้างสรรค์งานลิขสิทธิ์

(แหล่งที่มา: สำนักลิขสิทธิ์ กรมทรัพย์สินทางปัญญา สิงหาคม 2562)

1. เมื่อมีการสร้างสรรค์งานลิขสิทธิ์ออกมาชิ้นหนึ่ง กฎหมายลิขสิทธิ์จะให้ความคุ้มครองแก่นางานชิ้นนั้นทันที โดยอัตโนมัติโดยไม่ต้องจดทะเบียน ซึ่งผู้เป็นเจ้าของลิขสิทธิ์สามารถนำงานดังกล่าวไปหาประโยชน์ได้ ขณะเดียวกันก็มีสิทธิป้องกันไม่ให้บุคคลอื่นนำงานของตนไปใช้ประโยชน์ เรียกว่าเป็นสิทธิแต่เพียงผู้เดียว (exclusive rights) ของเจ้าของลิขสิทธิ์

## เจ้าของลิขสิทธิ์ (ต่อ)

เนื่องจากลิขสิทธิ์เป็นสิทธิที่เกิดขึ้นโดยบทบัญญัติของกฎหมาย ดังนั้น ผู้ใดเป็นเจ้าของลิขสิทธิ์ก็ต้อง เป็นไปตามข้อกำหนดของกฎหมายเช่นเดียวกัน โดยหลักแล้ว บุคคลที่สร้างงานลิขสิทธิ์ หรือที่เรียกว่า “ผู้สร้างสรรค์” จะเป็นเจ้าของลิขสิทธิ์ ในงานชิ้นนั้น เนื่องจากงานลิขสิทธิ์จะเกิดขึ้นได้ ผู้สร้างสรรค์จะต้องใช้ความสามารถในการสร้าง ผลงานขึ้นมา เป็นผลผลิตจากปัญญาของผู้สร้างสรรค์ อย่างแท้จริง ซึ่งการให้ลิขสิทธิ์แก่ผู้สร้างสรรค์ จะเป็นการสร้างแรงจูงใจแก่ บุคคลในการสร้างงานลิขสิทธิ์มากยิ่งขึ้น

## เจ้าของลิขสิทธิ์ (ต่อ)

และในท้ายที่สุด ผลประโยชน์ก็จะตกแก่สังคมในการได้เข้าถึงผลงานลิขสิทธิ์ ไม่ว่า ด้านความรู้ความคิด และการนำไปต่อยอดสร้างผลงานใหม่ๆ แต่ในบางกรณี การที่ผู้สร้างสรรค์ได้สร้างงานลิขสิทธิ์ อาจไม่ได้เป็นการสร้างสรรค์โดยอิสระ อย่างแท้จริง กล่าวคือ เป็นการกระทำโดยมีสัญญาจ้างระหว่างกันและผู้สร้างสรรค์ได้สร้างงาน ลิขสิทธิ์ขึ้น ภายใต้การจ้างนั้น ในกรณีเช่นนี้ จะมีข้อพิจารณาในเบื้องต้น ดังนี้



### เจ้าของลิขสิทธิ์ (ต่อ)

1. มีข้อตกลงในสัญญาโดยเฉพาะเจาะจงหรือไม่ในเรื่องความเป็นเจ้าของลิขสิทธิ์ ข้อตกลงนั้น มีขอบเขตแค่ไหน เพียงใด และข้อตกลงดังกล่าวได้มีการทำหนังสือเป็นลายลักษณ์อักษร ระหว่างกันหรือไม่
2. สัญญาจ้างนั้นเป็นสัญญาจ้างแรงงาน (คือ สัญญาที่มุ่งเน้นการทำงานให้นายจ้าง) ที่ผู้สร้างสรรค์เป็นลูกจ้าง หรือเป็นสัญญาจ้างทำของ (คือ สัญญาที่มุ่งเน้นผลสำเร็จของงาน) ที่ผู้สร้างสรรค์เป็นผู้รับจ้าง

### การรับโอนลิขสิทธิ์

เมื่อลิขสิทธิ์เป็นทรัพย์สินรูปแบบหนึ่ง จึงสามารถโอนให้แก่กันได้และมีผู้รับโอนเป็นเจ้าของลิขสิทธิ์ ซึ่งการรับโอนอาจแบ่งได้เป็น 2 รูปแบบ คือ

1. การรับโอนทางมรดก คือ กรณีที่เจ้าของลิขสิทธิ์เดิมได้เสียชีวิตลง งานลิขสิทธิ์ของผู้เสียชีวิต ที่ยังไม่หมดอายุความคุ้มครองก็จะตกทอดแก่ทายาท หรือหากเจ้าของลิขสิทธิ์เสียชีวิตได้ทำพินัยกรรมกำหนดไว้ว่าให้ลิขสิทธิ์ตกเป็นของผู้ใด ก็ให้เป็นไปตามความประสงค์ของผู้เสียชีวิต
2. การรับโอนทางสัญญา คือ กรณีที่เจ้าของลิขสิทธิ์เดิมกับผู้รับโอนทำสัญญา ระหว่างกัน โดยจะต้องทำเป็นหนังสือลงลายมือชื่อทั้งสองฝ่าย ดังนั้น ผู้รับโอนก็จะเป็นเจ้าของลิขสิทธิ์ โดยในสัญญาสามารถกำหนดเงื่อนไขต่างๆ ได้ เช่น สิทธิที่โอนมีสิทธิใดบ้าง ระยะเวลาการโอน ยาวนานเพียงใด

### การรับโอนลิขสิทธิ์ (ต่อ)

เช่น นายทรัพย์สินเจ้าของลิขสิทธิ์ในหนังสือเรื่องหนึ่ง ทำสัญญาโอนลิขสิทธิ์เป็นหนังสือ กับนายปัญญา โดยโอนสิทธิทั้งหมดแก่นายปัญญาตลอดอายุคุ้มครองลิขสิทธิ์ นายปัญญาที่เป็นเจ้าของลิขสิทธิ์คนใหม่ ในหนังสือเรื่องนั้น ต่อมานายปัญญาทำสัญญาโอนสิทธิในการทำซ้ำและเผยแพร่หนังสือที่ตนเป็นเจ้าของ ลิขสิทธิ์แก่สำนักพิมพ์แห่งหนึ่งเป็นเวลา 5 ปี สำนักพิมพ์ก็จะเป็นเจ้าของลิขสิทธิ์เฉพาะในส่วนนั้น

แต่ความเป็น เจ้าของลิขสิทธิ์ในส่วนของการดัดแปลง เช่น การแปล ฯลฯ จะยังเป็นของนายปัญญา ทั้งนี้การรับโอนสิ่งที่บรรจุผลงาน เช่น เล่มหนังสือ แผ่นโปสการ์ด แผ่นซีดีเพลง หรือ DVD ภาพยนตร์ ไม่ถือว่าเป็นการโอนลิขสิทธิ์ แต่เป็นเพียงการโอนกรรมสิทธิ์ความเป็นเจ้าของในสิ่งของนั้นๆ เท่านั้น

### ประเภทของงานที่มีลิขสิทธิ์

กฎหมายลิขสิทธิ์ให้ความคุ้มครองแก่งานสร้างสรรค์ 9 ประเภทตามที่กฎหมายกำหนด ได้แก่

1. งานวรรณกรรม เช่น หนังสือ จุลสาร สิ่งเขียน สิ่งพิมพ์ คำปราศรัย โปรแกรมคอมพิวเตอร์
2. งานนาฏกรรม เช่น งานที่เกี่ยวข้องกับการรำ การเต้น การทำท่า หรือการแสดงประกอบขึ้น เป็นเรื่องราว รวมถึงการแสดงโดยวิธีใดๆ

### ประเภทของงานที่มีลิขสิทธิ์ (ต่อ)

1. งานศิลปกรรม เช่น งานจิตรกรรม งานประติมากรรม ภาพพิมพ์ งานสถาปัตยกรรม ภาพถ่าย ภาพประกอบ หรืองานสร้างสรรค์รูปทรงสามมิติเกี่ยวกับภูมิประเทศ หรือวิทยาศาสตร์ งานศิลปะประยุกต์ ซึ่งรวมถึงภาพถ่ายและแผนผังของงานดังกล่าวด้วย
2. งานดนตรีกรรม เช่น คำร้อง ทำนอง การเรียบเรียงเสียงประสานรวมถึงโน้ตเพลงที่แยกและเรียบเรียงเสียงประสานแล้ว
3. งานสิ่งบันทึกเสียง เช่น เทปเพลง แผ่นคอมแพ็คดิสก์ (ซีดี) ที่บันทึกข้อมูลเสียง ทั้งนี้ ไม่รวมถึงเสียงประกอบภาพยนตร์ หรือเสียงประกอบโสตทัศนวัสดุอย่างอื่น

### ประเภทของงานที่มีลิขสิทธิ์ (ต่อ)

5. งานโสตทัศนวัสดุ เช่น วีดีโอเทป วีซีดี ดีวีดี แผ่นเลเซอร์ดิสก์ที่บันทึกข้อมูลประกอบด้วยลำดับของภาพหรือภาพและเสียงอันสามารถที่จะนำมาเล่นซ้ำได้อีก
6. งานภาพยนตร์ เช่น ภาพยนตร์ รวมทั้งเสียงประกอบของภาพยนตร์นั้นด้วย (ถ้ามี)
7. งานแพร่เสียงแพร่ภาพ เช่น การกระจายเสียงวิทยุ การแพร่เสียง หรือภาพทางโทรทัศน์
8. งานอื่นใดในแผนกวรรณคดี แผนกวิทยาศาสตร์ หรือแผนกศิลปะ

### การแจ้งข้อมูลลิขสิทธิ์

เอกสารที่ใช้ประกอบการแจ้งข้อมูลลิขสิทธิ์

สำเนาบัตรประชาชน หรือรับรองสำเนาถูกต้อง (กรณีเป็นบุคคลธรรมดา)

สำเนาทันทีรับรองนิติบุคคลที่นายทะเบียนออกให้ไม่เกิน 6 เดือน ของเจ้าของลิขสิทธิ์ (กรณีเป็นนิติบุคคล)

ผลงานหรือภาพถ่ายงานลิขสิทธิ์ จำนวน 1 ชุด

หนังสือมอบอำนาจติดอากรแสตมป์ 30 บาท พร้อมสำเนาบัตรประชาชนของผู้รับมอบอำนาจ (รับรองสำเนาถูกต้อง)

หน่วยงานหรือองค์กรของรัฐบาลใช้สำเนาหนังสือแต่งตั้งผู้บริหารหน่วยงานหรือองค์กรารวมทั้งสำเนาบัตรประชาชนของผู้ยื่นคำขอ (รับรองสำเนาถูกต้อง)

### หลักฐานการแจ้งข้อมูลลิขสิทธิ์

หลักฐานการแจ้งข้อมูลลิขสิทธิ์ มีรายละเอียดดังต่อไปนี้

1. แบบฟอร์มใบแจ้งข้อมูลลิขสิทธิ์ ซึ่งศูนย์ทรัพย์สินทางปัญญาฯ ได้ เน้นสีเหลือง ได้แก่
  - ชื่อเจ้าของลิขสิทธิ์
  - ชื่อผู้สร้างสรรค์ (ทุกท่าน)
  - ชื่อผลงาน
  - ประเภทของงาน
  - แบบแสดงรายละเอียดเกี่ยวกับการสร้างสรรค์ผลงานโดยย่อ (เป็นการสรุปข้อมูลที่ยื่นจดแจ้งที่ยื่นประกอบคำขอ (โดยถ้าข้อมูลมีจำนวนเกิน 20 แผ่น ให้ส่งเป็นซีดีแทนตัวเอกสาร)

ลักษณะการสร้างสรรค์ ปีที่สร้างสรรค์

### หลักฐานการแจ้งข้อมูลลิขสิทธิ์ (ต่อ)

- ผลงานที่ยื่นประกอบคำขอ (โดยถ้าข้อมูลมีจำนวนเกิน 20 แผ่น ให้ส่งเป็นซีดีแทนตัวเอกสาร)
- หนังสือรับรองความเป็นเจ้าของงานลิขสิทธิ์ – ศูนย์ทรัพย์สินทางปัญญา ฯ ได้เน้นสีเหลืองในส่วนที่ต้องแก้ไข ได้แก่
  - ชื่อผู้ประดิษฐ์ (ทุกท่าน)
  - หน่วยงานต้นสังกัด
  - ชื่อที่แสดงถึงสิ่งประดิษฐ์

### อายุแห่งการคุ้มครองลิขสิทธิ์

มาตรา ๑๙ ภายใต้บังคับมาตรา ๒๑ และมาตรา ๒๒ ลิขสิทธิ์ตามพระราชบัญญัตินี้ ให้มีอยู่ตลอดอายุของผู้สร้างสรรค์ และมีอยู่ต่อไปอีกเป็นเวลาห้าสิบปี นับแต่ผู้สร้างสรรค์ถึงแก่ความตายในกรณีที่ผู้สร้างสรรค์ร่วมลิขสิทธิ์ในงานดังกล่าวให้มีอยู่ตลอดอายุของผู้สร้างสรรค์ร่วม และมีอยู่ต่อไปอีกเป็นเวลาห้าสิบปีนับแต่ผู้สร้างสรรค์ร่วมคนสุดท้ายถึงแก่ความตาย

### อายุแห่งการคุ้มครองลิขสิทธิ์ (ต่อ)

ถ้าผู้สร้างสรรค์หรือผู้สร้างสรรค์ร่วมทุกคนถึงแก่ความตายก่อนที่ได้มีการโฆษณางานนั้น ให้ลิขสิทธิ์ดังกล่าวมีอายุห้าสิบปี นับแต่ได้มีการโฆษณาเป็นครั้งแรก ในกรณีที่ผู้สร้างสรรค์เป็นนิติบุคคล ให้ลิขสิทธิ์มีอายุห้าสิบปีนับแต่ผู้สร้างสรรค์ได้สร้างสรรค์ขึ้น แต่ถ้าได้มีการโฆษณางานนั้น ในระหว่างระยะเวลาดังกล่าว ให้ลิขสิทธิ์มีอายุห้าสิบปีนับแต่ได้มีการโฆษณาเป็นครั้งแรก

### อายุแห่งการคุ้มครองลิขสิทธิ์ (ต่อ)

มาตรา ๒๐ งานอันมีลิขสิทธิ์ตามพระราชบัญญัตินี้ที่ได้สร้างสรรค์ขึ้นโดยผู้สร้างสรรค์ใช้นามแฝงหรือไม่ปรากฏชื่อผู้สร้างสรรค์ ให้ลิขสิทธิ์มีอายุ ห้าสิบปีนับแต่ได้สร้างงานนั้นขึ้น แต่ถ้าได้มีการโฆษณางานนั้นในระหว่างระยะเวลาดังกล่าว ให้ลิขสิทธิ์มีอายุห้าสิบปี นับแต่ได้มีการโฆษณาเป็นครั้งแรก ในกรณีที่รู้ตัวผู้สร้างสรรค์ให้นำมาตรา ๑๙ มาใช้บังคับโดยอนุโลม

### อายุแห่งการคุ้มครองลิขสิทธิ์ (ต่อ)

มาตรา ๒๑ ลิขสิทธิ์ในงานภาพถ่าย โสตทัศนวัสดุ ภาพยนตร์ สิ่งบันทึกเสียงหรืองานแพร่เสียงแพร่ภาพให้มีอายุห้าสิบปีนับแต่ได้สร้างสรรค์งานนั้นขึ้น แต่ถ้าได้มีการโฆษณางานนั้นในระหว่างระยะเวลาดังกล่าวให้ลิขสิทธิ์มีอายุห้าสิบปีนับแต่ได้มีการโฆษณาเป็นครั้งแรก

มาตรา ๒๒ ลิขสิทธิ์ในงานศิลปประยุกต์ให้มีอายุยี่สิบห้าปีนับแต่ได้สร้างสรรค์งานนั้นขึ้น แต่ถ้าได้มีการโฆษณางานนั้นในระหว่าง ระยะเวลาดังกล่าวให้ลิขสิทธิ์มีอายุยี่สิบห้าปีนับแต่ได้มีการโฆษณาเป็นครั้งแรก

### อายุแห่งการคุ้มครองลิขสิทธิ์ (ต่อ)

มาตรา ๒๓ ลิขสิทธิ์ในงานที่ได้สร้างสรรค์ขึ้นโดยการจ้างหรือตามคำสั่งหรือในความควบคุมตาม มาตรา ๑๔ ให้มีอายุห้าสิบปีนับแต่ ได้สร้างสรรค์งานนั้นขึ้น แต่ถ้าได้มีการโฆษณางานนั้นในระหว่างระยะเวลาดังกล่าวให้ลิขสิทธิ์มีอายุห้าสิบปีนับแต่ได้มีการโฆษณาเป็น ครั้งแรก

มาตรา ๒๔ การโฆษณางานตามมาตรา ๑๔ มาตรา ๒๐ มาตรา ๒๑ มาตรา ๒๒ หรือ มาตรา ๒๓ อันเป็นการเริ่มนับอายุ แห่งการ คุ้มครองลิขสิทธิ์ หมายความว่า การนำงานออกทำการโฆษณาโดยความยินยอมของเจ้าของลิขสิทธิ์

### อายุแห่งการคุ้มครองลิขสิทธิ์ (ต่อ)

มาตรา ๒๕ เมื่ออายุแห่งการคุ้มครองลิขสิทธิ์ครบกำหนดในปีใด ถ้าวันครบกำหนด อายุ แห่งการคุ้มครองลิขสิทธิ์ไม่ตรงกับ วันสิ้นปีปฏิทิน หรือในกรณีที่ไม่อาจทราบวันครบกำหนดอายุแห่งการคุ้มครองลิขสิทธิ์ที่แน่นอนให้ลิขสิทธิ์ยังคงมีอยู่ต่อไปจนถึงวันสิ้นปีปฏิทินของปีนั้น

มาตรา ๒๖ การนำงานอันมีลิขสิทธิ์ออกทำการโฆษณาภายหลังจากที่อายุแห่งการคุ้มครองลิขสิทธิ์สิ้นสุดลงไม่ก่อให้เกิดลิขสิทธิ์ในงานนั้น ๆ ขึ้นใหม่

### พ.ร.บ. คอมพิวเตอร์ พ.ศ. 2560

พ.ร.บ. คอมพิวเตอร์ หรือ พระราชบัญญัติ (พ.ร.บ.) ว่าด้วยการกระทำความผิดเกี่ยวกับคอมพิวเตอร์ ฉบับล่าสุดได้มีการประกาศใช้เมื่อเดือนพฤษภาคม พ.ศ.2560 ซึ่งเป็น พ.ร.บ.คอมพิวเตอร์ ฉบับ 2

ซึ่งคอมพิวเตอร์ที่ว่าเป็นได้ทั้งคอมพิวเตอร์ตั้งโต๊ะ คอมพิวเตอร์ โน้ตบุ๊ก สมาร์ทโฟน รวมถึงระบบต่างๆ ที่ถูกควบคุมด้วยระบบคอมพิวเตอร์ด้วย ซึ่งเป็น พ.ร.บ. ที่ตั้งขึ้นมาเพื่อป้องกัน ควบคุมการกระทำผิดที่จะเกิดขึ้นได้จากการใช้คอมพิวเตอร์ หากใครกระทำความผิดตาม พ.ร.บ. คอมพิวเตอร์นี้ ก็จะต้องได้รับการลงโทษตามที่ พ.ร.บ. กำหนดไว้

### บทบัญญัติใหม่ของมาตรา 14 พ.ร.บ. คอมพิวเตอร์ฯ ปี 2560

มาตรา 14 ผู้ใดกระทำความผิดที่ระบุไว้ดังต่อไปนี้ ต้องระวางโทษจำคุกไม่เกินห้าปี หรือปรับไม่เกินหนึ่งแสนบาท หรือทั้งจำทั้งปรับ

(1) โดยทุจริต หรือโดยหลอกลวง นำเข้าสู่ระบบคอมพิวเตอร์ซึ่งข้อมูลคอมพิวเตอร์ที่บิดเบือนหรือปลอมไม่ว่าทั้งหมดหรือบางส่วน หรือข้อมูลคอมพิวเตอร์อันเป็นเท็จ โดยประการที่น่าจะเกิดความเสียหายแก่ประชาชน อันมิใช่การกระทำความผิดฐานหมิ่นประมาทตามประมวลกฎหมายอาญา

### บทบัญญัติใหม่ของมาตรา 14 พ.ร.บ. คอมพิวเตอร์ฯ ปี 2560 (ต่อ)

- 2) นำเข้าสู่ระบบคอมพิวเตอร์ซึ่งข้อมูลคอมพิวเตอร์อันเป็นเท็จ โดยประการที่น่าจะเกิดความเสียหายต่อการรักษาความมั่นคงปลอดภัยของประเทศ ความปลอดภัยสาธารณะ ความมั่นคงในทางเศรษฐกิจของประเทศ หรือโครงสร้างพื้นฐานอันเป็นประโยชน์สาธารณะของประเทศ หรือก่อให้เกิดความตื่นตระหนกแก่ประชาชน
- (3) นำเข้าสู่ระบบคอมพิวเตอร์ซึ่งข้อมูลคอมพิวเตอร์ใดๆ อันเป็นความผิดเกี่ยวกับความมั่นคงแห่งราชอาณาจักรหรือความผิดเกี่ยวกับการก่อการร้ายตามประมวลกฎหมายอาญา

### บทบัญญัติใหม่ของมาตรา 14 พ.ร.บ. คอมพิวเตอร์ฯ ปี 2560 (ต่อ)

- (4) นำเข้าสู่ระบบคอมพิวเตอร์ซึ่งข้อมูลคอมพิวเตอร์ใดๆ ที่มีลักษณะอันลามกและข้อมูลคอมพิวเตอร์นั้นประชาชนทั่วไปอาจเข้าถึงได้
- (5) เผยแพร่หรือส่งต่อซึ่งข้อมูลคอมพิวเตอร์โดยรู้อยู่แล้วว่าเป็นข้อมูลคอมพิวเตอร์ตาม (1) (2) (3) หรือ (4)

ถ้าการกระทำความผิดตามวรรคหนึ่ง (1) มิได้กระทำต่อประชาชน แต่เป็นการกระทำต่อบุคคลใดบุคคลหนึ่ง ผู้กระทำ ผู้เผยแพร่หรือส่งต่อซึ่งข้อมูลคอมพิวเตอร์ดังกล่าว ต้องระวางโทษจำคุกไม่เกินสามปีหรือปรับไม่เกินหกหมื่นบาท หรือทั้งจำทั้งปรับ และให้เป็นความผิดอันยอมความได้

### รายละเอียดการแก้ไขในมาตรา 14 พ.ร.บ. คอมพิวเตอร์ฯ

รายละเอียดการแก้ไขในมาตรา 14 พ.ร.บ. คอมพิวเตอร์ฯ ได้แก่

- หนึ่ง** การเพิ่มคำว่า “ที่บิดเบือน” เข้าไปเป็นส่วนหนึ่งของข้อมูลคอมพิวเตอร์ที่นำเข้าสู่ระบบอันเป็นความผิด
- สอง** การเพิ่มคำว่า “โดยทุจริต หรือ โดยหลอกลวง” เข้ามาเป็นองค์ประกอบความผิดตามมาตรา 14 (1) ด้วย ซึ่งคำว่า “โดยทุจริต” มีคำนิยามอยู่ในมาตรา 2 ของประมวลกฎหมายอาญา หมายความว่า เพื่อแสวงหาประโยชน์ที่มีควรได้โดยชอบด้วยกฎหมายสำหรับตนเองหรือผู้อื่น
- สาม** การเพิ่มวรรคสอง โดยกำหนดให้การกระทำความผิดมาตรา 14(1) ที่มีผู้เสียหายเป็นบุคคลใดบุคคลหนึ่ง ไม่ได้ตั้งใจหลอกลวงประชาชนทั่วไป “เป็นความผิดอันยอมความได้”

### รายละเอียดการแก้ไขในมาตรา 14 พ.ร.บ. คอมพิวเตอร์ฯ (ต่อ)

สี่ การเพิ่มวรรคสอง โดยกำหนดให้การกระทำความผิดมาตรา 14(1) ที่มีผู้เสียหายเป็นบุคคลใดบุคคลหนึ่ง ไม่ได้ตั้งใจหลอกลวงประชาชนทั่วไป ให้มีอัตราโทษลดลง คือ จำคุกไม่เกินสามปี หรือปรับไม่เกิน 60,000 บาท

ห้า การเพิ่มคำว่า “ความปลอดภัยสาธารณะ” “ความมั่นคงทางเศรษฐกิจ” และ “โครงสร้างพื้นฐานอันเป็นประโยชน์สาธารณะของประเทศ” เป็นองค์ประกอบความผิดฐานนำเข้าสู่ข้อมูลเท็จเข้าสู่ระบบตามมาตรา 14 (2)

### รายละเอียดการแก้ไขในมาตรา 14 พ.ร.บ. คอมพิวเตอร์ฯ (ต่อ)

ในขณะที่เดียวกัน ในมาตรา 14 (2) มีการเพิ่มคำว่า “ความปลอดภัยสาธารณะ” “ความมั่นคงทางเศรษฐกิจ” และ “โครงสร้างพื้นฐานอันเป็นประโยชน์สาธารณะของประเทศ” จากฉบับเดิมระบุไว้ให้ มาตรา 14(2) เอาผิดการนำเข้าข้อมูลคอมพิวเตอร์อันเป็นเท็จ สองลักษณะ คือ

- 1) น่าจะเกิดความเสียหายต่อความมั่นคงของประเทศ
- 2) น่าจะก่อให้เกิดความตื่นตระหนกแก่ประชาชน ซึ่งก็สามารถตีความเอาผิดกับเนื้อหาบนโลกออนไลน์ได้อยู่แล้ว ดังนั้น การเพิ่มนิยามที่มีลักษณะตีความได้กว้างก็จะทำให้กฎหมายบังคับใช้กับการจัดการแสดงความคิดเห็นบนโลกออนไลน์ได้กว้างขวางด้วยเช่นกัน และคำว่า ก่อให้เกิดความตื่นตระหนกแก่ประชาชน ยังถือว่าเป็นเรื่องที่เกิดขึ้นได้ยาก

### การกระทำความผิดกฎหมาย พ.ร.บ.คอมพิวเตอร์

1. เข้าถึงระบบ หรือข้อมูลของผู้อื่นโดยไม่ชอบ (มาตรา 5-8)
2. แก้ไข ดัดแปลง หรือทำให้ข้อมูลผู้อื่นเสียหาย (มาตรา 9-10)
3. ส่งข้อมูลหรืออีเมลก่อกวนผู้อื่น หรือส่งอีเมลสแปม (มาตรา 11)
4. เข้าถึงระบบ หรือข้อมูลทางด้านความมั่นคงโดยมิชอบ (มาตรา 12)
5. จำหน่ายหรือเผยแพร่ชุดคำสั่งเพื่อนำไปใช้กระทำความผิด (มาตรา 13)
6. นำข้อมูลที่ผิดพ.ร.บ. เข้าสู่ระบบคอมพิวเตอร์ (มาตรา 14)
7. ให้ความร่วมมือ ยินยอม รู้เห็นเป็นใจกับผู้ร่วมกระทำความผิด (มาตรา 15)
8. ตัดต่อ เติม หรือดัดแปลงภาพ (มาตรา 16)

### ข้อพึงระวังใน พ.ร.บ.ว่าด้วยกระทำความผิดเกี่ยวกับคอมพิวเตอร์ พ.ศ. 2560 หรือ พ.ร.บ.คอมพิวเตอร์ ฉบับ 2

1. การฟาดร้านใน Facebook, IG ถือเป็นสแปม ปรับ 200,000 บาท
2. ส่ง SMS โฆษณา โดยไม่รับความยินยอม ให้ผู้รับสามารถปฏิเสธข้อมูลนั้นได้ ไม่เช่นนั้นถือเป็น สแปม ปรับ 200,000 บาท
3. ส่ง Email ขยายของ ถือเป็นสแปม ปรับ 200,000 บาท
4. กด Like ได้ไม่ผิด พ.ร.บ. คอมฯ ยกเว้นการกดไลค์ เป็นเรื่องเกี่ยวกับสถาบัน เสียชื่อเสียงเข้าข่ายความผิดมาตรา 112 หรือมีความผิดร่วม
5. กด Share ถือเป็นเผยแพร่ หากข้อมูลที่แชร์มีผลกระทบต่อผู้อื่น อาจเข้าข่ายความผิดตาม พ.ร.บ. คอมฯ โดยเฉพาะที่กระทบต่อบุคคลที่ 3

## กฎหมายทรัพย์สินทางปัญญา

**ทรัพย์สินทางปัญญา** หมายถึง ผลงานอันเกิดจากความคิดสร้างสรรค์ของมนุษย์  
ทรัพย์สินทางปัญญาเป็นทรัพย์สินอีกชนิดหนึ่ง นอกเหนือจากสิ่งห้ามทรัพย์สิน คือ  
ทรัพย์สินที่สามารถเคลื่อนย้ายได้ เช่น นาฬิกา รถยนต์ โต๊ะ เป็นต้น และ  
อสังหาริมทรัพย์ คือ ทรัพย์สินที่ไม่สามารถเคลื่อนย้ายได้ เช่น บ้าน ที่ดิน เป็นต้น  
**ทรัพย์สินทางปัญญา**คือ "ทรัพย์สินที่ไม่ใช้วัตถุทางกายภาพ แต่เจ้าของมีสิทธิโดยชอบ  
ธรรม ที่จะให้, ให้เช่า, โอนมอบอำนาจ, หรือใช้เป็นสินค้าเองได้"

## กฎหมายทรัพย์สินทางปัญญา (ต่อ)

### ทรัพย์สินทางปัญญามีความสำคัญดังนี้

ปัจจุบันทรัพย์สินทางปัญญานับว่าเป็นสิ่งสำคัญยิ่ง และควรค่าต่อการที่จะ  
ได้รับความคุ้มครองตามกฎหมาย ด้วยเหตุผลที่ว่า การประดิษฐ์คิดค้น กรรมวิธี  
ต่างๆ นั้น จุดกำเนิดของการได้นั้นมาจากความคิดมาจากมันสมองผนวกกับ  
ระยะเวลาที่ทุ่มเทให้กับการศึกษาวิจัยเพื่อให้ได้มาซึ่งผลงานนวัตกรรมใหม่ๆ ที่  
ทรงคุณค่าเป็นที่ภูมิใจของผู้ประดิษฐ์ ดังนั้นด้วยเหตุ นี้เองผลงานดังกล่าวจึงควรค่า  
แก่การคุ้มครอง จากเหตุที่กล่าวมาจึงได้มีการบัญญัติเป็นกฎหมายเพื่อให้การ  
คุ้มครอง โดยมีพระราชบัญญัติสิทธิบัตร ลิขสิทธิ์ เครื่องหมายการค้า ให้การ  
คุ้มครองในหลักการรูปแบบที่แตกต่างกันไป

## ประเภทของทรัพย์สินทางปัญญา

ทรัพย์สินทางปัญญา แบ่งได้ 2 ประเภท ดังนี้

1. ทรัพย์สินทางอุตสาหกรรม (Industrial property)  
ทรัพย์สินทางอุตสาหกรรม สามารถแบ่งประเภทออกได้ดังนี้
  - 1.1 สิทธิบัตร (Patent)
  - 1.2 เครื่องหมายการค้า (Trademark)
  - 1.3 ความลับทางการค้า (Trade Secrets)
  - 1.4 ชื่อทางการค้า (Trade Name)
  - 1.5 สิ่งบ่งชี้ทางภูมิศาสตร์ (Geographical Indication)

## ประเภทของทรัพย์สินทางปัญญา

2. ลิขสิทธิ์ (Copyright) หมายถึง สิทธิแต่เพียงผู้เดียวของผู้สร้างสรรค์ที่จะกระทำการ  
ใดๆเกี่ยวกับงานที่ผู้สร้างสรรค์ได้ทำขึ้นตามประเภทลิขสิทธิ์ที่กฎหมายกำหนด  
ได้แก่ งานวรรณกรรม นาฏกรรม ศิลปกรรม ดนตรีกรรม สดุดีค้นคว้า ภาพยนตร์  
สิ่งบันทึกเสียง งานแพร่เสียงแพร่ภาพ หรืองานอื่นใดในแผนกวรรณคดี แผนก  
วิทยาศาสตร์ หรือแผนกศิลปะ ไม่ว่าจะงานลักษณะดังกล่าวจะแสดงออกโดยวิธีหรือ  
รูปแบบอย่างไร นอกจากนั้น กฎหมายลิขสิทธิ์ยังให้ความคุ้มครองถึงสิทธิของ  
นักแสดงด้วย

## หมวดที่ 3

เจาะลึกการตลาดดิจิทัล และเทคนิคการถ่ายรูป  
เพื่อทำการตลาดดิจิทัล



# โฆษณา Facebook

ขั้นตอนการลงโฆษณากับ Facebook เมืองทัน

## สินค้าที่พัฒนา



## การตลาดออนไลน์/การตลาดสมัยใหม่

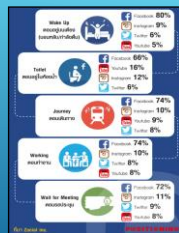

สินเชื่อรายวัน  
10 ปี - 15 ปี

วงเงินกู้รายวันสูงสุด 80,000 บาทใน 1 นาที

ประกาศการอนุมัติเงิน  
ขอยกเว้น 80,000 บาทใน 1 นาที

- อนุมัติ 1 นาที อนุมัติเงินตามวงเงินที่กำหนด
- อนุมัติเงินกู้รายวัน 80,000 บาท วงเงินคงเหลือ 200 บาท
- อนุมัติเงินกู้รายวัน 80,000 บาท วงเงินคงเหลือ 200 บาท
- อนุมัติเงินกู้รายวัน 80,000 บาท วงเงินคงเหลือ 200 บาท
- อนุมัติเงินกู้รายวัน 80,000 บาท วงเงินคงเหลือ 200 บาท

SCB SME

### พฤติกรรม!!!! ผู้บริโภคสิ่งที่ต้องสนใจ

ผู้บริโภคไทยที่ฉลาด ช่างเลือก และเปลี่ยนใจง่าย รวมไปถึงการแข่งขันที่สูงขึ้น ทำให้ธุรกิจไมโครมองข้ามการใช้ Big Data

**ผู้บริโภคไทยซึ่งมีแนวโน้ม**

| ช่างเลือก   | เปลี่ยนใจง่าย   | มีอำนาจต่อรองสูงขึ้น  |
|---|---|---|
| <ul style="list-style-type: none"> <li>• ค้นหาสิ่งที่ดีที่สุด</li> <li>• มีข้อมูลและได้คะแนนเสียง</li> <li>• มีตัวเลือกสูง ราคาต่ำ</li> </ul> | <ul style="list-style-type: none"> <li>• มีสินค้าหลากหลาย</li> <li>• ผู้บริโภคฉลาดซื้อ</li> <li>• ศึกษารีวิวสินค้า</li> </ul> | <ul style="list-style-type: none"> <li>• มีข้อมูลและชี้แจงจากโลกโซเชียลมีเดีย</li> <li>• เชื่อมต่อข้อมูลช่องทางที่หลากหลาย</li> </ul> |

การทำ focus group บนโซเชียลมีเดียของผู้บริโภคไทย

• เสนอข้อมูลเชิงลึก

• สามารถวิเคราะห์

• ระบุใน real-time

ที่มา: การแข่งขันสูง 25

### แนวโน้มความต้องการ

**เทรนด์ท่องเที่ยวโลกปี 2026**

- ▶ ปี 2026 คาดว่านักท่องเที่ยวต่างชาติจะฟื้นตัวขึ้นอยู่ที่ 7.1%
- ▶ ไทยจะมีนักท่องเที่ยวต่างชาติเพิ่มขึ้น 2 ขวบครึ่ง สูงสุดประมาณ 20 ล้านคน
- ▶ นักท่องเที่ยวจีน สหรัฐ เยอรมัน และอังกฤษ คิดเป็นกลุ่มที่คาดว่าจะมีนักท่องเที่ยวสูงที่สุด 4 อันดับแรกของโลก

ในปี 2028 คาดว่า

- ▶ 70% ของนักท่องเที่ยวจะมีสิทธิ์ทำวีซ่าฟรีหรือวีซ่า 90 วัน โดยรวมทั้งหมดมี 5-10 ปี
- ▶ นักท่องเที่ยวจะฟื้นตัวกลับมาเป็นชนชั้นกลางและชนชั้นกลางที่เจริญเติบโตในภูมิภาคอื่นในภูมิภาคที่ฟื้นตัวเร็วและต่อเนื่อง

ที่มา : เอเชียเอเชียธุรกิจออนไลน์



## 5 เหตุผล

ที่ทุกธุรกิจควรรู้จักด้วย FACEBOOK

1. เข้าถึงกลุ่มเป้าหมายได้อย่างแม่นยำ (TARGETED REACH AT SCALE)

▶ Facebook เป็นแพลตฟอร์มที่ระบุตัวตนของคนใช้งานได้แม่นยำมาก เนื่องจากคนแต่ละคนจะมีตัวตนในโลก Facebook เพียงหนึ่งคนเท่านั้น ไม่ได้อาศัยการจัดจำจาก cookies ที่มีอยู่ใน browser เหมือนสื่อโฆษณาออนไลน์อื่นๆ

## 2. เชื่อมต่อทุกอุปกรณ์สื่อสาร (ACROSS DEVICES)

- ▶ เราทุกคนใช้ Facebook Account เดียวกัน ในทุก ๆ อุปกรณ์ที่เราใช้งาน ไม่ว่าจะเป็นคอมพิวเตอร์ส่วนบุคคล, แท็บเล็ต หรือมือถือ ดังนั้นไม่ว่าเราจะใช้ Facebook ผ่านอุปกรณ์ใดใด เราทุกคนก็จะเห็นข่าวสาร และเรื่องราวต่างๆผ่านทาง Newsfeed ที่สอดคล้อง และต่อเนื่อง ในด้านประสิทธิภาพของการโฆษณา นักการตลาดก็สามารถสื่อสารกับกลุ่มเป้าหมายได้อย่างต่อเนื่อง

## 3. การมีส่วนร่วม และปฏิสัมพันธ์ (ENGAGEMENT)

- ▶ การสื่อสารผ่าน Facebook นั้นเป็นการสื่อสารสองทางที่สามารถโต้ตอบกันอย่างรวดเร็วทันใจ ตั้งแต่การกดไลค์ คอมเมนต์ได้ภาพ หรือแบ่งปันเรื่องราวต่อไปให้คนอื่น ๆ ไม่เว้นแม้แต่การโฆษณาของ facebook ที่เปิดให้คนที่เห็นโฆษณา สามารถแสดงความคิดเห็นผ่านคอมเมนต์ที่แสดงความชอบด้วยการกด “Like”
- ▶ ดังนั้นนักการตลาดทุกคน ก็ต้องวางแผนเนื้อหาโฆษณาอย่างละเอียดถี่ถ้วน และใส่ใจ ติดตามดูแลโฆษณาที่ได้รับจัดทำไว้อย่างต่อเนื่อง หากได้รับคอมเมนต์ใดใด ก็ควรนำกลับมาพิจารณาเพื่อ การปรับปรุงสินค้าหรือบริการให้ได้ดียิ่งขึ้น เชื่อได้ว่า “สามารถสื่อสารกับผู้บริโภคได้อย่างแท้จริง” โดยไม่ต้องเสียค่าใช้จ่ายการสำรวจความคิดเห็นผู้บริโภคเหมือนสมัยก่อน

## 4. โฆษณาอย่างสร้างสรรค์ (COMPELLING CREATIVE)

- ▶ รูปแบบโฆษณาใน Facebook นั้น เปิดให้บริการทั้งหมด 3 รูปแบบด้วยกัน คือ แบบภาพนิ่งหนึ่งภาพ, แบบภาพนิ่งหลายๆภาพ (สูงสุด 5 ภาพ) มาร้อยเรียงต่อกัน, และ รูปแบบวีดีโอ จุดเด่นที่เห็นชัดและแตกต่างจากสื่อโฆษณาออนไลน์อื่นๆ คือ ข้อจำกัดเรื่องปริมาณข้อความในโฆษณาไม่ให้เกิน 20% ซึ่งหลายๆคนนับเป็นอย่างมากกับเรื่องนี้

## 5. ผลลัพธ์ที่พิสูจน์ได้ (PROVEN RESULTS)

- ▶ มีธุรกิจทั้งขนาดใหญ่และ SME ในไทยจำนวนมากที่ประสบความสำเร็จโดยการใช้ Facebook เป็นเครื่องมือในการเชื่อมถึงลูกค้าบนโลกออนไลน์ และทาง Facebook เองก็มีเครื่องมือ (Insights) ให้เราสามารถวิเคราะห์เพจของเราได้ว่า แฟนเพจเราเป็นใคร อายุเท่าไร เขาชอบโพสต์ของเราแบบไหน
- ▶ ยิ่งถ้าใครได้ลงโฆษณาผ่าน Facebook Ads Manager จะยิ่งเห็นผลลัพธ์ที่เป็นสถิติที่วัดผลได้อย่างชัดเจน ในระยะเวลาอันสั้น แถมกำหนดงบประมาณที่ต้องการจัดทำโฆษณาได้ด้วยตัวเอง

### องค์ประกอบสำคัญในการทำธุรกิจออนไลน์



### มาทำความเข้าใจกันก่อนว่า

1. ร้านค้าที่สวยไม่ได้หมายความว่าขายดี
2. ร้านค้าที่ขายดีคือร้านค้าที่ดูน่าไว้วางใจ มีผู้เชี่ยวชาญและลูกค้าแน่นอน
3. การทำร้านค้าดูน่าไว้วางใจ คือ การทำเว็บไซต์ให้ดึงดูด
4. จำนวนผู้เข้าชมคือปัจจัยหนึ่งที่ทำให้ลูกค้าตัดสินใจซื้อ
5. จำนวนปีที่ให้บริการ อาจไม่ใช่สิ่งยืนยันความมั่นคงของร้านค้าได้
6. การใส่ใจในทุกรายละเอียดของภาษาเป็นหนึ่งในปัจจัยแห่งความสำเร็จ
7. การตกแต่งภาพและการใช้สีแบบมืออาชีพจะทำให้ร้านค้าขายได้ดีขึ้น
8. การปรับแต่ง interface หรือคำสั่งต่าง ๆ ให้เข้าใจง่ายและหาง่ายถือเป็นสิ่งที่ต้องทำ
9. FAQ ย่อมาจาก Frequently Asked Questions ซึ่งหมายถึงคำถามที่พบได้บ่อย หรือคำถามยอดฮิต ยังใช้ระบบตอบกลับอัตโนมัติ

### รูปภาพที่ไม่ใช่รูปภาพที่สวยงาม



แต่เป็นรูปภาพที่ลูกค้าเห็นแล้วโดนใจ



### แนวคิดก่อนโฆษณา

- ศึกษาสื่อของคู่แข่งได้



### หลักการชี้แจงเนื้อหา

- ชี้แจงแนวคิดบริการขององค์กรได้ดียิ่ง



## ปัญหาที่เราต้องเจอ

เฟซบุ๊คมีการอัปเดต

ติดกฎ

มีค่าต้องห้าม

ตั้งชื่อโฆษณาผิด

เลือกรูปแบบโฆษณาผิด

โลโก้ต้องชัด (ดูปรกติได้)

แยกกัน ห้ามปนกัน ระหว่างพลสร้งแบรนด์ กับเพจขายของ

ปก โสภภาพ ปรับแสง ให้สวยงาม มีเบอร์ติดต่อ ไลน์

## สิ่งทีเฟสบุ๊คให้ความสำคัญ

ข้อความ + รูปภาพ

ข้อมูลเพจ

ชื่อแคมเปญ

กลุ่มเป้าหมายที่เลือกคอนโฆษณา

## อยากให้คนอื่นเห็นเยอะๆ

ลงด้านขวาอย่างเดียว



### 1. สาเหตุที่โฆษณาไม่ได้ผล

การเข้าถึงน้อย จากประสบการณ์การเข้าถึงประมาณ 8,000 คนจะเริ่มมียอดขาย  
เทคนิคการบิดการขายยังไม่ได้ ต้องฝึก...

| Account  | Platform | Target | Age    | Gender | Location | Reach  | Impressions | Engagement | Cost |
|----------|----------|--------|--------|--------|----------|--------|-------------|------------|------|
| Facebook | Facebook | 18-24  | Male   | Male   | Thailand | 10,000 | 15,000      | 10%        | 100  |
| Facebook | Facebook | 25-34  | Female | Female | Thailand | 10,000 | 15,000      | 10%        | 100  |
| Facebook | Facebook | 35-44  | Male   | Male   | Thailand | 10,000 | 15,000      | 10%        | 100  |
| Facebook | Facebook | 45-54  | Female | Female | Thailand | 10,000 | 15,000      | 10%        | 100  |



การเข้าแบบออร์แกนิก คือ การเข้าถึงแบบธรรมชาติโดยไม่ต้องจ่ายเงิน

### 2. ต้นทุนต่อผลลัพธ์คุ้มหรือไม่

| จำนวนผู้เข้าชม | จำนวนยอดขาย | ต้นทุนต่อผลลัพธ์ | กำไรต่อผลลัพธ์ |
|----------------|-------------|------------------|----------------|
| 100,000        | 10,000      | 100 บาท          | 50 บาท         |
| 200,000        | 20,000      | 50 บาท           | 100 บาท        |
| 300,000        | 30,000      | 33 บาท           | 167 บาท        |

### 3. คะแนนความตรงกลุ่มเป้าหมาย

| Account  | Platform | Target | Age    | Gender | Location | Reach  | Impressions | Engagement | Cost |
|----------|----------|--------|--------|--------|----------|--------|-------------|------------|------|
| Facebook | Facebook | 18-24  | Male   | Male   | Thailand | 10,000 | 15,000      | 10%        | 100  |
| Facebook | Facebook | 25-34  | Female | Female | Thailand | 10,000 | 15,000      | 10%        | 100  |

#### 4. สิ่ง чтоช่วยให้โฆษณาประสบความสำเร็จ

- ยอดแชร์ ✓
- Comment ✓
- Click ✓
- Inbox

Like ไม่เพียงพอ

#### การจัดวางสินค้า ให้ดูน่าสนใจ หรือ สร้างเรื่องราวให้กับสินค้า



ใช้แอปพลิเคชันที่มีอยู่ให้เกิดประโยชน์

โดยทั่วไปมุมมองซ้ายจะเป็นจุดแรกที่จะดึงดูดความสนใจ

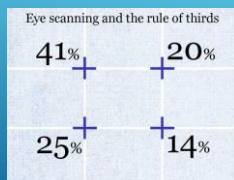

#### กลยุทธ์การทำโฆษณาบน FB



การสร้างโฆษณาใน Facebook

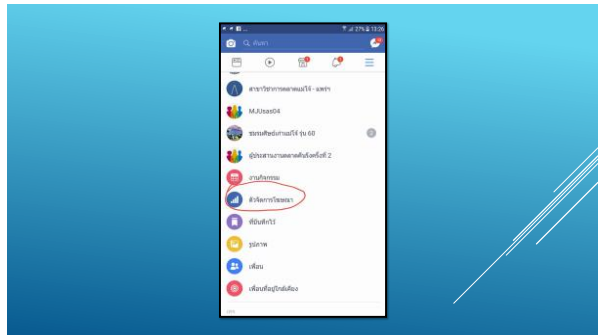
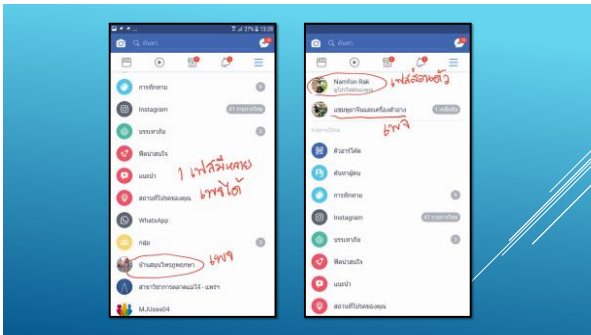
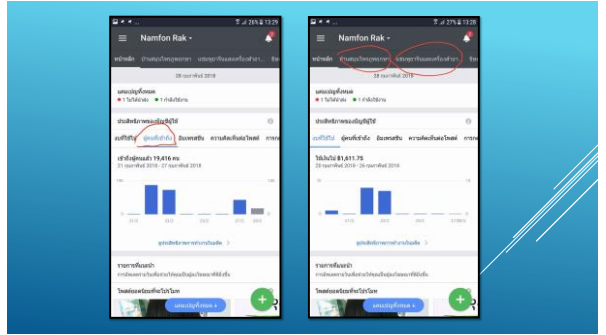
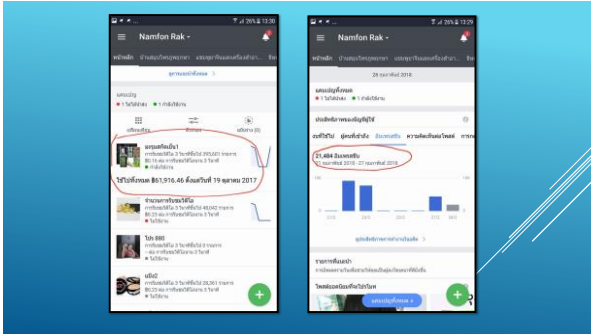



### #ตั้งค่าเวลา



คลิกเครื่องมือทั้งหมด  
จากนั้นคลิกตรงคำว่า "การตั้งค่า"

### #เปลี่ยนโซนเวลาเป็นกรุงเทพ



มาเริ่มสร้างโฆษณากัน

ใครๆ ก็หาเงินบนโลกออนไลน์  
คุณก็ด้วย!

ส่วนประกอบของโฆษณาใน fb

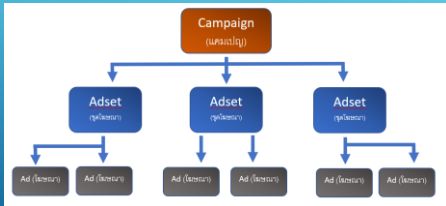

fb  
<https://www.facebook.com/help/319186408483609>  
 ©2020 Facebook Platform Ltd

แต่ละส่วนต่างกันอย่างไร?

1. Campaign (แคมเปญ)

คือส่วนที่ใช้ในการบอกกับ Facebook ว่าเราต้องการทำโฆษณาเพื่ออะไร หรือสรุปง่าย ๆ คือส่วนที่ใช้บอกวัตถุประสงค์ของการทำโฆษณาในครั้งนั้น นั่นเอง ซึ่ง Campaign มีให้เลือกใช้ได้มากมาย ได้แก่ Engagement , Traffic , Video View , Conversions และอื่นๆ ทั้งนี้ทั้งนั้น จะเลือกใช้ Campaign โหนดใดตามจุดประสงค์ของเราได้เลย เช่น ต้องการไปรับเมโทรโพลิทันมี Engagement เยอะๆ ให้เลือกใช้ Campaign ชื่อ Engagement

AD SET (ชุดโฆษณา)

Ad set หรือ ชุดโฆษณา เป็นส่วนที่ใช้กำหนดกลุ่มเป้าหมายที่เราต้องการยิงโฆษณาไปหา เราสามารถกำหนดได้หลากหลายไม่ว่าจะเป็นการกำหนดอายุ, เพศ, ภาษา, สถานที่, ความสนใจ รวมไปถึงข้อมูลด้านประชากรที่ Facebook มี โดยอิงจากข้อมูลส่วนตัวที่เรากรอกไปโปรไฟล์ Facebook เช่น สถานที่ทำงาน, การศึกษาต่างๆ เป็นต้น และนอกจากนี้ยังมีในส่วนของ Ad set ยังเป็นส่วนที่ใช้ระบุว่าการให้รับโฆษณาเมื่อไหร่, เวลาไหน, ช่องทางใด และงบประมาณของการทำโฆษณานั้นๆด้วย

AD (โฆษณา)

โฆษณา คือ ส่วนที่เราบอกกับ Facebook ว่าเราต้องการทำโฆษณาให้กับโพสต์ไหน โดยเราสามารถเลือกใช้โพสต์ที่มีอยู่แล้วใน Timeline ของเพจที่เราดูแลอยู่ หรือสร้างโพสต์ใหม่เลยก็ได้

\*\*\*ทั้ง 3 ส่วนนี้เป็นส่วนที่จำเป็นต้องมีการสร้างโฆษณาทุกครั้ง โดยจะขาดส่วนใดส่วนหนึ่งไปไม่ได้เลย และโครงสร้างจะเป็นในรูปแบบนี้

### 1. เลือกที่สร้างโฆษณา/ตัวจัดการโฆษณา



### 2. เลือกวัตถุประสงค์ประสงค์ในการทำโฆษณา

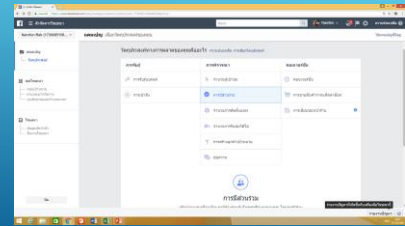

### 3. ตั้งชื่อแคมเปญ

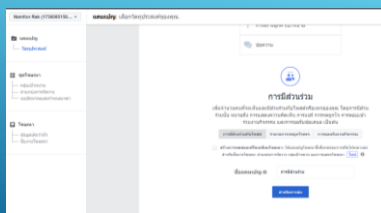

### 4. ตั้งชื่อชุดโฆษณา+กลุ่มเป้าหมาย

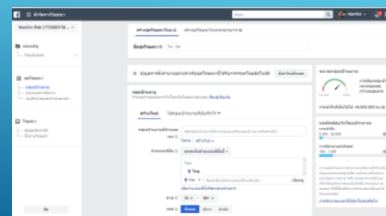

เลือกกลุ่มเป้าหมายที่คิดว่าจะซื้อสินค้าของเรา

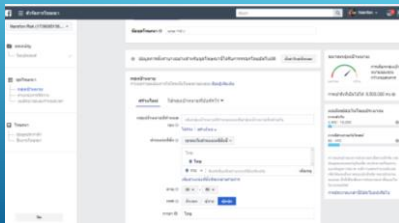

การกำหนดกลุ่มเป้าหมายแบบละเอียด

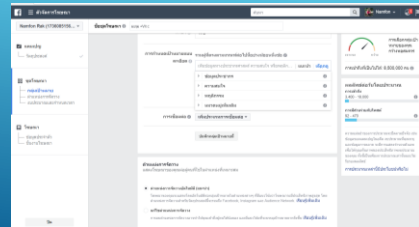

สามารถเลือกได้มากกว่า 1

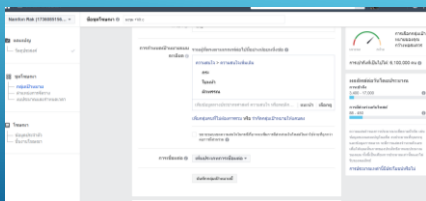

5. เลือกตำแหน่งการจัดวางการโฆษณา

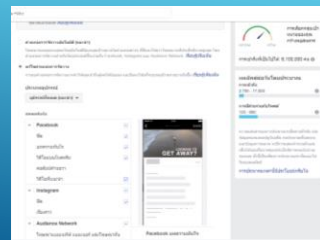

## 6. เลือกงบประมาณในการโฆษณาต่อวัน

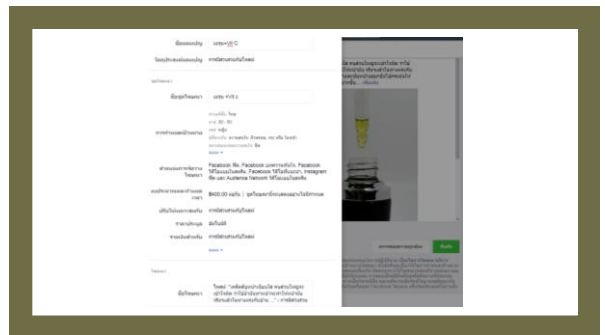
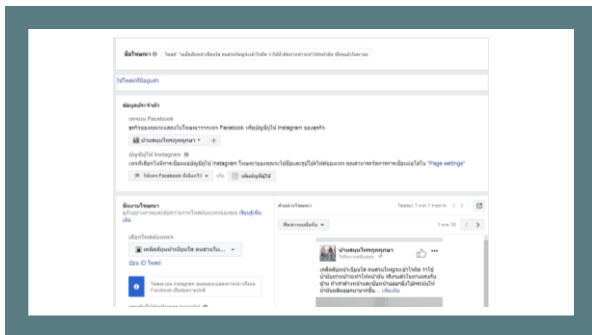
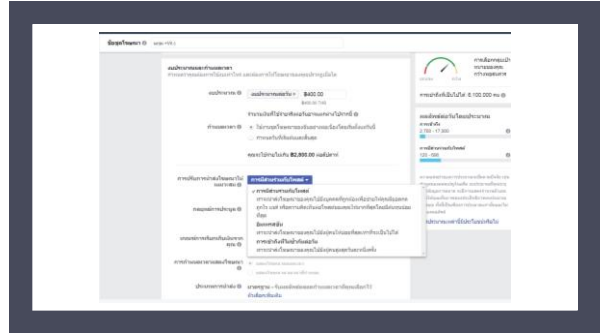
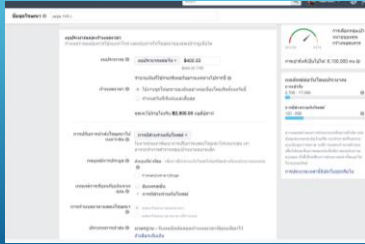

| ประเภทบัญชี           | จำนวน   | จำนวน   | จำนวน   | จำนวน | จำนวน  | จำนวน      |
|-----------------------|---------|---------|---------|-------|--------|------------|
| สินทรัพย์             |         |         |         |       |        |            |
| สินทรัพย์ไม่หมุนเวียน | 297,220 | 433,493 | 394,493 | 80.16 | 833.00 | 843,396.24 |
| สินทรัพย์หมุนเวียน    | 297,220 | 433,493 | 394,493 | 80.16 |        | 843,396.24 |
| รวม                   |         |         |         |       |        |            |

| ประเภทบัญชี           | จำนวน   | จำนวน   | จำนวน   | จำนวน | จำนวน  | จำนวน      |
|-----------------------|---------|---------|---------|-------|--------|------------|
| สินทรัพย์ไม่หมุนเวียน | 297,220 | 433,493 | 394,493 | 80.16 | 833.00 | 843,396.24 |
| สินทรัพย์หมุนเวียน    | 297,220 | 433,493 | 394,493 | 80.16 |        | 843,396.24 |
| รวม                   |         |         |         |       |        |            |





## เทคนิคง่ายๆ ถ่ายภาพ



## ถ่ายรูปให้สวยขึ้น ด้วย “กฎสามส่วน”

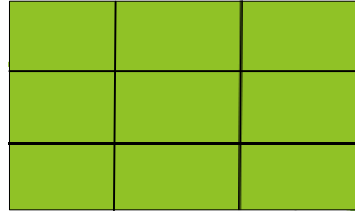

ภาพนี้ทำสวยเราก็เก็บฟ้ามา 2 ส่วน เก็บทะเล มา 1 ส่วน ทำให้ภาพดูน่าสนใจขึ้น



แต่ทะเลมีอะไรน่าสนใจมากกว่าก็เก็บทะเลมา 2 ส่วน



## จุดตัด 9 ช่อง

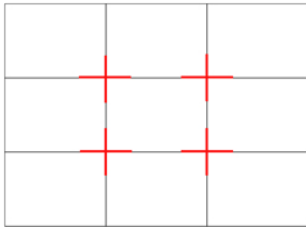

โดยทั่วไปมุมมองซ้ายจะเป็นจุดแรกที่จะดึงดูดความสนใจ

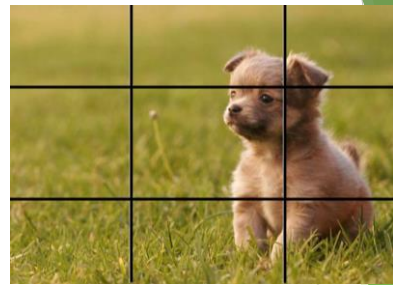
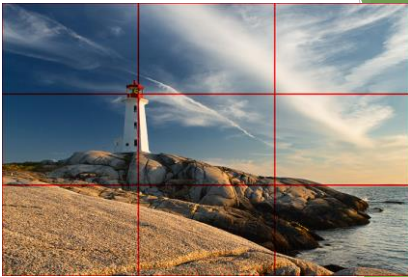
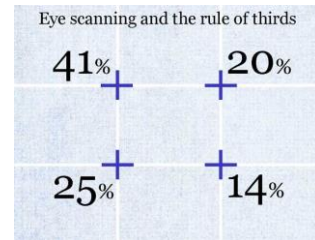

## เส้นนำสายตา



การที่เราพยายามหาวัตถุอะไรก็ได้ มาดึงดูดสนใจให้รูปของเรา  
เส้นนี้จะช่วยให้รูปดูมีมิติ

## ถ่ายภาพให้ดูมีมิติ ไม่แบน



## เบื้องหลัง หรือ พื้นหลัง

สิ่งที่ต้องมี – ผ้าสีดำ หรือ สีขาว โดยที่เนื้อผ้าจะต้องไม่สะท้อนแสง

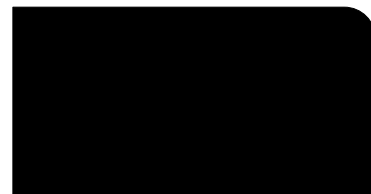

## แสงสว่าง หรือ โคมไฟ



การถ่ายภาพสินค้าในการขายออนไลน์



การจัดวางสินค้าให้ดูน่าสนใจ หรือสร้างเรื่องราวให้กับสินค้า

ภาพถ่ายสินค้านั้น ถือเป็นปัจจัยที่มีอิทธิพลต่อการตัดสินใจซื้อของลูกค้าเป็นอย่างมาก





1. ภาพที่สวยงามจะช่วยดึงดูดผู้ที่เข้าชมหน้าเว็บร้านค้า  
ให้ดูสินค้าในชิ้นถัดๆไปได้

2. ภาพสินค้าสามารถแสดงรายละเอียดแต่ละด้านแต่ละมุมของสินค้าได้ดี



3. ภาพสินค้าที่ดีสามารถเสริมจุดเด่น และลดจุดด้อยของสินค้าได้



4. จัดองค์ประกอบภาพให้ ดูมีความสนใจมากขึ้น

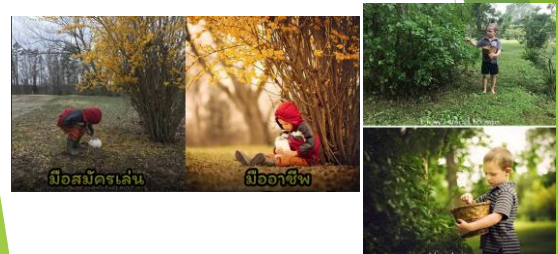

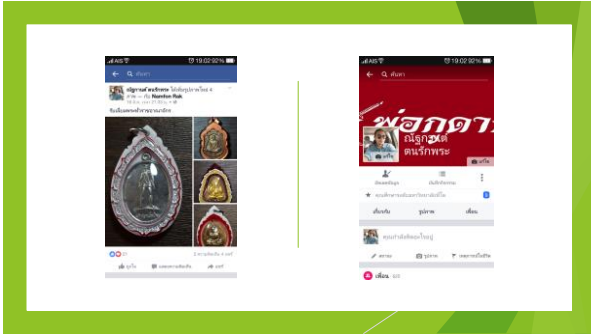



ใช้ภาพต่อยอดสินค้า

### ถ่ายภาพสถานที่ หรือ กระบวนการผลิต



### ▶ ถ่ายภาพผลิตภัณฑ์ หรือ สินค้า

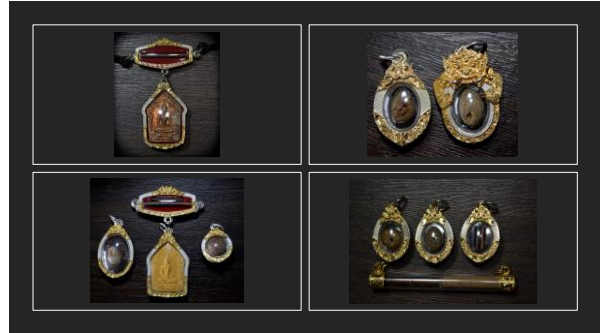

สินค้าบางอย่างถ่ายสีให้เหมือนของจริงมากที่สุด

การจัดองค์ประกอบในการถ่ายภาพสินค้า



ถ่ายภาพผลผลิตเพื่อขายสินค้า



การใช้วัตถุดิบที่ผลิตมาร่วมถ่ายภาพกับสินค้า





## การถ่ายภาพ

1. ถ่ายในสตูดิโอ เราสามารถคุมแสงได้



2. ถ่ายนอกสถานที่ คือถ่ายกับสถานที่จริง  
ข้อเสียควบคุมแสงยาก



การถ่ายภาพในสวนหรือผลผลิตเพื่อให้คนติดตาม





### อุปกรณ์หรือตัวช่วย

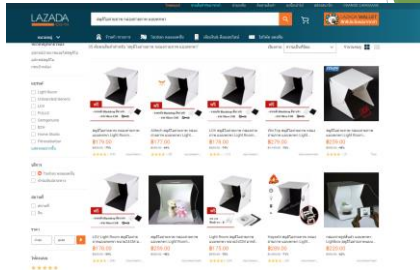

### โปรแกรมแต่งภาพ



ภาพบางภาพไม่มีกฎเกณฑ์ตายตัว  
เพียงแต่เราอยากจะทำอะไรจากภาพของเรา



คู่มือสำหรับเจ้าหน้าที่ (Trainer)

## การแก้ไขปัญหาเบื้องต้น

### ○ พื้นที่จัดเก็บในเครื่องไม่พอ

ลบข้อมูลที่ไม่จำเป็น โดยใช้คุณสมบัติการบำรุงรักษาเครื่อง หรือลบแอปพลิเคชันที่ไม่มีการใช้งานแล้ว เพื่อเพิ่มพื้นที่การจัดเก็บ

### ○ แบตเตอรี่หมดเร็วกว่าตอนที่ซื้อครั้งแรก

- เมื่ออุปกรณ์ได้สัมผัสอุณหภูมิที่เย็นมากหรือร้อนมาก ประจุที่ใช้ได้อาจลดลง
- อัตราการใช้งานแบตเตอรี่เพิ่มมากขึ้นเมื่อใช้คุณสมบัติพิเศษในบางแอปพลิเคชัน
- แบตเตอรี่เป็นอุปกรณ์สิ้น ประจุอาจจะใช้ได้้น้อยลงเมื่อเวลาผ่านไป

### ○ หน้าจอสัมผัสตอบสนองช้าหรือไม่ปกติ

- การติดอุปกรณ์ป้องกันรอยหรืออุปกรณ์เสริมต่างๆ อาจทำให้หน้าจอทำงานได้ไม่ปกติ
- การสวมถุงมือ หรือสิ่งสกปรกที่ติดอยู่ตรงปลายนิ้ว อาจทำให้หน้าจอทำงานได้ไม่ปกติ
- หน้าจออาจทำงานได้ไม่ปกติ หากอยู่ในสภาพที่มีความชื้นสูงหรือเปียกน้ำ
- หน้าจอได้รับการกระทบกระเทือนอย่างแรง ให้ติดต่อศูนย์บริการซัมซุง

### ○ อุปกรณ์ค้างหรือประสบการณ์ผิดพลาดร้ายแรง

- การเริ่มการทำงานเครื่องใหม่  
หากเครื่องของคุณค้างหรือค้าง อาจจะต้องปิดแอปพลิเคชัน หรือปิดเครื่องแล้วเปิดใหม่อีกครั้ง
- การบังคับให้เริ่มการทำงานใหม่  
หารเครื่องของคุณค้างและไม่ตอบสนอง กดค้างไว้ที่ปุ่มเปิด/ปิดและปุ่มระดับเสียงลงพร้อมกัน เป็นเวลาอย่างน้อยเจ็ดวินาที เพื่อเริ่มต้นการทำงานใหม่
- การรีเทเครื่อง  
หากวิธีการด้านบนไม่สามารถช่วยได้ ให้ดำเนินการตั้งค่าใหม่จากโรงงาน

### ○ เครื่องของคุณไม่ได้เปิดอยู่

- เมื่อแบตเตอรี่หมด จะทำให้ไม่สามารถเปิดใช้เครื่องได้ ชาร์จแบตเตอรี่ให้เต็มอีกครั้งก่อนเปิดเครื่อง

### ○ อุปกรณ์แสดงข้อความแสดงข้อผิดพลาดของเครือข่ายหรือการบริการ

- เมื่ออุปกรณ์อยู่ในพื้นที่ที่มีสัญญาณอ่อน ให้ย้ายอุปกรณ์ไปที่อื่นและลองอีกครั้ง

## สถานการณ์ที่ความร้อนของเครื่องสูงเกินไป

### o เมื่อเครื่องเกิดร้อนขึ้นขณะที่ชาร์จแบตเตอรี่

เมื่อคุณทำการชาร์จเครื่องและอุปกรณ์ชาร์จอาจจะร้อนขึ้น แต่ไม่มีผลกระทบต่ออายุการใช้งานหรือประสิทธิภาพของแบตเตอรี่ หากแบตเตอรี่มีความร้อนมากกว่าปกติ เครื่องชาร์จอาจหยุดการชาร์จอัตโนมัติ

### o เมื่อเครื่องเกิดร้อนขึ้นขณะที่กำลังใช้งาน

เมื่อคุณใช้คุณสมบัติหรือแอปพลิเคชันที่ต้องการพลังงานมาก หรือใช้แอปพลิเคชันเหล่านั้นเป็นเวลานาน เครื่องของคุณอาจจะร้อนขึ้นชั่วคราว ให้ปิดแอปพลิเคชันและพักการใช้เครื่องระยะเวลาหนึ่ง อาทิเช่น

- การดาวน์โหลดไฟล์ขนาดใหญ่
- การเล่นเกมเป็นระยะเวลานาน
- การบันทึกวิดีโอต่อเนื่องเป็นเวลานาน
- เมื่อชาร์จแบตเตอรี่ด้วยอุปกรณ์ USB ที่ได้รับความเสียหาย

สอบถามข้อมูลเพิ่มเติมได้ที่ มูลนิธิมิตรราทร

เลขที่ 7 ซอยประชาอุทิศ 37 ถนนประชาอุทิศ

แขวง/เขต ราษฎร์บูรณะ กรุงเทพฯ 10140

เบอร์โทรศัพท์: 02-166-5192 ,

นางสาวยุพา กงเพชร โทร:

e-mail:

## คู่มือการใช้งานแอปพลิเคชัน aging

สำหรับเจ้าหน้าที่ดูแลการใช้งานแท็บเล็ตและแอปพลิเคชันของสมาชิกซึ่งคือผู้สูงอายุในศูนย์นั้นๆ

1. เข้าเว็บไซต์ <https://aging-2063d.web.app> จะแสดงหน้าจอตั้งรูปแบบแล้วใส่ Username : train1 และ password : password

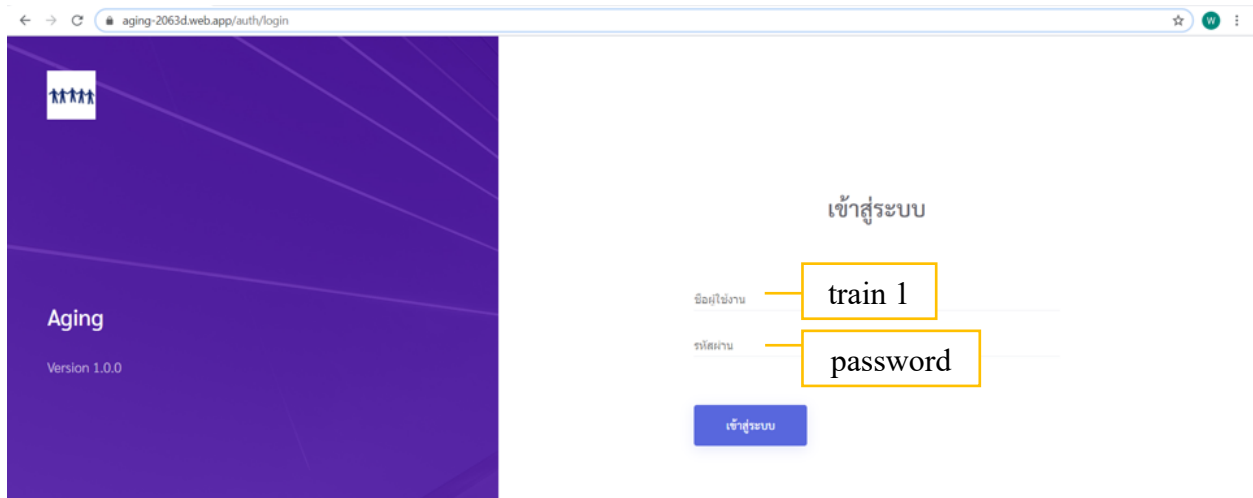

2. เมื่อเข้าสู่ระบบ หน้าจอจะแสดงหน้าแรก(home) หลังจากนั้นให้ไปที่ลงทะเบียน >> เจ้าหน้าที่ จะแสดงหน้าจอตั้งรูปแบบนี้ แล้วกดเพิ่มข้อมูล

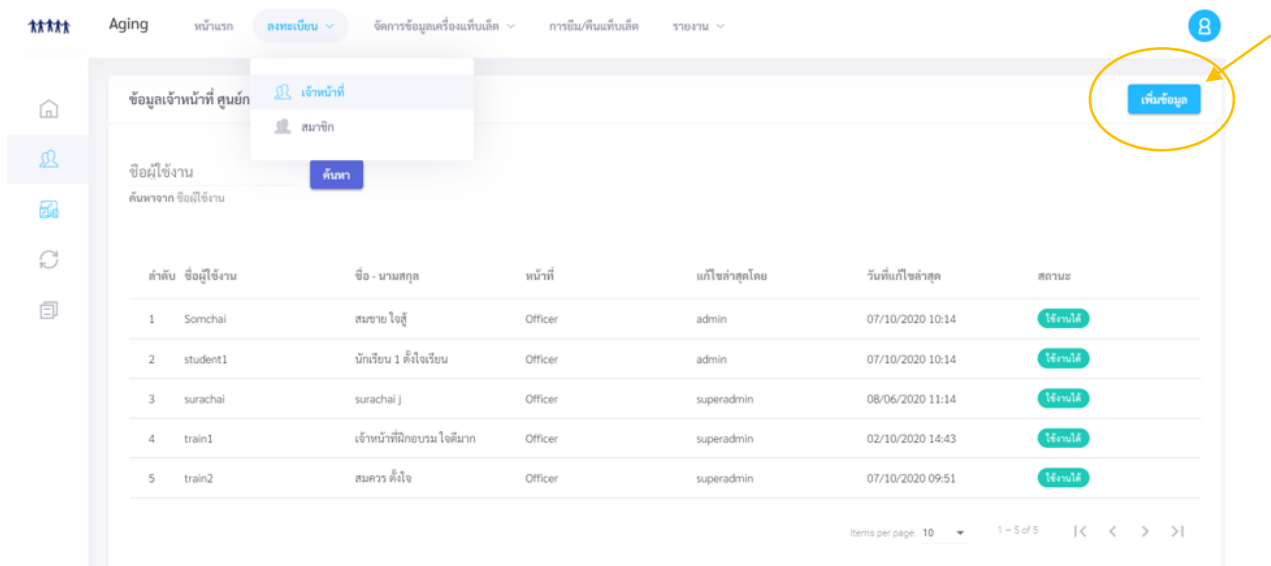

3.ใส่ข้อมูลตามช่องต่างๆ โดยหน้าที่และศูนย์จะเลือกไม่ได้(เจ้าหน้าที่ที่จะเพิ่มมาดีเพียงศูนย์ของตนเอง) แล้วกดบันทึก

สร้างเจ้าหน้าที่

ข้อมูลเจ้าหน้าที่

ชื่อสำหรับใช้งานระบบ

กรอกชื่อและ ชื่อสำหรับใช้งานระบบ

รหัสผ่าน  ยืนยันรหัสผ่าน

กรอกชื่อและ รหัสผ่าน  กรอกชื่อและ ยืนยันรหัสผ่าน

ชื่อ  นามสกุล

กรอกชื่อและ ชื่อ  กรอกชื่อและ นามสกุล

อีเมล  เบอร์โทรศัพท์

กรอกชื่อและ อีเมล  กรอกชื่อและ เบอร์โทรศัพท์

เลือก หน้าที่ Officer

กรอกชื่อและ หน้าที่

เลือก ศูนย์ ศูนย์กรุงเทพ

กรอกชื่อและ ศูนย์

บันทึก

สำหรับสมาชิก โดยมีเจ้าหน้าที่ประจำศูนย์ทำการลงทะเบียนให้

1. ไปที่ลงทะเบียน >> สมาชิก จะแสดงหน้าจอดังรูปนี้ แล้วกดเพิ่มข้อมูล

ข้อมูลสมาชิก ศูนย์กรุงเทพ

เจ้าหน้าที่

สมาชิก

เลขประจำตัวประชาชน/เล...  ชื่อ - นามสกุล  ค้นหา

ค้นหาจาก เลขประจำตัวประชาชน/เลขทะเบียนผู้สูงอายุ  ค้นหาจาก ชื่อ - นามสกุล

| ลำดับ       | ชื่อผู้ใช้งาน | ชื่อ - นามสกุล | เลขประจำตัวประชาชน/เลขทะเบียนผู้สูงอายุ | เพศ | ปีเกิด (พ.ศ.) | วันที่เข้าร่วมล่าสุด | ศูนย์ | แก้ไขล่าสุดโดย | วันที่แก้ไขล่าสุด | สถานะ |
|-------------|---------------|----------------|---|-----|---------------|----------------------|-------|----------------|-------------------|-------|
| ไม่พบข้อมูล |               |                |   |     |               |                      |       |                |                   |       |

Items per page: 10 0 of 0 |< < > >|

เพิ่มข้อมูล



2. ใส่ข้อมูลตามช่องต่างๆ ดังนี้ สำหรับอีเมลล์และเบอร์โทรศัพท์ที่ไม่กรอกได้ แล้วกดบันทึก

สร้างสมาชิก

← กลับ บันทึก

ข้อมูลสมาชิก

เลขประจำตัวประชาชนหรือเลขทะเบียนผู้สูงอายุประจำศูนย์  
กรอกข้อมูล เลขประจำตัวประชาชนหรือเลขทะเบียนผู้สูงอายุประจำศูนย์

ชื่อสำหรับเข้าใช้งานระบบแท็บเล็ต  
กรอกข้อมูล ชื่อสำหรับเข้าใช้งานระบบแท็บเล็ต

รหัสผ่าน  ยืนยันรหัสผ่าน   
กรอกข้อมูล รหัสผ่าน กรอกข้อมูล ยืนยันรหัสผ่าน

ชื่อ นามสกุล  
กรอกข้อมูล ชื่อ กรอกข้อมูล นามสกุล

เลือก เพศ  ปีเกิด (พ.ศ.)   
กรอกข้อมูล เพศ กรอกข้อมูล ปีเกิด (พ.ศ.)

อีเมลล์ เบอร์โทรศัพท์  
กรอกข้อมูล อีเมลล์ กรอกข้อมูล เบอร์โทรศัพท์

เลือก ศูนย์กรุงเทพฯ   
กรอกข้อมูล ศูนย์

เลือก สถานะ   
กรอกข้อมูล สถานะ

1.การยืนยันตัวตน กรอกเลขประจำตัวประชาชนหรือเลขทะเบียนผู้สูงอายุประจำศูนย์ สำหรับชื่อเข้าใช้งาน จำเป็นต้องกรอก (4หลัก)

2.รหัสผ่าน ตั้งรหัสผ่าน 4 หลัก

3.ชื่อ-สกุล ของสมาชิก

4.เลือกเพศ ชายหรือหญิง

5.ใส่ปีพ.ศ.เกิด ถ้าไม่ทราบไม่ใส่ได้

6.เลือกสถานะ ใช้งานได้หรือไม่ได้

การยืม-คืน ก่อนจะมีการบันทึกรายละเอียดการยืมคืนได้ ต้องลงทะเบียนแท็บเล็ตก่อน

1.ไปที่การจัดการแท็บเล็ต >> แท็บเล็ต จะแสดงหน้าจอดังรูปนี้ แล้วกดเพิ่มข้อมูล

จัดการข้อมูลเครื่องแท็บเล็ต

เพิ่มข้อมูล

ข้อมูลแท็บเล็ต ศูนย์กรุงเทพฯ

ชื่อแท็บเล็ต  ค้นหา

ค้นหาจาก ชื่อแท็บเล็ต

| ลำดับ | ชื่อ | ยี่ห้อ  | รุ่น     | Serial Number | ศูนย์         | แก้ไขล่าสุดโดย | วันที่แก้ไขล่าสุด | สถานะ     |
|-------|------|---------|----------|---------------|---------------|----------------|-------------------|-----------|
| 1     | tab1 | Samsung | Tab 10.1 | 1234567890    | ศูนย์กรุงเทพฯ | superadmin     | 16/07/2020 13:47  | ใช้งานได้ |
| 2     | tab2 |         |          |               | ศูนย์กรุงเทพฯ |                |                   | ใช้งานได้ |

Items per page: 10 1 - 2 of 2

## 2. ใส่ข้อมูลตามช่องต่างๆ แล้วกดบันทึก

Aging หน้าแรก ลงทะเบียน > จัดการข้อมูลเรื่องแท็บเล็ต > การยืม/คืนแท็บเล็ต รายงาน > 

สร้างแท็บเล็ต ← กลับ บันทึก

ข้อมูลแท็บเล็ต

ชื่อแท็บเล็ต  ยี่ห้อ

ชื่อแท็บเล็ต ตัวอย่าง  กรอกชื่อแล ยี่ห้อ

รุ่น  Serial Number

กรอกชื่อแล รุ่น  กรอกชื่อแล Serial Number

เลือกศูนย์

ศูนย์กรุงเทพฯ

กรอกชื่อแล ศูนย์

เลือกสถานะ

สถานะ ตัวอย่าง

1. ไปที่การยืม/คืนแท็บเล็ต จะแสดงหน้าจอดังรูปนี้ (เมื่อลงทะเบียนแท็บเล็ตเสร็จรายการจะมาแสดงที่หน้านี้)

Aging หน้าแรก ลงทะเบียน > จัดการข้อมูลเรื่องแท็บเล็ต > การยืม/คืนแท็บเล็ต รายงาน > 

การยืม/คืน แท็บเล็ต

ชื่อแท็บเล็ต  ค้นหา

ค้นหาจาก ชื่อแท็บเล็ต

| ลำดับ | แท็บเล็ต | ศูนย์         | ผู้ให้ยืม | ผู้ยืม    | เวลาอื่น         | สถานะ | Actions |
|-------|----------|---------------|-----------|-----------|------------------|-------|---------|
| 1     | tab1     | ศูนย์กรุงเทพฯ | test1234  | test test | 13/10/2020 20:51 | ยืม   |         |
| 2     | tab2     | ศูนย์กรุงเทพฯ |           |           |                  | คืน   |         |

Items per page: 10 1 - 2 of 2 |< < > >|

**ยืม** **คืน**

2. ถ้าต้องการยืมให้กดที่ลูกศรสีฟ้า แล้วหน้าจอจะแสดงดังนี้ เมื่อกรอกข้อมูลเสร็จให้กดบันทึก

ยืมแท็บเล็ต - tab2

ชื่อแท็บเล็ต  
tab2

กรอกชื่อคน ชื่อแท็บเล็ต

ชื่อคน  
ศูนย์กรุงเทพ  
กรอกชื่อคน คน

กรอกเลขประจำตัวประชาชนหรือเลขทะเบียนผู้สูงอายุประจำศูนย์ ชื่อสมาชิก

กรอกเลขประจำตัวประชาชนหรือเลขทะเบียนผู้สูงอายุประจำศูนย์ ชื่อสมาชิก

เลือกเวลาการใช้งาน(หน่วยเป็นนาที)

กรอกเวลาใช้งาน ชั่วโมง

ยกเลิก บันทึก

3. เมื่อต้องการคืนให้กดลูกศรสีฟ้า จะแสดงหน้าจอดังรูป แล้วกดตกลง

ค้นหา

คืนแท็บเล็ต

ต้องการคืนเครื่องแท็บเล็ต 'tab1' ?

ปิด ตกลง

| ศูนย์        | สถานะ | Actions |
|--------------|-------|---------|
| ศูนย์กรุงเทพ | ไม่พบ | ↗ ✓     |
| ศูนย์กรุงเทพ | พบ    | ↗ ✗     |

Items per page 10 1 - 2 of 2

การเปิดเพจ Facebook official page

1. สมัครสมาชิก Facebook หรือ log-in เข้าสู่ระบบ



2. เลือกเครื่องหมาย “สามเหลี่ยมคว่ำ” หรือ “...”

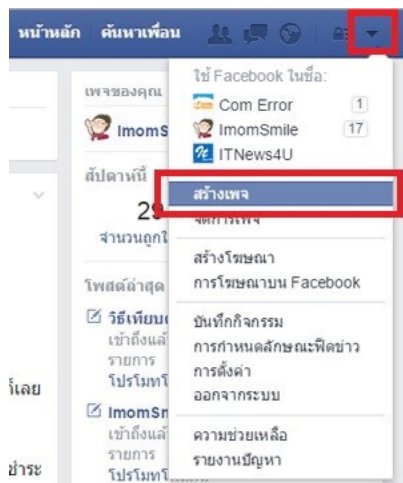

### 3. สร้าง Facebook Fan page

ขั้นตอนนี้จะเป็นการเลือกประเภทของแฟนเพจ ถ้าต้องการสร้างเพจเพื่อขายของออนไลน์ ก็เลือกประเภท “ธุรกิจหรือแบรนด์” จากนั้นกดเริ่มกันเลย



### 4. ตั้งชื่อเพจ และเลือกหมวดหมู่

หากมีชื่อแบรนด์ของสินค้าหรือร้านค้าอยู่แล้ว สามารถใช้ชื่อแบรนด์หรือชื่อร้านค้ามาเป็นชื่อเพจได้เลย ใน การเลือกหมวดหมู่ จำเป็นต้องเลือกให้ตรงกับสินค้าหรือร้านค้าของเรามากที่สุด ก่อนจะกดดำเนินการต่อ

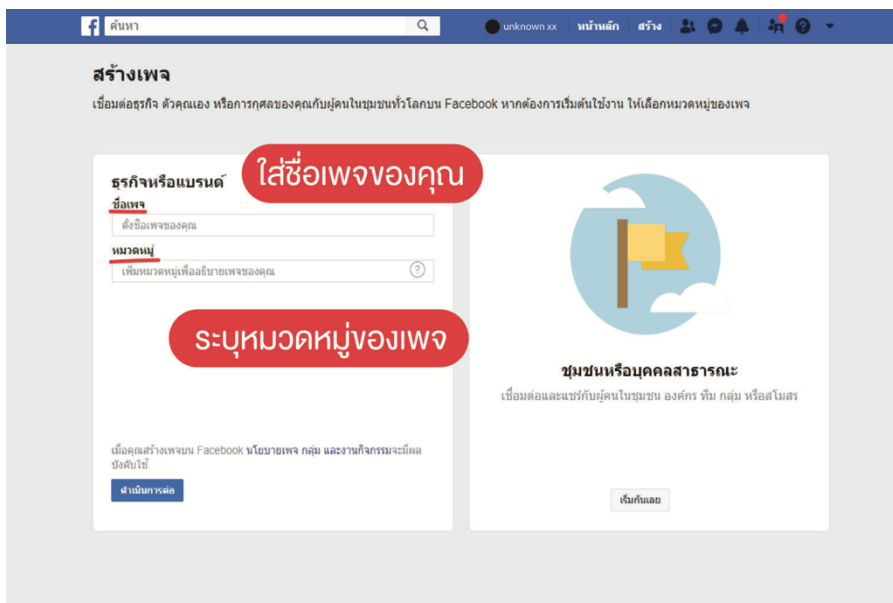

## 5. ตกแต่งเพจ

**เพิ่มรูปโปรไฟล์**  
ช่วยให้ผู้คนที่ค้นหาเพจของคุณได้โดยการเพิ่มรูปภาพ

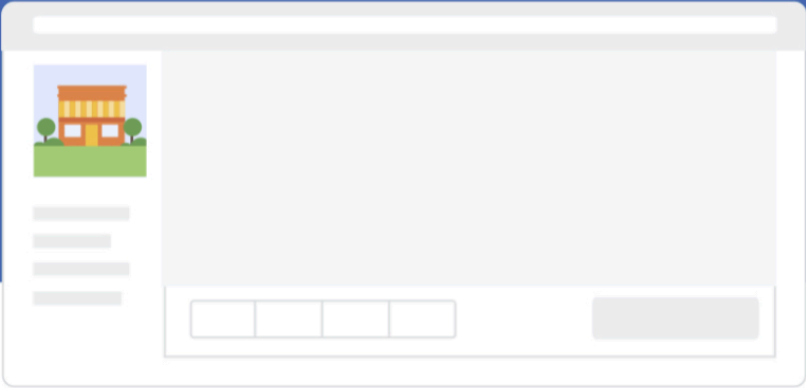

ขั้นตอนที่ 1 จาก 2 ขั้นตอน

ข้าม [อัปโหลดรูปโปรไฟล์](#)

**เพิ่มรูปภาพหน้าปก**  
เพจที่มีรูปภาพหน้าปกมักจะได้รับการกดถูกใจเพจและการเยี่ยมชมมากกว่า

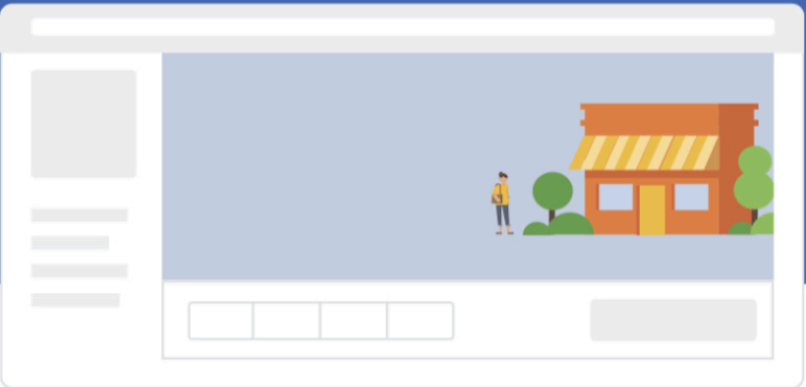

ขั้นตอนที่ 2 จาก 2 ขั้นตอน

ข้าม [อัปโหลดรูปภาพหน้าปก](#)

การตกแต่งเพจให้สวยงามเป็นหนึ่งในสิ่งที่สามารถดึงดูดให้คนเข้ามาสนใจในเพจได้ รูปโปรไฟล์ควรเป็นรูปที่โลโก้ร้านค้าหรือสิ่งที่เป็นเอกลักษณ์ ส่วนรูปภาพหน้าปกสามารถใช้รูปสินค้าหรือสิ่งที่เกี่ยวข้องได้

## 6. การตั้งค่าบนเพจ เลือก “การตั้งค่า”

เพจ ศูนย์โฆษณา กล้องข้อความ 4 จัดการตำแหน่ง... การแจ้งเตือน 2 จัดการร้านค้า เพิ่มเติม • **การตั้งค่า** ความช่วยเหลือ •

|                              |  |  |       |
|------------------------------|--|--|-------|
| 🏠 <b>ทั่วไป</b>              | การแสดงเพจ                               | เผยแพร่เพจแล้ว   | แก้ไข |
| ✍️ ข้อมูลเพจ                 | โพสต์จากผู้เข้าชม                        | ทุกคนสามารถเผยแพร่ลงในเพจนี้ได้<br>ทุกคนสามารถเพิ่มรูปภาพและวิดีโอลงในเพจนี้ได้                          | แก้ไข |
| 👥 การรับส่งข้อความ           | กลุ่มเป้าหมายของพีดีเอชวีและการแสดงโพสต์ | การตั้งค่าในการจำกัดกลุ่มเป้าหมายที่เป็นไปได้สำหรับพีดีเอชวีและจำกัดการแสดง โพสต์ของคุณปิดอยู่           | แก้ไข |
| 📄 เหมเพลตและธีม              | การแชร์โพสต์และสตอรี่                    | การแชร์โพสต์ไปที่สตอรี่เปิดอยู่  | แก้ไข |
| 📧 การตั้งค่าการโพสต์         | ข้อความ                                  | ผู้คนและเพจสามารถติดต่อเพจของกันได้อัตโนมัติ   | แก้ไข |
| 📞 การแจ้งเตือน               | ความสามารถในการแท็ก                      | เฉพาะผู้ที่ยังจัดการเพจของกันเท่านั้นที่สามารถแท็กรูปภาพที่โพสต์บนเพจได้                                 | แก้ไข |
| 📈 การส่งข้อความขั้นสูง       | การแท็กเพจโดยคนอื่น                      | ผู้คนและเพจอื่นๆ สามารถแท็กเพจของกันได้  | แก้ไข |
| 👤 บทบาทในเพจ                 | ตำแหน่งที่ตั้งเพจสำหรับเอ็ดพีเค          | บุคคลอื่นจะสามารถใช้ตำแหน่งที่ตั้งของเพจของคุณสำหรับกรอบและเอ็ดพีเคของรูปภาพและวิดีโอ                    | แก้ไข |
| 👤 ผู้คนและเพจอื่นๆ           | การจำกัดประเทศ                           | ทุกคนสามารถมองเห็นเพจนี้ได้  | แก้ไข |
| 👤 กลุ่มเป้าหมายเพจที่ต้องการ | การจำกัดอายุ                             | เพจนี้แสดงต่อทุกคน   | แก้ไข |
| 🔍 การอนุญาต                  | การควบคุมดูแลเพจ                         | ไม่มีการล็อกคำใดๆ บนเพจนี้   | แก้ไข |
| 🗨️ เนื้อหาที่มีแบรนด์        | ตัวกรองคำหยาบคาย                         | ปิด  | แก้ไข |
| 📷 Instagram                  | การแนะนำเพจที่คล้ายกัน                   | เลือกว่าจะให้มีการแนะนำเพจของคุณต่อคนอื่นๆ หรือไม่   | แก้ไข |
| ★ แนะนำ                      | การอัปเดตข้อมูลของเพจ                    | ระบบจะเผยแพร่โพสต์ของเพจ โดยอัตโนมัติเมื่อคุณอัปเดตข้อมูลเพจ บรรลุเป้าหมายที่สำคัญ ได้รับคำติชม และอื่นๆ | แก้ไข |
| 📄 กล้องข้อความการสนับสนุนเพจ | โพสต์หลายภาษา                            | ปิดใช้งานฟีเจอร์การโพสต์ในหลายภาษา   | แก้ไข |
| ☰ บันทึกกิจกรรม              | แปลอัตโนมัติ                             | โพสต์ของคุณอาจแสดงคำแปลโดยอัตโนมัติสำหรับผู้คนที่อ่านภาษาอื่น  | แก้ไข |

## ข้อมูลเพจ

### - ทั่วไป

ควรใส่รายละเอียดเกี่ยวกับร้านค้าให้มากที่สุด ในส่วนของการอธิบาย โดยแนะนำให้อธิบายภาพรวมของธุรกิจของเราให้ผู้ที่เข้ามาอ่านเข้าใจได้ง่าย

ทั่วไป

คำอธิบาย

Noria is a digital marketing agency based in Chiang Mai, Thailand. We provide services about SEO Services, Google Ads and Social Media Marketing.

หมวดหมู่

บริการการตลาดออนไลน์ × ตัวแทนสื่อสังคม ×

ติดต่อ

หมายเลขโทรศัพท์มือถือ

+66 ▾

หมายเลขต่อ (ระบุหรือไม่ได้)

เพจของฉันไม่มีหมายเลขโทรศัพท์

เว็บไซต์

https://noria.co.th/

เพจของฉันไม่มีเว็บไซต์

อีเมล

ads@noria.co.th

เพจของฉันไม่มีอีเมล

เราจะส่งอีเมลให้ที่อยู่นี้เพื่อยืนยันว่าอีเมลนี้ถูกต้อง ขั้นตอนนี้จะช่วยให้ผู้คนติดต่อกับเพจของคุณได้ง่ายยิ่งขึ้น [ส่งอีกครั้ง](#)

Sync Contact Info on Instagram



- ตำแหน่งที่ตั้ง

ถ้าธุรกิจมีหน้าร้านให้ใส่ที่อยู่ของร้านเข้าไปได้เลย หากแต่ธุรกิจไม่มีหน้าร้าน ให้เอาเครื่องหมายออกจากกล่องที่เขียนว่า “มีที่อยู่”

### ตำแหน่งที่ตั้ง

ที่อยู่

มีที่อยู่

65/21, Moo.14, Tam...

เทศบาลนครเชียงใหม่

50200

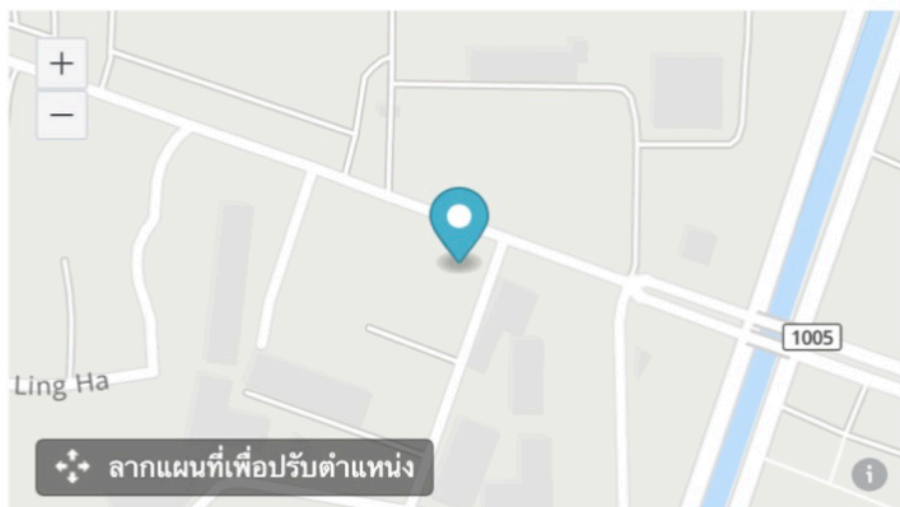

ลुकค้ำมาเชื่อมชมธุรกิจของฉันตามที่อยู่นี้ (หากไม่ทำเครื่องหมายในกล่องนี้ ที่อยู่ของคุณจะไม่แสดงบนเพจ)

ตั้งอยู่ที่

อยู่ภายในอีกสถานที่หนึ่ง

เพิ่มรายละเอียด (เช่น ภายในสถานีแกรนด์เซ็นทรัล)

พื้นที่ให้บริการ

เพิ่มละแวกใกล้เคียง เมือง หรือภูมิภาค

- เวลาทำการและอื่นๆ

เพื่อให้ผู้เข้ามาใช้บริการสามารถรับรู้ได้ว่าร้านเปิด - ปิดช่วงเวลาใด และราคาของผลิตภัณฑ์อยู่ที่ประมาณเท่าไร

เวลาทำการ

- เวลาทำการ
- เปิดทำการเฉพาะช่วงเวลา
  - เปิดทำการตลอดเวลา
  - ไม่มีเวลาทำการ
  - ปิดทำการถาวร

เพิ่มเติม

ข้อมูลลิขสิทธิ์

แก้ไขข้อมูลลิขสิทธิ์

ช่วงราคา

- ๘
- ๘๘
- ๘๘๘
- ๘๘๘๘
- ไม่ระบุ

สินค้า

ป้อนสินค้าที่น่าเสนอ

นโยบายความ  
เป็นส่วนตัว

โปรดป้อนลิงก์นโยบายความเป็นส่วนตัว

- บทบาทในเพจและผู้ดูแลเพจ

หาต้องการให้มีผู้ดูแลเพจมากกว่า 1 คน สามารถเพิ่มผู้ดูแลเพจได้โดยไปที่ “บทบาทในเพจ” โดยสามารถส่งคำเชิญให้เพื่อนในเฟสบุ๊คที่มีบัญชีผู้ใช้ส่วนตัวมามีบทบาทบนเพจได้ โดยสามารถเลือกบทบาทได้ดังตารางต่อไปนี้

|  | ผู้ดูแล (Admin) | ผู้แก้ไข (Editor) | ผู้ควบคุม (Moderator) | ผู้ลงโฆษณา (Advertiser) | นักวิเคราะห์ (Analyst) | ตัวจัดการงาน (Job Manager) |
|--|-----------------|-------------------|-----------------------|-------------------------|------------------------|----------------------------|
| จัดการบทบาทและการตั้งค่าของเพจ         | ✓               |                   |                       |                         |                        |                            |
| แก้ไขเพจและเพิ่มแอป                    | ✓               | ✓                 |                       |                         |                        |                            |
| สร้างและลบโพสต์ในนามของเพจ             | ✓               | ✓                 |                       |                         |                        |                            |
| ส่งข้อความในนามของเพจ                  | ✓               | ✓                 | ✓                     |                         |                        |                            |
| ตอบกลับและลบความคิดเห็นและโพสต์ในเพจ   | ✓               | ✓                 | ✓                     |                         |                        |                            |
| ลบและแบนบุคคลออกจากเพจ                 | ✓               | ✓                 | ✓                     |                         |                        |                            |
| สร้างโฆษณา การโปรโมทหรือโพสต์ที่โปรโมท | ✓               | ✓                 | ✓                     | ✓                       |                        | ✓                          |
| ดูข้อมูลเชิงลึก                        | ✓               | ✓                 | ✓                     | ✓                       | ✓                      | ✓                          |
| ดูแท็บคุณภาพของเพจ                     | ✓               | ✓                 | ✓                     | ✓                       | ✓                      | ✓                          |
| ดูว่าใครเผยแพร่ในฐานะเพจ               | ✓               | ✓                 | ✓                     | ✓                       | ✓                      | ✓                          |
| เผยแพร่และจัดการงาน                    | ✓               | ✓                 |                       |                         |                        | ✓                          |

## ภาคผนวกที่ 2

จัดตั้งศูนย์การเรียนรู้ผ่านเครีย อข่ายอินเทอร์เน็ตสำหรับผู้สูงอายุ และเปิดให้บริการ

รายการอุปกรณ์เลขครุภัณฑ์ของอุปกรณ์

| ลำดับ | อุปกรณ์ | รายละเอียด  | รุ่น                | Serial Number | เลขครุภัณฑ์         | ศูนย์การเรียนรู้                                       |
|-------|---------|---|---------------------|---------------|---------------------|--|
| 1     | Samsung | เครื่องคอมพิวเตอร์แบบแท็บเล็ต พร้อมซองกัน<br>กระแทก | SS Galaxy TabA 10.1 | R52N5017YVJ   | A62-1(1)-003_01T001 | ศูนย์พัฒนาการจัดสวัสดิการสังคม<br>ผู้สูงอายุวาสนะเวศม์ |
| 2     | Samsung | เครื่องคอมพิวเตอร์แบบแท็บเล็ต พร้อมซองกัน<br>กระแทก | SS Galaxy TabA 10.1 | R52N50180QE   | A62-1(1)-003_01T002 | "-----"  |
| 3     | Samsung | เครื่องคอมพิวเตอร์แบบแท็บเล็ต พร้อมซองกัน<br>กระแทก | SS Galaxy TabA 10.1 | R52N50PTXLV   | A62-1(1)-003_01T003 | "-----"  |
| 4     | Samsung | เครื่องคอมพิวเตอร์แบบแท็บเล็ต พร้อมซองกัน<br>กระแทก | SS Galaxy TabA 10.1 | R52N50PV13H   | A62-1(1)-003_01T004 | "-----"  |
| 5     | Samsung | เครื่องคอมพิวเตอร์แบบแท็บเล็ต พร้อมซองกัน<br>กระแทก | SS Galaxy TabA 10.1 | R52N50PTXMN   | A62-1(1)-003_01T005 | "-----"  |
| 6     | Samsung | เครื่องคอมพิวเตอร์แบบแท็บเล็ต พร้อมซองกัน<br>กระแทก | SS Galaxy TabA 10.1 | R52N50PTXNB   | A62-1(1)-003_01T006 | "-----"  |
| 7     | Samsung | เครื่องคอมพิวเตอร์แบบแท็บเล็ต พร้อมซองกัน<br>กระแทก | SS Galaxy TabA 10.1 | R52N50PTXPR   | A62-1(1)-003_01T007 | "-----"  |
| 8     | Samsung | เครื่องคอมพิวเตอร์แบบแท็บเล็ต พร้อมซองกัน<br>กระแทก | SS Galaxy TabA 10.1 | R52N50PTXSD   | A62-1(1)-003_01T008 | "-----"  |
| 9     | Samsung | เครื่องคอมพิวเตอร์แบบแท็บเล็ต พร้อมซองกัน<br>กระแทก | SS Galaxy TabA 10.1 | R52N50PTXYA   | A62-1(1)-003_01T009 | "-----"  |
| 10    | Samsung | เครื่องคอมพิวเตอร์แบบแท็บเล็ต พร้อมซองกัน<br>กระแทก | SS Galaxy TabA 10.1 | R52N50PTY0F   | A62-1(1)-003_01T010 | "-----"  |
| 11    | Samsung | เครื่องคอมพิวเตอร์แบบแท็บเล็ต พร้อมซองกัน<br>กระแทก | SS Galaxy TabA 10.1 | R52N50PTY1Z   | A62-1(1)-003_01T011 | "-----"  |

| ลำดับ | อุปกรณ์ | รายละเอียด  | รุ่น                | Serial Number | เลขครุภัณฑ์         | ศูนย์การเรียนรู้                |
|-------|---------|---|---------------------|---------------|---------------------|---------------------------------|
| 12    | Samsung | เครื่องคอมพิวเตอร์แบบแท็บเล็ต พร้อมซองกัน<br>กระแทก | SS Galaxy TabA 10.1 | R52N50PTY2J   | A62-1(1)-003_01T012 | "....."                         |
| 13    | Samsung | เครื่องคอมพิวเตอร์แบบแท็บเล็ต พร้อมซองกัน<br>กระแทก | SS Galaxy TabA 10.1 | R52N50PTY5N   | A62-1(1)-003_01T013 | "....."                         |
| 14    | Samsung | เครื่องคอมพิวเตอร์แบบแท็บเล็ต พร้อมซองกัน<br>กระแทก | SS Galaxy TabA 10.1 | R52N50PTY6B   | A62-1(1)-003_01T014 | "....."                         |
| 15    | Samsung | เครื่องคอมพิวเตอร์แบบแท็บเล็ต พร้อมซองกัน<br>กระแทก | SS Galaxy TabA 10.1 | R52N50PTY7R   | A62-1(1)-003_01T015 | "....."                         |
| 16    | Samsung | เครื่องคอมพิวเตอร์แบบแท็บเล็ต พร้อมซองกัน<br>กระแทก | SS Galaxy TabA 10.1 | R52N50PTY8Y   | A62-1(1)-003_01T016 | "....."                         |
| 17    | Samsung | เครื่องคอมพิวเตอร์แบบแท็บเล็ต พร้อมซองกัน<br>กระแทก | SS Galaxy TabA 10.1 | R52N50PTYAD   | A62-1(1)-003_01T017 | "....."                         |
| 18    | Samsung | เครื่องคอมพิวเตอร์แบบแท็บเล็ต พร้อมซองกัน<br>กระแทก | SS Galaxy TabA 10.1 | R52N50PTYBL   | A62-1(1)-003_01T018 | "....."                         |
| 19    | Samsung | เครื่องคอมพิวเตอร์แบบแท็บเล็ต พร้อมซองกัน<br>กระแทก | SS Galaxy TabA 10.1 | R52N50PTYCE   | A62-1(1)-003_01T019 | "....."                         |
| 20    | Samsung | เครื่องคอมพิวเตอร์แบบแท็บเล็ต พร้อมซองกัน<br>กระแทก | SS Galaxy TabA 10.1 | R52N50PTYDK   | A62-1(1)-003_01T020 | "....."                         |
| 21    | Samsung | เครื่องคอมพิวเตอร์แบบแท็บเล็ต พร้อมซองกัน<br>กระแทก | SS Galaxy TabA 10.1 | R52N50PTYEH   | A62-1(1)-003_02T021 | สถานสงเคราะห์คนชราวัยทองนิเวศน์ |
| 22    | Samsung | เครื่องคอมพิวเตอร์แบบแท็บเล็ต พร้อมซองกัน<br>กระแทก | SS Galaxy TabA 10.1 | R52N50PTYHX   | A62-1(1)-003_02T022 | "....."                         |

| ลำดับ | อุปกรณ์ | รายละเอียด  | รุ่น                | Serial Number | เลขครุภัณฑ์         | ศูนย์การเรียนรู้ |
|-------|---------|---|---------------------|---------------|---------------------|------------------|
| 23    | Samsung | เครื่องคอมพิวเตอร์แบบแท็บเล็ต พร้อมซองกัน<br>กระแทก | SS Galaxy TabA 10.1 | R52N50PTYJT   | A62-1(1)-003_02T023 | "-----"          |
| 24    | Samsung | เครื่องคอมพิวเตอร์แบบแท็บเล็ต พร้อมซองกัน<br>กระแทก | SS Galaxy TabA 10.1 | R52N50PTYLZ   | A62-1(1)-003_02T024 | "-----"          |
| 25    | Samsung | เครื่องคอมพิวเตอร์แบบแท็บเล็ต พร้อมซองกัน<br>กระแทก | SS Galaxy TabA 10.1 | R52N50PTYMJ   | A62-1(1)-003_02T025 | "-----"          |
| 26    | Samsung | เครื่องคอมพิวเตอร์แบบแท็บเล็ต พร้อมซองกัน<br>กระแทก | SS Galaxy TabA 10.1 | R52N50PTYNP   | A62-1(1)-003_02T026 | "-----"          |
| 27    | Samsung | เครื่องคอมพิวเตอร์แบบแท็บเล็ต พร้อมซองกัน<br>กระแทก | SS Galaxy TabA 10.1 | R52N50PTYRB   | A62-1(1)-003_02T027 | "-----"          |
| 28    | Samsung | เครื่องคอมพิวเตอร์แบบแท็บเล็ต พร้อมซองกัน<br>กระแทก | SS Galaxy TabA 10.1 | R52N50PTYTY   | A62-1(1)-003_02T028 | "-----"          |
| 29    | Samsung | เครื่องคอมพิวเตอร์แบบแท็บเล็ต พร้อมซองกัน<br>กระแทก | SS Galaxy TabA 10.1 | R52N50PTYWD   | A62-1(1)-003_02T029 | "-----"          |
| 30    | Samsung | เครื่องคอมพิวเตอร์แบบแท็บเล็ต พร้อมซองกัน<br>กระแทก | SS Galaxy TabA 10.1 | R52N50PTYXL   | A62-1(1)-003_02T030 | "-----"          |
| 31    | Samsung | เครื่องคอมพิวเตอร์แบบแท็บเล็ต พร้อมซองกัน<br>กระแทก | SS Galaxy TabA 10.1 | R52N50PTYZK   | A62-1(1)-003_02T031 | "-----"          |
| 32    | Samsung | เครื่องคอมพิวเตอร์แบบแท็บเล็ต พร้อมซองกัน<br>กระแทก | SS Galaxy TabA 10.1 | R52N50PTZ1X   | A62-1(1)-003_02T032 | "-----"          |
| 33    | Samsung | เครื่องคอมพิวเตอร์แบบแท็บเล็ต พร้อมซองกัน<br>กระแทก | SS Galaxy TabA 10.1 | R52N50PTZ2T   | A62-1(1)-003_02T033 | "-----"          |

| ลำดับ | อุปกรณ์ | รายละเอียด  | รุ่น                | Serial Number | เลขครุภัณฑ์         | ศูนย์การเรียนรู้                 |
|-------|---------|---|---------------------|---------------|---------------------|----------------------------------|
| 34    | Samsung | เครื่องคอมพิวเตอร์แบบแท็บเล็ต พร้อมซองกัน<br>กระแทก | SS Galaxy TabA 10.1 | R52N50PTZ3F   | A62-1(1)-003_02T034 | "-----"                          |
| 35    | Samsung | เครื่องคอมพิวเตอร์แบบแท็บเล็ต พร้อมซองกัน<br>กระแทก | SS Galaxy TabA 10.1 | R52N50PTZ4Z   | A62-1(1)-003_02T035 | "-----"                          |
| 36    | Samsung | เครื่องคอมพิวเตอร์แบบแท็บเล็ต พร้อมซองกัน<br>กระแทก | SS Galaxy TabA 10.1 | R52N50PTZ6P   | A62-1(1)-003_03T036 | สถานสงเคราะห์คนชราบ้านเขาบ่อแก้ว |
| 37    | Samsung | เครื่องคอมพิวเตอร์แบบแท็บเล็ต พร้อมซองกัน<br>กระแทก | SS Galaxy TabA 10.1 | R52N50PTZ8N   | A62-1(1)-003_03T037 | "-----"                          |
| 38    | Samsung | เครื่องคอมพิวเตอร์แบบแท็บเล็ต พร้อมซองกัน<br>กระแทก | SS Galaxy TabA 10.1 | R52N50PTZAR   | A62-1(1)-003_03T038 | "-----"                          |
| 39    | Samsung | เครื่องคอมพิวเตอร์แบบแท็บเล็ต พร้อมซองกัน<br>กระแทก | SS Galaxy TabA 10.1 | R52N50PTZEL   | A62-1(1)-003_03T039 | "-----"                          |
| 40    | Samsung | เครื่องคอมพิวเตอร์แบบแท็บเล็ต พร้อมซองกัน<br>กระแทก | SS Galaxy TabA 10.1 | R52N50PTZBY   | A62-1(1)-003_03T040 | "-----"                          |
| 41    | Samsung | เครื่องคอมพิวเตอร์แบบแท็บเล็ต พร้อมซองกัน<br>กระแทก | SS Galaxy TabA 10.1 | R52N50PTZCM   | A62-1(1)-003_03T041 | "-----"                          |
| 42    | Samsung | เครื่องคอมพิวเตอร์แบบแท็บเล็ต พร้อมซองกัน<br>กระแทก | SS Galaxy TabA 10.1 | R52N50PTZFE   | A62-1(1)-003_03T042 | "-----"                          |
| 43    | Samsung | เครื่องคอมพิวเตอร์แบบแท็บเล็ต พร้อมซองกัน<br>กระแทก | SS Galaxy TabA 10.1 | R52N50PTZHH   | A62-1(1)-003_03T043 | "-----"                          |
| 44    | Samsung | เครื่องคอมพิวเตอร์แบบแท็บเล็ต พร้อมซองกัน<br>กระแทก | SS Galaxy TabA 10.1 | R52N50PTZLX   | A62-1(1)-003_03T044 | "-----"                          |



| ลำดับ | อุปกรณ์ | รายละเอียด  | รุ่น                | Serial Number | เลขครุภัณฑ์         | ศูนย์การเรียนรู้ |
|-------|---------|---|---------------------|---------------|---------------------|------------------|
| 45    | Samsung | เครื่องคอมพิวเตอร์แบบแท็บเล็ต พร้อมซองกัน<br>กระแทก | SS Galaxy TabA 10.1 | R52N50PTZMT   | A62-1(1)-003_03T045 | "-----"          |
| 46    | Samsung | เครื่องคอมพิวเตอร์แบบแท็บเล็ต พร้อมซองกัน<br>กระแทก | SS Galaxy TabA 10.1 | R52N50PTZNF   | A62-1(1)-003_03T046 | "-----"          |
| 47    | Samsung | เครื่องคอมพิวเตอร์แบบแท็บเล็ต พร้อมซองกัน<br>กระแทก | SS Galaxy TabA 10.1 | R52N50PTZPZ   | A62-1(1)-003_03T047 | "-----"          |
| 48    | Samsung | เครื่องคอมพิวเตอร์แบบแท็บเล็ต พร้อมซองกัน<br>กระแทก | SS Galaxy TabA 10.1 | R52N50PTZRP   | A62-1(1)-003_03T048 | "-----"          |
| 49    | Samsung | เครื่องคอมพิวเตอร์แบบแท็บเล็ต พร้อมซองกัน<br>กระแทก | SS Galaxy TabA 10.1 | R52N50PTZTN   | A62-1(1)-003_03T049 | "-----"          |
| 50    | Samsung | เครื่องคอมพิวเตอร์แบบแท็บเล็ต พร้อมซองกัน<br>กระแทก | SS Galaxy TabA 10.1 | R52N50PTZVB   | A62-1(1)-003_03T050 | "-----"          |
| 51    | Samsung | เครื่องคอมพิวเตอร์แบบแท็บเล็ต พร้อมซองกัน<br>กระแทก | SS Galaxy TabA 10.1 | R52N50PTZWR   | A62-1(1)-003_03T051 | "-----"          |
| 52    | Samsung | เครื่องคอมพิวเตอร์แบบแท็บเล็ต พร้อมซองกัน<br>กระแทก | SS Galaxy TabA 10.1 | R52N50PV0DY   | A62-1(1)-003_03T052 | "-----"          |
| 53    | Samsung | เครื่องคอมพิวเตอร์แบบแท็บเล็ต พร้อมซองกัน<br>กระแทก | SS Galaxy TabA 10.1 | R52N50PV0EM   | A62-1(1)-003_03T053 | "-----"          |
| 54    | Samsung | เครื่องคอมพิวเตอร์แบบแท็บเล็ต พร้อมซองกัน<br>กระแทก | SS Galaxy TabA 10.1 | R52N50PV0FD   | A62-1(1)-003_03T054 | "-----"          |
| 55    | Samsung | เครื่องคอมพิวเตอร์แบบแท็บเล็ต พร้อมซองกัน<br>กระแทก | SS Galaxy TabA 10.1 | R52N50PV0GL   | A62-1(1)-003_03T055 | "-----"          |

| ลำดับ | อุปกรณ์ | รายละเอียด  | รุ่น                | Serial Number | เลขครุภัณฑ์         | ศูนย์การเรียนรู้             |
|-------|---------|---|---------------------|---------------|---------------------|------------------------------|
| 56    | Samsung | เครื่องคอมพิวเตอร์แบบแท็บเล็ต พร้อมซองกัน<br>กระแทก | SS Galaxy TabA 10.1 | R52N50PV0JK   | A62-1(1)-003_04T056 | สถานสงเคราะห์คนชราบ้านลพบุรี |
| 57    | Samsung | เครื่องคอมพิวเตอร์แบบแท็บเล็ต พร้อมซองกัน<br>กระแทก | SS Galaxy TabA 10.1 | R52N50PV0KH   | A62-1(1)-003_04T057 | "-----"                      |
| 58    | Samsung | เครื่องคอมพิวเตอร์แบบแท็บเล็ต พร้อมซองกัน<br>กระแทก | SS Galaxy TabA 10.1 | R52N50PV0MW   | A62-1(1)-003_04T058 | "-----"                      |
| 59    | Samsung | เครื่องคอมพิวเตอร์แบบแท็บเล็ต พร้อมซองกัน<br>กระแทก | SS Galaxy TabA 10.1 | R52N50PV0NX   | A62-1(1)-003_04T059 | "-----"                      |
| 60    | Samsung | เครื่องคอมพิวเตอร์แบบแท็บเล็ต พร้อมซองกัน<br>กระแทก | SS Galaxy TabA 10.1 | R52N50PV0PT   | A62-1(1)-003_04T060 | "-----"                      |
| 61    | Samsung | เครื่องคอมพิวเตอร์แบบแท็บเล็ต พร้อมซองกัน<br>กระแทก | SS Galaxy TabA 10.1 | R52N50PV0QF   | A62-1(1)-003_04T061 | "-----"                      |
| 62    | Samsung | เครื่องคอมพิวเตอร์แบบแท็บเล็ต พร้อมซองกัน<br>กระแทก | SS Galaxy TabA 10.1 | R52N50PV0TP   | A62-1(1)-003_04T062 | "-----"                      |
| 63    | Samsung | เครื่องคอมพิวเตอร์แบบแท็บเล็ต พร้อมซองกัน<br>กระแทก | SS Galaxy TabA 10.1 | R52N50PV0VV   | A62-1(1)-003_04T063 | "-----"                      |
| 64    | Samsung | เครื่องคอมพิวเตอร์แบบแท็บเล็ต พร้อมซองกัน<br>กระแทก | SS Galaxy TabA 10.1 | R52N50PV0XB   | A62-1(1)-003_04T064 | "-----"                      |
| 65    | Samsung | เครื่องคอมพิวเตอร์แบบแท็บเล็ต พร้อมซองกัน<br>กระแทก | SS Galaxy TabA 10.1 | R52N50PV0YR   | A62-1(1)-003_04T065 | "-----"                      |
| 66    | Samsung | เครื่องคอมพิวเตอร์แบบแท็บเล็ต พร้อมซองกัน<br>กระแทก | SS Galaxy TabA 10.1 | R52N50PV0ZY   | A62-1(1)-003_04T066 | "-----"                      |

| ลำดับ | อุปกรณ์ | รายละเอียด  | รุ่น                | Serial Number | เลขครุภัณฑ์         | ศูนย์การเรียนรู้                             |
|-------|---------|---|---------------------|---------------|---------------------|--|
| 67    | Samsung | เครื่องคอมพิวเตอร์แบบแท็บเล็ต พร้อมซองกัน<br>กระแทก | SS Galaxy TabA 10.1 | R52N50PV11E   | A62-1(1)-003_04T067 | "-----"                                      |
| 68    | Samsung | เครื่องคอมพิวเตอร์แบบแท็บเล็ต พร้อมซองกัน<br>กระแทก | SS Galaxy TabA 10.1 | R52N50PV12K   | A62-1(1)-003_04T068 | "-----"                                      |
| 69    | Samsung | เครื่องคอมพิวเตอร์แบบแท็บเล็ต พร้อมซองกัน<br>กระแทก | SS Galaxy TabA 10.1 | R52N50S2N5P   | A62-1(1)-003_04T069 | "-----"                                      |
| 70    | Samsung | เครื่องคอมพิวเตอร์แบบแท็บเล็ต พร้อมซองกัน<br>กระแทก | SS Galaxy TabA 10.1 | R52N50PV14A   | A62-1(1)-003_04T070 | "-----"                                      |
| 71    | Samsung | เครื่องคอมพิวเตอร์แบบแท็บเล็ต พร้อมซองกัน<br>กระแทก | SS Galaxy TabA 10.1 | R52N50PV15W   | A62-1(1)-003_04T071 | "-----"                                      |
| 72    | Samsung | เครื่องคอมพิวเตอร์แบบแท็บเล็ต พร้อมซองกัน<br>กระแทก | SS Galaxy TabA 10.1 | R52N50PV16X   | A62-1(1)-003_04T072 | "-----"                                      |
| 73    | Samsung | เครื่องคอมพิวเตอร์แบบแท็บเล็ต พร้อมซองกัน<br>กระแทก | SS Galaxy TabA 10.1 | R52N50PV17T   | A62-1(1)-003_04T073 | "-----"                                      |
| 74    | Samsung | เครื่องคอมพิวเตอร์แบบแท็บเล็ต พร้อมซองกัน<br>กระแทก | SS Galaxy TabA 10.1 | R52N50PV18F   | A62-1(1)-003_04T074 | "-----"                                      |
| 75    | Samsung | เครื่องคอมพิวเตอร์แบบแท็บเล็ต พร้อมซองกัน<br>กระแทก | SS Galaxy TabA 10.1 | R52N50PV19Z   | A62-1(1)-003_04T075 | "-----"                                      |
| 76    | Samsung | เครื่องคอมพิวเตอร์แบบแท็บเล็ต พร้อมซองกัน<br>กระแทก | SS Galaxy TabA 10.1 | R52N50PV1BP   | A62-1(1)-003_05T076 | สถานสงเคราะห์คนชราบ้านธรรมปกรณ์<br>(วัดม่วง) |
| 77    | Samsung | เครื่องคอมพิวเตอร์แบบแท็บเล็ต พร้อมซองกัน<br>กระแทก | SS Galaxy TabA 10.1 | R52N50PV1BP   | A62-1(1)-003_05T077 | "-----"                                      |

| ลำดับ | อุปกรณ์ | รายละเอียด  | รุ่น                | Serial Number | เลขครุภัณฑ์         | ศูนย์การเรียนรู้ |
|-------|---------|---|---------------------|---------------|---------------------|------------------|
| 78    | Samsung | เครื่องคอมพิวเตอร์แบบแท็บเล็ต พร้อมซองกัน<br>กระแทก | SS Galaxy TabA 10.1 | R52N50PV1CV   | A62-1(1)-003_05T078 | "-----"          |
| 79    | Samsung | เครื่องคอมพิวเตอร์แบบแท็บเล็ต พร้อมซองกัน<br>กระแทก | SS Galaxy TabA 10.1 | R52N50PV1MK   | A62-1(1)-003_05T079 | "-----"          |
| 80    | Samsung | เครื่องคอมพิวเตอร์แบบแท็บเล็ต พร้อมซองกัน<br>กระแทก | SS Galaxy TabA 10.1 | R52N50S2FWD   | A62-1(1)-003_05T080 | "-----"          |
| 81    | Samsung | เครื่องคอมพิวเตอร์แบบแท็บเล็ต พร้อมซองกัน<br>กระแทก | SS Galaxy TabA 10.1 | R52N50S2FZK   | A62-1(1)-003_05T081 | "-----"          |
| 82    | Samsung | เครื่องคอมพิวเตอร์แบบแท็บเล็ต พร้อมซองกัน<br>กระแทก | SS Galaxy TabA 10.1 | R52N50S2G0W   | A62-1(1)-003_05T082 | "-----"          |
| 83    | Samsung | เครื่องคอมพิวเตอร์แบบแท็บเล็ต พร้อมซองกัน<br>กระแทก | SS Galaxy TabA 10.1 | R52N50S2G1X   | A62-1(1)-003_05T083 | "-----"          |
| 84    | Samsung | เครื่องคอมพิวเตอร์แบบแท็บเล็ต พร้อมซองกัน<br>กระแทก | SS Galaxy TabA 10.1 | R52N50S2G3F   | A62-1(1)-003_05T084 | "-----"          |
| 85    | Samsung | เครื่องคอมพิวเตอร์แบบแท็บเล็ต พร้อมซองกัน<br>กระแทก | SS Galaxy TabA 10.1 | R52N50S2G4Z   | A62-1(1)-003_05T085 | "-----"          |
| 86    | Samsung | เครื่องคอมพิวเตอร์แบบแท็บเล็ต พร้อมซองกัน<br>กระแทก | SS Galaxy TabA 10.1 | R52N50S2G5J   | A62-1(1)-003_05T086 | "-----"          |
| 87    | Samsung | เครื่องคอมพิวเตอร์แบบแท็บเล็ต พร้อมซองกัน<br>กระแทก | SS Galaxy TabA 10.1 | R52N50S2G6P   | A62-1(1)-003_05T087 | "-----"          |
| 88    | Samsung | เครื่องคอมพิวเตอร์แบบแท็บเล็ต พร้อมซองกัน<br>กระแทก | SS Galaxy TabA 10.1 | R52N50S2GBY   | A62-1(1)-003_05T088 | "-----"          |

| ลำดับ | อุปกรณ์ | รายละเอียด  | รุ่น                | Serial Number | เลขครุภัณฑ์         | ศูนย์การเรียนรู้                               |
|-------|---------|---|---------------------|---------------|---------------------|--|
| 89    | Samsung | เครื่องคอมพิวเตอร์แบบแท็บเล็ต พร้อมซองกัน<br>กระแทก | SS Galaxy TabA 10.1 | R52N50S2GHH   | A62-1(1)-003_05T089 | "-----"  |
| 90    | Samsung | เครื่องคอมพิวเตอร์แบบแท็บเล็ต พร้อมซองกัน<br>กระแทก | SS Galaxy TabA 10.1 | R52N50S2GMT   | A62-1(1)-003_05T090 | "-----"  |
| 91    | Samsung | เครื่องคอมพิวเตอร์แบบแท็บเล็ต พร้อมซองกัน<br>กระแทก | SS Galaxy TabA 10.1 | R52N50S2GNF   | A62-1(1)-003_06T091 | สถานสงเคราะห์คนชราบ้านธรรมปกรณ์<br>(โพธิ์กลาง) |
| 92    | Samsung | เครื่องคอมพิวเตอร์แบบแท็บเล็ต พร้อมซองกัน<br>กระแทก | SS Galaxy TabA 10.1 | R52N50S2GQJ   | A62-1(1)-003_06T092 | "-----"  |
| 93    | Samsung | เครื่องคอมพิวเตอร์แบบแท็บเล็ต พร้อมซองกัน<br>กระแทก | SS Galaxy TabA 10.1 | R52N50S2GRP   | A62-1(1)-003_06T093 | "-----"  |
| 94    | Samsung | เครื่องคอมพิวเตอร์แบบแท็บเล็ต พร้อมซองกัน<br>กระแทก | SS Galaxy TabA 10.1 | R52N50S2GSV   | A62-1(1)-003_06T094 | "-----"  |
| 95    | Samsung | เครื่องคอมพิวเตอร์แบบแท็บเล็ต พร้อมซองกัน<br>กระแทก | SS Galaxy TabA 10.1 | R52N50S2GVB   | A62-1(1)-003_06T095 | "-----"  |
| 96    | Samsung | เครื่องคอมพิวเตอร์แบบแท็บเล็ต พร้อมซองกัน<br>กระแทก | SS Galaxy TabA 10.1 | R52N50S2GWR   | A62-1(1)-003_06T096 | "-----"  |
| 97    | Samsung | เครื่องคอมพิวเตอร์แบบแท็บเล็ต พร้อมซองกัน<br>กระแทก | SS Galaxy TabA 10.1 | R52N50S2GXY   | A62-1(1)-003_06T097 | "-----"  |
| 98    | Samsung | เครื่องคอมพิวเตอร์แบบแท็บเล็ต พร้อมซองกัน<br>กระแทก | SS Galaxy TabA 10.1 | R52N50S2GYM   | A62-1(1)-003_06T098 | "-----"  |
| 99    | Samsung | เครื่องคอมพิวเตอร์แบบแท็บเล็ต พร้อมซองกัน<br>กระแทก | SS Galaxy TabA 10.1 | R52N50S2GZD   | A62-1(1)-003_06T099 | "-----"  |

| ลำดับ | อุปกรณ์ | รายละเอียด  | รุ่น                | Serial Number | เลขครุภัณฑ์         | ศูนย์การเรียนรู้  |
|-------|---------|---|---------------------|---------------|---------------------|---|
| 100   | Samsung | เครื่องคอมพิวเตอร์แบบแท็บเล็ต พร้อมซองกัน<br>กระแทก | SS Galaxy TabA 10.1 | R52N50S2H3W   | A62-1(1)-003_06T100 | "-----"   |
| 101   | Samsung | เครื่องคอมพิวเตอร์แบบแท็บเล็ต พร้อมซองกัน<br>กระแทก | SS Galaxy TabA 10.1 | R52N50S2H4X   | A62-1(1)-003_06T101 | "-----"   |
| 102   | Samsung | เครื่องคอมพิวเตอร์แบบแท็บเล็ต พร้อมซองกัน<br>กระแทก | SS Galaxy TabA 10.1 | R52N50S2H5T   | A62-1(1)-003_06T102 | "-----"   |
| 103   | Samsung | เครื่องคอมพิวเตอร์แบบแท็บเล็ต พร้อมซองกัน<br>กระแทก | SS Galaxy TabA 10.1 | R52N50S2H6F   | A62-1(1)-003_06T103 | "-----"   |
| 104   | Samsung | เครื่องคอมพิวเตอร์แบบแท็บเล็ต พร้อมซองกัน<br>กระแทก | SS Galaxy TabA 10.1 | R52N50S2H7Z   | A62-1(1)-003_06T104 | "-----"   |
| 105   | Samsung | เครื่องคอมพิวเตอร์แบบแท็บเล็ต พร้อมซองกัน<br>กระแทก | SS Galaxy TabA 10.1 | R52N50S2HAV   | A62-1(1)-003_06T105 | "-----"   |
| 106   | Samsung | เครื่องคอมพิวเตอร์แบบแท็บเล็ต พร้อมซองกัน<br>กระแทก | SS Galaxy TabA 10.1 | R52N50S2HBN   | A62-1(1)-003_07T106 | ศูนย์พัฒนาการจัดสวัสดิการสังคม<br>ผู้สูงอายุ จ.ปทุมธานี |
| 107   | Samsung | เครื่องคอมพิวเตอร์แบบแท็บเล็ต พร้อมซองกัน<br>กระแทก | SS Galaxy TabA 10.1 | R52N50S2HDR   | A62-1(1)-003_07T107 | "-----"   |
| 108   | Samsung | เครื่องคอมพิวเตอร์แบบแท็บเล็ต พร้อมซองกัน<br>กระแทก | SS Galaxy TabA 10.1 | R52N50S2HGD   | A62-1(1)-003_07T108 | "-----"   |
| 109   | Samsung | เครื่องคอมพิวเตอร์แบบแท็บเล็ต พร้อมซองกัน<br>กระแทก | SS Galaxy TabA 10.1 | R52N50S2HKK   | A62-1(1)-003_07T109 | "-----"   |
| 110   | Samsung | เครื่องคอมพิวเตอร์แบบแท็บเล็ต พร้อมซองกัน<br>กระแทก | SS Galaxy TabA 10.1 | R52N50S2HNW   | A62-1(1)-003_07T110 | "-----"   |

| ลำดับ | อุปกรณ์ | รายละเอียด  | รุ่น                | Serial Number | เลขครุภัณฑ์         | ศูนย์การเรียนรู้                                     |
|-------|---------|---|---------------------|---------------|---------------------|--|
| 111   | Samsung | เครื่องคอมพิวเตอร์แบบแท็บเล็ต พร้อมซองกัน<br>กระแทก | SS Galaxy TabA 10.1 | R52N50S2HQT   | A62-1(1)-003_07T111 | "-----"  |
| 112   | Samsung | เครื่องคอมพิวเตอร์แบบแท็บเล็ต พร้อมซองกัน<br>กระแทก | SS Galaxy TabA 10.1 | R52N50S2HSZ   | A62-1(1)-003_07T112 | "-----"  |
| 113   | Samsung | เครื่องคอมพิวเตอร์แบบแท็บเล็ต พร้อมซองกัน<br>กระแทก | SS Galaxy TabA 10.1 | R52N50S2HTJ   | A62-1(1)-003_07T113 | "-----"  |
| 114   | Samsung | เครื่องคอมพิวเตอร์แบบแท็บเล็ต พร้อมซองกัน<br>กระแทก | SS Galaxy TabA 10.1 | R52N50S2HWW   | A62-1(1)-003_07T114 | "-----"  |
| 115   | Samsung | เครื่องคอมพิวเตอร์แบบแท็บเล็ต พร้อมซองกัน<br>กระแทก | SS Galaxy TabA 10.1 | R52N50S2HXN   | A62-1(1)-003_07T115 | "-----"  |
| 116   | Samsung | เครื่องคอมพิวเตอร์แบบแท็บเล็ต พร้อมซองกัน<br>กระแทก | SS Galaxy TabA 10.1 | R52N50S2HZR   | A62-1(1)-003_07T116 | "-----"  |
| 117   | Samsung | เครื่องคอมพิวเตอร์แบบแท็บเล็ต พร้อมซองกัน<br>กระแทก | SS Galaxy TabA 10.1 | R52N50S2J0D   | A62-1(1)-003_07T117 | "-----"  |
| 118   | Samsung | เครื่องคอมพิวเตอร์แบบแท็บเล็ต พร้อมซองกัน<br>กระแทก | SS Galaxy TabA 10.1 | R52N50S2J1L   | A62-1(1)-003_07T118 | "-----"  |
| 119   | Samsung | เครื่องคอมพิวเตอร์แบบแท็บเล็ต พร้อมซองกัน<br>กระแทก | SS Galaxy TabA 10.1 | R52N50S2J2E   | A62-1(1)-003_07T119 | "-----"  |
| 120   | Samsung | เครื่องคอมพิวเตอร์แบบแท็บเล็ต พร้อมซองกัน<br>กระแทก | SS Galaxy TabA 10.1 | R52N50S2J4H   | A62-1(1)-003_07T120 | "-----"  |
| 121   | Samsung | เครื่องคอมพิวเตอร์แบบแท็บเล็ต พร้อมซองกัน<br>กระแทก | SS Galaxy TabA 10.1 | R52N50S2JDV   | A62-1(1)-003_08T121 | ศูนย์พัฒนาการจัดสวัสดิการสังคม<br>ผู้สูงอายุบางละมุง |

| ลำดับ | อุปกรณ์ | รายละเอียด  | รุ่น                | Serial Number | เลขครุภัณฑ์         | ศูนย์การเรียนรู้ |
|-------|---------|---|---------------------|---------------|---------------------|------------------|
| 122   | Samsung | เครื่องคอมพิวเตอร์แบบแท็บเล็ต พร้อมซองกัน<br>กระแทก | SS Galaxy TabA 10.1 | R52N50S2JFB   | A62-1(1)-003_08T122 | "-----"          |
| 123   | Samsung | เครื่องคอมพิวเตอร์แบบแท็บเล็ต พร้อมซองกัน<br>กระแทก | SS Galaxy TabA 10.1 | R52N50S2JGR   | A62-1(1)-003_08T123 | "-----"          |
| 124   | Samsung | เครื่องคอมพิวเตอร์แบบแท็บเล็ต พร้อมซองกัน<br>กระแทก | SS Galaxy TabA 10.1 | R52N50S2JHY   | A62-1(1)-003_08T124 | "-----"          |
| 125   | Samsung | เครื่องคอมพิวเตอร์แบบแท็บเล็ต พร้อมซองกัน<br>กระแทก | SS Galaxy TabA 10.1 | R52N50S2JKD   | A62-1(1)-003_08T125 | "-----"          |
| 126   | Samsung | เครื่องคอมพิวเตอร์แบบแท็บเล็ต พร้อมซองกัน<br>กระแทก | SS Galaxy TabA 10.1 | R52N50S2JME   | A62-1(1)-003_08T126 | "-----"          |
| 127   | Samsung | เครื่องคอมพิวเตอร์แบบแท็บเล็ต พร้อมซองกัน<br>กระแทก | SS Galaxy TabA 10.1 | R52N50S2JRW   | A62-1(1)-003_08T127 | "-----"          |
| 128   | Samsung | เครื่องคอมพิวเตอร์แบบแท็บเล็ต พร้อมซองกัน<br>กระแทก | SS Galaxy TabA 10.1 | R52N50S2JTT   | A62-1(1)-003_08T128 | "-----"          |
| 129   | Samsung | เครื่องคอมพิวเตอร์แบบแท็บเล็ต พร้อมซองกัน<br>กระแทก | SS Galaxy TabA 10.1 | R52N50S2JVF   | A62-1(1)-003_08T129 | "-----"          |
| 130   | Samsung | เครื่องคอมพิวเตอร์แบบแท็บเล็ต พร้อมซองกัน<br>กระแทก | SS Galaxy TabA 10.1 | R52N50S2JWZ   | A62-1(1)-003_08T130 | "-----"          |
| 131   | Samsung | เครื่องคอมพิวเตอร์แบบแท็บเล็ต พร้อมซองกัน<br>กระแทก | SS Galaxy TabA 10.1 | R52N50S2JYP   | A62-1(1)-003_08T131 | "-----"          |
| 132   | Samsung | เครื่องคอมพิวเตอร์แบบแท็บเล็ต พร้อมซองกัน<br>กระแทก | SS Galaxy TabA 10.1 | R52N50S2JZV   | A62-1(1)-003_08T132 | "-----"          |



| ลำดับ | อุปกรณ์ | รายละเอียด  | รุ่น                | Serial Number | เลขครุภัณฑ์         | ศูนย์การเรียนรู้                                  |
|-------|---------|---|---------------------|---------------|---------------------|---|
| 133   | Samsung | เครื่องคอมพิวเตอร์แบบแท็บเล็ต พร้อมซองกัน<br>กระแทก | SS Galaxy TabA 10.1 | R52N50S2K3D   | A62-1(1)-003_08T133 | "-----"   |
| 134   | Samsung | เครื่องคอมพิวเตอร์แบบแท็บเล็ต พร้อมซองกัน<br>กระแทก | SS Galaxy TabA 10.1 | R52N50S2K5E   | A62-1(1)-003_08T134 | "-----"   |
| 135   | Samsung | เครื่องคอมพิวเตอร์แบบแท็บเล็ต พร้อมซองกัน<br>กระแทก | SS Galaxy TabA 10.1 | R52N50S2K8A   | A62-1(1)-003_08T135 | "-----"   |
| 136   | Samsung | เครื่องคอมพิวเตอร์แบบแท็บเล็ต พร้อมซองกัน<br>กระแทก | SS Galaxy TabA 10.1 | R52N50S2KAX   | A62-1(1)-003_08T136 | "-----"   |
| 137   | Samsung | เครื่องคอมพิวเตอร์แบบแท็บเล็ต พร้อมซองกัน<br>กระแทก | SS Galaxy TabA 10.1 | R52N50S2KBT   | A62-1(1)-003_08T137 | "-----"   |
| 138   | Samsung | เครื่องคอมพิวเตอร์แบบแท็บเล็ต พร้อมซองกัน<br>กระแทก | SS Galaxy TabA 10.1 | R52N50S2KDZ   | A62-1(1)-003_08T138 | "-----"   |
| 139   | Samsung | เครื่องคอมพิวเตอร์แบบแท็บเล็ต พร้อมซองกัน<br>กระแทก | SS Galaxy TabA 10.1 | R52N50S2KEJ   | A62-1(1)-003_08T139 | "-----"   |
| 140   | Samsung | เครื่องคอมพิวเตอร์แบบแท็บเล็ต พร้อมซองกัน<br>กระแทก | SS Galaxy TabA 10.1 | R52N50S2KGV   | A62-1(1)-003_08T140 | "-----"   |
| 141   | Samsung | เครื่องคอมพิวเตอร์แบบแท็บเล็ต พร้อมซองกัน<br>กระแทก | SS Galaxy TabA 10.1 | R52N50S2KHN   | A62-1(1)-003_09T141 | สถานสงเคราะห์คนชราเฉลิมราชกุมารี<br>(หลวงพ่อลำไย) |
| 142   | Samsung | เครื่องคอมพิวเตอร์แบบแท็บเล็ต พร้อมซองกัน<br>กระแทก | SS Galaxy TabA 10.1 | R52N50S2KLY   | A62-1(1)-003_09T142 | "-----"   |
| 143   | Samsung | เครื่องคอมพิวเตอร์แบบแท็บเล็ต พร้อมซองกัน<br>กระแทก | SS Galaxy TabA 10.1 | R52N50S2KPL   | A62-1(1)-003_09T143 | "-----"   |

| ลำดับ | อุปกรณ์ | รายละเอียด  | รุ่น                | Serial Number | เลขครุภัณฑ์         | ศูนย์การเรียนรู้ |
|-------|---------|---|---------------------|---------------|---------------------|------------------|
| 144   | Samsung | เครื่องคอมพิวเตอร์แบบแท็บเล็ต พร้อมซองกัน<br>กระแทก | SS Galaxy TabA 10.1 | R52N50S2KTA   | A62-1(1)-003_09T144 | "-----"          |
| 145   | Samsung | เครื่องคอมพิวเตอร์แบบแท็บเล็ต พร้อมซองกัน<br>กระแทก | SS Galaxy TabA 10.1 | R52N50S2KZZ   | A62-1(1)-003_09T145 | "-----"          |
| 146   | Samsung | เครื่องคอมพิวเตอร์แบบแท็บเล็ต พร้อมซองกัน<br>กระแทก | SS Galaxy TabA 10.1 | R52N50S2L2B   | A62-1(1)-003_09T146 | "-----"          |
| 147   | Samsung | เครื่องคอมพิวเตอร์แบบแท็บเล็ต พร้อมซองกัน<br>กระแทก | SS Galaxy TabA 10.1 | R52N50S2L3R   | A62-1(1)-003_09T147 | "-----"          |
| 148   | Samsung | เครื่องคอมพิวเตอร์แบบแท็บเล็ต พร้อมซองกัน<br>กระแทก | SS Galaxy TabA 10.1 | R52N50S2L4Y   | A62-1(1)-003_09T148 | "-----"          |
| 149   | Samsung | เครื่องคอมพิวเตอร์แบบแท็บเล็ต พร้อมซองกัน<br>กระแทก | SS Galaxy TabA 10.1 | R52N50S2L5M   | A62-1(1)-003_09T149 | "-----"          |
| 150   | Samsung | เครื่องคอมพิวเตอร์แบบแท็บเล็ต พร้อมซองกัน<br>กระแทก | SS Galaxy TabA 10.1 | R52N50S2L8E   | A62-1(1)-003_09T150 | "-----"          |
| 151   | Samsung | เครื่องคอมพิวเตอร์แบบแท็บเล็ต พร้อมซองกัน<br>กระแทก | SS Galaxy TabA 10.1 | R52N50S2L9K   | A62-1(1)-003_09T151 | "-----"          |
| 152   | Samsung | เครื่องคอมพิวเตอร์แบบแท็บเล็ต พร้อมซองกัน<br>กระแทก | SS Galaxy TabA 10.1 | R52N50S2LBA   | A62-1(1)-003_09T152 | "-----"          |
| 153   | Samsung | เครื่องคอมพิวเตอร์แบบแท็บเล็ต พร้อมซองกัน<br>กระแทก | SS Galaxy TabA 10.1 | R52N50S2LCW   | A62-1(1)-003_09T153 | "-----"          |
| 154   | Samsung | เครื่องคอมพิวเตอร์แบบแท็บเล็ต พร้อมซองกัน<br>กระแทก | SS Galaxy TabA 10.1 | R52N50S2LET   | A62-1(1)-003_09T154 | "-----"          |

| ลำดับ | อุปกรณ์ | รายละเอียด  | รุ่น                | Serial Number | เลขครุภัณฑ์         | ศูนย์การเรียนรู้               |
|-------|---------|---|---------------------|---------------|---------------------|--------------------------------|
| 155   | Samsung | เครื่องคอมพิวเตอร์แบบแท็บเล็ต พร้อมซองกัน<br>กระแทก | SS Galaxy TabA 10.1 | R52N50S2LJP   | A62-1(1)-003_09T155 | "-----"                        |
| 156   | Samsung | เครื่องคอมพิวเตอร์แบบแท็บเล็ต พร้อมซองกัน<br>กระแทก | SS Galaxy TabA 10.1 | R52N50S2LNR   | A62-1(1)-003_10T156 | สถานสงเคราะห์คนชราบ้านจันทบุรี |
| 157   | Samsung | เครื่องคอมพิวเตอร์แบบแท็บเล็ต พร้อมซองกัน<br>กระแทก | SS Galaxy TabA 10.1 | R52N50S2LQM   | A62-1(1)-003_10T157 | "-----"                        |
| 158   | Samsung | เครื่องคอมพิวเตอร์แบบแท็บเล็ต พร้อมซองกัน<br>กระแทก | SS Galaxy TabA 10.1 | R52N50S2LRD   | A62-1(1)-003_10T158 | "-----"                        |
| 159   | Samsung | เครื่องคอมพิวเตอร์แบบแท็บเล็ต พร้อมซองกัน<br>กระแทก | SS Galaxy TabA 10.1 | R52N50S2LVK   | A62-1(1)-003_10T159 | "-----"                        |
| 160   | Samsung | เครื่องคอมพิวเตอร์แบบแท็บเล็ต พร้อมซองกัน<br>กระแทก | SS Galaxy TabA 10.1 | R52N50S2LXA   | A62-1(1)-003_10T160 | "-----"                        |
| 161   | Samsung | เครื่องคอมพิวเตอร์แบบแท็บเล็ต พร้อมซองกัน<br>กระแทก | SS Galaxy TabA 10.1 | R52N50S2M0Z   | A62-1(1)-003_10T161 | "-----"                        |
| 162   | Samsung | เครื่องคอมพิวเตอร์แบบแท็บเล็ต พร้อมซองกัน<br>กระแทก | SS Galaxy TabA 10.1 | R52N50S2M1J   | A62-1(1)-003_10T162 | "-----"                        |
| 163   | Samsung | เครื่องคอมพิวเตอร์แบบแท็บเล็ต พร้อมซองกัน<br>กระแทก | SS Galaxy TabA 10.1 | R52N50S2M2P   | A62-1(1)-003_10T163 | "-----"                        |
| 164   | Samsung | เครื่องคอมพิวเตอร์แบบแท็บเล็ต พร้อมซองกัน<br>กระแทก | SS Galaxy TabA 10.1 | R52N50S2M4N   | A62-1(1)-003_10T164 | "-----"                        |
| 165   | Samsung | เครื่องคอมพิวเตอร์แบบแท็บเล็ต พร้อมซองกัน<br>กระแทก | SS Galaxy TabA 10.1 | R52N50S2M5B   | A62-1(1)-003_10T165 | "-----"                        |

| ลำดับ | อุปกรณ์ | รายละเอียด  | รุ่น                | Serial Number | เลขครุภัณฑ์         | ศูนย์การเรียนรู้              |
|-------|---------|---|---------------------|---------------|---------------------|-------------------------------|
| 166   | Samsung | เครื่องคอมพิวเตอร์แบบแท็บเล็ต พร้อมซองกัน<br>กระแทก | SS Galaxy TabA 10.1 | R52N50S2M9D   | A62-1(1)-003_10T166 | "-----"                       |
| 167   | Samsung | เครื่องคอมพิวเตอร์แบบแท็บเล็ต พร้อมซองกัน<br>กระแทก | SS Galaxy TabA 10.1 | R52N50S2MBE   | A62-1(1)-003_10T167 | "-----"                       |
| 168   | Samsung | เครื่องคอมพิวเตอร์แบบแท็บเล็ต พร้อมซองกัน<br>กระแทก | SS Galaxy TabA 10.1 | R52N50S2MFW   | A62-1(1)-003_10T168 | "-----"                       |
| 169   | Samsung | เครื่องคอมพิวเตอร์แบบแท็บเล็ต พร้อมซองกัน<br>กระแทก | SS Galaxy TabA 10.1 | R52N50S2MJF   | A62-1(1)-003_11T169 | สถานสงเคราะห์คนชราบ้านศรีตริง |
| 170   | Samsung | เครื่องคอมพิวเตอร์แบบแท็บเล็ต พร้อมซองกัน<br>กระแทก | SS Galaxy TabA 10.1 | R52N50S2MLJ   | A62-1(1)-003_11T170 | "-----"                       |
| 171   | Samsung | เครื่องคอมพิวเตอร์แบบแท็บเล็ต พร้อมซองกัน<br>กระแทก | SS Galaxy TabA 10.1 | R52N50S2MNV   | A62-1(1)-003_11T171 | "-----"                       |
| 172   | Samsung | เครื่องคอมพิวเตอร์แบบแท็บเล็ต พร้อมซองกัน<br>กระแทก | SS Galaxy TabA 10.1 | R52N50S2MPN   | A62-1(1)-003_11T172 | "-----"                       |
| 173   | Samsung | เครื่องคอมพิวเตอร์แบบแท็บเล็ต พร้อมซองกัน<br>กระแทก | SS Galaxy TabA 10.1 | R52N50S2MRR   | A62-1(1)-003_11T173 | "-----"                       |
| 174   | Samsung | เครื่องคอมพิวเตอร์แบบแท็บเล็ต พร้อมซองกัน<br>กระแทก | SS Galaxy TabA 10.1 | R52N50S2MSY   | A62-1(1)-003_11T174 | "-----"                       |
| 175   | Samsung | เครื่องคอมพิวเตอร์แบบแท็บเล็ต พร้อมซองกัน<br>กระแทก | SS Galaxy TabA 10.1 | R52N50S2MVD   | A62-1(1)-003_11T175 | "-----"                       |
| 176   | Samsung | เครื่องคอมพิวเตอร์แบบแท็บเล็ต พร้อมซองกัน<br>กระแทก | SS Galaxy TabA 10.1 | R52N50S2MWL   | A62-1(1)-003_11T176 | "-----"                       |

| ลำดับ | อุปกรณ์ | รายละเอียด  | รุ่น                | Serial Number | เลขครุภัณฑ์         | ศูนย์การเรียนรู้  |
|-------|---------|---|---------------------|---------------|---------------------|---|
| 177   | Samsung | เครื่องคอมพิวเตอร์แบบแท็บเล็ต พร้อมซองกัน<br>กระแทก | SS Galaxy TabA 10.1 | R52N50S2MZH   | A62-1(1)-003_11T177 | "-----"   |
| 178   | Samsung | เครื่องคอมพิวเตอร์แบบแท็บเล็ต พร้อมซองกัน<br>กระแทก | SS Galaxy TabA 10.1 | R52N50S2N0X   | A62-1(1)-003_11T178 | "-----"   |
| 179   | Samsung | เครื่องคอมพิวเตอร์แบบแท็บเล็ต พร้อมซองกัน<br>กระแทก | SS Galaxy TabA 10.1 | R52N50S2N2F   | A62-1(1)-003_11T179 | "-----"   |
| 180   | Samsung | เครื่องคอมพิวเตอร์แบบแท็บเล็ต พร้อมซองกัน<br>กระแทก | SS Galaxy TabA 10.1 | R52N50S2N6V   | A62-1(1)-003_11T180 | "-----"   |
| 181   | Samsung | เครื่องคอมพิวเตอร์แบบแท็บเล็ต พร้อมซองกัน<br>กระแทก | SS Galaxy TabA 10.1 | R52N50S2N7N   | A62-1(1)-003_11T181 | "-----"   |
| 182   | Samsung | เครื่องคอมพิวเตอร์แบบแท็บเล็ต พร้อมซองกัน<br>กระแทก | SS Galaxy TabA 10.1 | R52N50S2NBM   | A62-1(1)-003_11T182 | "-----"   |
| 183   | Samsung | เครื่องคอมพิวเตอร์แบบแท็บเล็ต พร้อมซองกัน<br>กระแทก | SS Galaxy TabA 10.1 | R52N50S2NEE   | A62-1(1)-003_11T183 | "-----"   |
| 184   | Samsung | เครื่องคอมพิวเตอร์แบบแท็บเล็ต พร้อมซองกัน<br>กระแทก | SS Galaxy TabA 10.1 | R52N50S2NGH   | A62-1(1)-003_12T184 | ศูนย์พัฒนาการจัดสวัสดิการสังคม<br>ผู้สูงอายุบ้านบุรีรัมย์ |
| 185   | Samsung | เครื่องคอมพิวเตอร์แบบแท็บเล็ต พร้อมซองกัน<br>กระแทก | SS Galaxy TabA 10.1 | R52N50S2NJW   | A62-1(1)-003_12T185 | "-----"   |
| 186   | Samsung | เครื่องคอมพิวเตอร์แบบแท็บเล็ต พร้อมซองกัน<br>กระแทก | SS Galaxy TabA 10.1 | R52N50S2NLT   | A62-1(1)-003_12T186 | "-----"   |
| 187   | Samsung | เครื่องคอมพิวเตอร์แบบแท็บเล็ต พร้อมซองกัน<br>กระแทก | SS Galaxy TabA 10.1 | R52N50S2NMF   | A62-1(1)-003_12T187 | "-----"   |

| ลำดับ | อุปกรณ์ | รายละเอียด  | รุ่น                | Serial Number | เลขครุภัณฑ์         | ศูนย์การเรียนรู้ |
|-------|---------|---|---------------------|---------------|---------------------|------------------|
| 188   | Samsung | เครื่องคอมพิวเตอร์แบบแท็บเล็ต พร้อมซองกัน<br>กระแทก | SS Galaxy TabA 10.1 | R52N50S2NQP   | A62-1(1)-003_12T188 | "-----"          |
| 189   | Samsung | เครื่องคอมพิวเตอร์แบบแท็บเล็ต พร้อมซองกัน<br>กระแทก | SS Galaxy TabA 10.1 | R52N50S2NWY   | A62-1(1)-003_12T189 | "-----"          |
| 190   | Samsung | เครื่องคอมพิวเตอร์แบบแท็บเล็ต พร้อมซองกัน<br>กระแทก | SS Galaxy TabA 10.1 | R52N50S2NZL   | A62-1(1)-003_12T190 | "-----"          |
| 191   | Samsung | เครื่องคอมพิวเตอร์แบบแท็บเล็ต พร้อมซองกัน<br>กระแทก | SS Galaxy TabA 10.1 | R52N50S2P2W   | A62-1(1)-003_12T191 | "-----"          |
| 192   | Samsung | เครื่องคอมพิวเตอร์แบบแท็บเล็ต พร้อมซองกัน<br>กระแทก | SS Galaxy TabA 10.1 | R52N50S2P5F   | A62-1(1)-003_12T192 | "-----"          |
| 193   | Samsung | เครื่องคอมพิวเตอร์แบบแท็บเล็ต พร้อมซองกัน<br>กระแทก | SS Galaxy TabA 10.1 | R52N50S2P6Z   | A62-1(1)-003_12T193 | "-----"          |
| 194   | Samsung | เครื่องคอมพิวเตอร์แบบแท็บเล็ต พร้อมซองกัน<br>กระแทก | SS Galaxy TabA 10.1 | R52N50S2P9V   | A62-1(1)-003_12T194 | "-----"          |
| 195   | Samsung | เครื่องคอมพิวเตอร์แบบแท็บเล็ต พร้อมซองกัน<br>กระแทก | SS Galaxy TabA 10.1 | R52N50S2PAN   | A62-1(1)-003_12T195 | "-----"          |
| 196   | Samsung | เครื่องคอมพิวเตอร์แบบแท็บเล็ต พร้อมซองกัน<br>กระแทก | SS Galaxy TabA 10.1 | R52N50S2PBB   | A62-1(1)-003_12T196 | "-----"          |
| 197   | Samsung | เครื่องคอมพิวเตอร์แบบแท็บเล็ต พร้อมซองกัน<br>กระแทก | SS Galaxy TabA 10.1 | R52N50S2PCR   | A62-1(1)-003_12T197 | "-----"          |
| 198   | Samsung | เครื่องคอมพิวเตอร์แบบแท็บเล็ต พร้อมซองกัน<br>กระแทก | SS Galaxy TabA 10.1 | R52N50S2PEM   | A62-1(1)-003_12T198 | "-----"          |

| ลำดับ | อุปกรณ์ | รายละเอียด  | รุ่น                | Serial Number | เลขครุภัณฑ์         | ศูนย์การเรียนรู้                                       |
|-------|---------|---|---------------------|---------------|---------------------|--|
| 199   | Samsung | เครื่องคอมพิวเตอร์แบบแท็บเล็ต พร้อมซองกัน<br>กระแทก | SS Galaxy TabA 10.1 | R52N50S2PHE   | A62-1(1)-003_13T199 | ศูนย์พัฒนาการจัดสวัสดิการสังคม<br>ผู้สูงอายุบ้านทักซิณ |
| 200   | Samsung | เครื่องคอมพิวเตอร์แบบแท็บเล็ต พร้อมซองกัน<br>กระแทก | SS Galaxy TabA 10.1 | R52N50S2PJK   | A62-1(1)-003_13T200 | "-----"  |
| 201   | Samsung | เครื่องคอมพิวเตอร์แบบแท็บเล็ต พร้อมซองกัน<br>กระแทก | SS Galaxy TabA 10.1 | R52N50S2PKH   | A62-1(1)-003_13T201 | "-----"  |
| 202   | Samsung | เครื่องคอมพิวเตอร์แบบแท็บเล็ต พร้อมซองกัน<br>กระแทก | SS Galaxy TabA 10.1 | R52N50S2PLA   | A62-1(1)-003_13T202 | "-----"  |
| 203   | Samsung | เครื่องคอมพิวเตอร์แบบแท็บเล็ต พร้อมซองกัน<br>กระแทก | SS Galaxy TabA 10.1 | R52N50S2PMW   | A62-1(1)-003_13T203 | "-----"  |
| 204   | Samsung | เครื่องคอมพิวเตอร์แบบแท็บเล็ต พร้อมซองกัน<br>กระแทก | SS Galaxy TabA 10.1 | R52N50S2PNX   | A62-1(1)-003_13T204 | "-----"  |
| 205   | Samsung | เครื่องคอมพิวเตอร์แบบแท็บเล็ต พร้อมซองกัน<br>กระแทก | SS Galaxy TabA 10.1 | R52N50S2PPT   | A62-1(1)-003_13T205 | "-----"  |
| 206   | Samsung | เครื่องคอมพิวเตอร์แบบแท็บเล็ต พร้อมซองกัน<br>กระแทก | SS Galaxy TabA 10.1 | R52N50S2PSJ   | A62-1(1)-003_13T206 | "-----"  |
| 207   | Samsung | เครื่องคอมพิวเตอร์แบบแท็บเล็ต พร้อมซองกัน<br>กระแทก | SS Galaxy TabA 10.1 | R52N50S2PWN   | A62-1(1)-003_13T207 | "-----"  |
| 208   | Samsung | เครื่องคอมพิวเตอร์แบบแท็บเล็ต พร้อมซองกัน<br>กระแทก | SS Galaxy TabA 10.1 | R52N50S2PXB   | A62-1(1)-003_13T208 | "-----"  |
| 209   | Samsung | เครื่องคอมพิวเตอร์แบบแท็บเล็ต พร้อมซองกัน<br>กระแทก | SS Galaxy TabA 10.1 | R52N50S2PYR   | A62-1(1)-003_13T209 | "-----"  |

| ลำดับ | อุปกรณ์ | รายละเอียด  | รุ่น                | Serial Number | เลขครุภัณฑ์         | ศูนย์การเรียนรู้                                       |
|-------|---------|---|---------------------|---------------|---------------------|--|
| 210   | Samsung | เครื่องคอมพิวเตอร์แบบแท็บเล็ต พร้อมซองกัน<br>กระแทก | SS Galaxy TabA 10.1 | R52N50S2Q0L   | A62-1(1)-003_13T210 | "-----"  |
| 211   | Samsung | เครื่องคอมพิวเตอร์แบบแท็บเล็ต พร้อมซองกัน<br>กระแทก | SS Galaxy TabA 10.1 | R52N5133X0T   | A62-1(1)-003_13T211 | "-----"  |
| 212   | Samsung | เครื่องคอมพิวเตอร์แบบแท็บเล็ต พร้อมซองกัน<br>กระแทก | SS Galaxy TabA 10.1 | R52N5133X1F   | A62-1(1)-003_13T212 | "-----"  |
| 213   | Samsung | เครื่องคอมพิวเตอร์แบบแท็บเล็ต พร้อมซองกัน<br>กระแทก | SS Galaxy TabA 10.1 | R52N5133X2Z   | A62-1(1)-003_13T213 | "-----"  |
| 214   | Cisco   | อุปกรณ์กระจายสัญญาณ(Access point)                   | AIR-AP1832I-S-K9C   |               | A62-1(1)-003_01A001 | ศูนย์พัฒนาการจัดสวัสดิการสังคม<br>ผู้สูงอายุวสาณะเวศม์ |
| 215   | Cisco   | อุปกรณ์กระจายสัญญาณ(Access point)                   | AIR-AP1832I-S-K9C   |               | A62-1(1)-003_01A002 | "-----"  |
| 216   | Cisco   | อุปกรณ์กระจายสัญญาณ(Access point)                   | AIR-AP1832I-S-K9C   |               | A62-1(1)-003_02A003 | สถานสงเคราะห์คนชราวัยทองนิเวศน์                        |
| 217   | Cisco   | อุปกรณ์กระจายสัญญาณ(Access point)                   | AIR-AP1832I-S-K9C   |               | A62-1(1)-003_02A004 | "-----"  |
| 218   | Cisco   | อุปกรณ์กระจายสัญญาณ(Access point)                   | AIR-AP1832I-S-K9C   |               | A62-1(1)-003_03A005 | สถานสงเคราะห์คนชราบ้านเขาบ่อแก้ว                       |
| 219   | Cisco   | อุปกรณ์กระจายสัญญาณ(Access point)                   | AIR-AP1832I-S-K9C   |               | A62-1(1)-003_03A006 | "-----"  |
| 220   | Cisco   | อุปกรณ์กระจายสัญญาณ(Access point)                   | AIR-AP1832I-S-K9C   |               | A62-1(1)-003_04A007 | สถานสงเคราะห์คนชราบ้านลพบุรี                           |
| 221   | Cisco   | อุปกรณ์กระจายสัญญาณ(Access point)                   | AIR-AP1832I-S-K9C   |               | A62-1(1)-003_04A008 | "-----"  |
| 222   | Cisco   | อุปกรณ์กระจายสัญญาณ(Access point)                   | AIR-AP1832I-S-K9C   |               | A62-1(1)-003_05A009 | สถานสงเคราะห์คนชราบ้านธรรมปรกรณ์<br>(วัดม่วง)          |
| 223   | Cisco   | อุปกรณ์กระจายสัญญาณ(Access point)                   | AIR-AP1832I-S-K9C   |               | A62-1(1)-003_05A010 | "-----"  |
| 224   | Cisco   | อุปกรณ์กระจายสัญญาณ(Access point)                   | AIR-AP1832I-S-K9C   |               | A62-1(1)-003_06A011 | สถานสงเคราะห์คนชราบ้านธรรมปรกรณ์<br>(โพธิ์กลาง)        |



| ลำดับ | อุปกรณ์ | รายละเอียด                        | รุ่น                        | Serial Number | เลขครุภัณฑ์         | ศูนย์การเรียนรู้  |
|-------|---------|-----------------------------------|-----------------------------|---------------|---------------------|---|
| 225   | Cisco   | อุปกรณ์กระจายสัญญาณ(Access point) | AIR-AP1832I-S-K9C           |               | A62-1(1)-003_06A012 | "-----"   |
| 226   | Cisco   | อุปกรณ์กระจายสัญญาณ(Access point) | AIR-AP1832I-S-K9C           |               | A62-1(1)-003_07A013 | ศูนย์พัฒนาการจัดสวัสดิการสังคม<br>ผู้สูงอายุ จ.ปทุมธานี   |
| 227   | Cisco   | อุปกรณ์กระจายสัญญาณ(Access point) | AIR-AP1832I-S-K9C           |               | A62-1(1)-003_07A014 | "-----"   |
| 228   | Cisco   | อุปกรณ์กระจายสัญญาณ(Access point) | AIR-AP1832I-S-K9C           |               | A62-1(1)-003_08A015 | ศูนย์พัฒนาการจัดสวัสดิการสังคม<br>ผู้สูงอายุบางละมุง      |
| 229   | Cisco   | อุปกรณ์กระจายสัญญาณ(Access point) | AIR-AP1832I-S-K9C           |               | A62-1(1)-003_08A016 | "-----"   |
| 230   | Cisco   | อุปกรณ์กระจายสัญญาณ(Access point) | AIR-AP1832I-S-K9C           |               | A62-1(1)-003_09A017 | สถานสงเคราะห์คนชราเฉลิมราชกุมารี<br>(หลวงพ่อลำไย)         |
| 231   | Cisco   | อุปกรณ์กระจายสัญญาณ(Access point) | AIR-AP1832I-S-K9C           |               | A62-1(1)-003_09A018 | "-----"   |
| 232   | Cisco   | อุปกรณ์กระจายสัญญาณ(Access point) | AIR-AP1832I-S-K9C           |               | A62-1(1)-003_10A019 | สถานสงเคราะห์คนชราบ้านจันทบุรี                            |
| 233   | Cisco   | อุปกรณ์กระจายสัญญาณ(Access point) | AIR-AP1832I-S-K9C           |               | A62-1(1)-003_10A020 | "-----"   |
| 234   | Cisco   | อุปกรณ์กระจายสัญญาณ(Access point) | AIR-AP1832I-S-K9C           |               | A62-1(1)-003_11A021 | สถานสงเคราะห์คนชราบ้านศรีตรัง                             |
| 235   | Cisco   | อุปกรณ์กระจายสัญญาณ(Access point) | AIR-AP1832I-S-K9C           |               | A62-1(1)-003_11A022 | "-----"   |
| 236   | Cisco   | อุปกรณ์กระจายสัญญาณ(Access point) | AIR-AP1832I-S-K9C           |               | A62-1(1)-003_12A023 | ศูนย์พัฒนาการจัดสวัสดิการสังคม<br>ผู้สูงอายุบ้านบุรีรัมย์ |
| 237   | Cisco   | อุปกรณ์กระจายสัญญาณ(Access point) | AIR-AP1832I-S-K9C           |               | A62-1(1)-003_12A024 | "-----"   |
| 238   | Cisco   | อุปกรณ์กระจายสัญญาณ(Access point) | AIR-AP1832I-S-K9C           |               | A62-1(1)-003_13A025 | ศูนย์พัฒนาการจัดสวัสดิการสังคม<br>ผู้สูงอายุบ้านทักษิณ    |
| 239   | Cisco   | อุปกรณ์กระจายสัญญาณ(Access point) | AIR-AP1832I-S-K9C           |               | A62-1(1)-003_13A026 | "-----"   |
| 240   | Angel   | ตู้ชาร์จแท็บเล็ต(Charger)         | Angel Tablet Charger<br>T20 |               | A62-1(1)-003_01C001 | ศูนย์พัฒนาการจัดสวัสดิการสังคม<br>ผู้สูงอายุวาสนะเวศม์    |

| ลำดับ | อุปกรณ์ | รายละเอียด                | รุ่น                        | Serial Number | เลขครุภัณฑ์         | ศูนย์การเรียนรู้  |
|-------|---------|---------------------------|-----------------------------|---------------|---------------------|---|
| 241   | Angel   | ตัวชาร์จแท็บเล็ต(Charger) | Angel Tablet Charger<br>T20 |               | A62-1(1)-003_02C002 | สถานสงเคราะห์คนชราวัยทองนิเวศน์                           |
| 242   | Angel   | ตัวชาร์จแท็บเล็ต(Charger) | Angel Tablet Charger<br>T20 |               | A62-1(1)-003_03C003 | สถานสงเคราะห์คนชร่าบ้านเขาบ่อแก้ว                         |
| 243   | Angel   | ตัวชาร์จแท็บเล็ต(Charger) | Angel Tablet Charger<br>T20 |               | A62-1(1)-003_03C003 | สถานสงเคราะห์คนชร่าบ้านลพบุรี                             |
| 244   | Angel   | ตัวชาร์จแท็บเล็ต(Charger) | Angel Tablet Charger<br>T20 |               | A62-1(1)-003_05C005 | สถานสงเคราะห์คนชร่าบ้านธรรมปกรณ์<br>(วัดม่วง)             |
| 245   | Angel   | ตัวชาร์จแท็บเล็ต(Charger) | Angel Tablet Charger<br>T20 |               | A62-1(1)-003_06C006 | สถานสงเคราะห์คนชร่าบ้านธรรมปกรณ์<br>(โพธิ์กลาง)           |
| 246   | Angel   | ตัวชาร์จแท็บเล็ต(Charger) | Angel Tablet Charger<br>T20 |               | A62-1(1)-003_07C007 | ศูนย์พัฒนาการจัดสวัสดิการสังคม<br>ผู้สูงอายุ จ.ปทุมธานี   |
| 247   | Angel   | ตัวชาร์จแท็บเล็ต(Charger) | Angel Tablet Charger<br>T20 |               | A62-1(1)-003_08C008 | ศูนย์พัฒนาการจัดสวัสดิการสังคม<br>ผู้สูงอายุบางละมุง      |
| 248   | Angel   | ตัวชาร์จแท็บเล็ต(Charger) | Angel Tablet Charger<br>T20 |               | A62-1(1)-003_09C009 | สถานสงเคราะห์คนชราเฉลิมราชกุมารี<br>(หลวงพ่อลำไย)         |
| 249   | Angel   | ตัวชาร์จแท็บเล็ต(Charger) | Angel Tablet Charger<br>T20 |               | A62-1(1)-003_10C010 | สถานสงเคราะห์คนชร่าบ้านจันทบุรี                           |
| 250   | Angel   | ตัวชาร์จแท็บเล็ต(Charger) | Angel Tablet Charger<br>T20 |               | A62-1(1)-003_11C011 | สถานสงเคราะห์คนชร่าบ้านศรีตรัง                            |
| 251   | Angel   | ตัวชาร์จแท็บเล็ต(Charger) | Angel Tablet Charger<br>T20 |               | A62-1(1)-003_12C012 | ศูนย์พัฒนาการจัดสวัสดิการสังคม<br>ผู้สูงอายุบ้านบุรีรัมย์ |

| ลำดับ | อุปกรณ์ | รายละเอียด                       | รุ่น                        | Serial Number | เลขครุภัณฑ์         | ศูนย์การเรียนรู้  |
|-------|---------|----------------------------------|-----------------------------|---------------|---------------------|---|
| 252   | Angel   | ตู้ชาร์จแท็บเล็ต(Charger)        | Angel Tablet Charger<br>T20 |               | A62-1(1)-003_13C013 | ศูนย์พัฒนาการจัดสวัสดิการสังคม<br>ผู้สูงอายุบ้านทักษิณ    |
| 253   | TOT     | อุปกรณ์ระบบเครือข่ายอินเทอร์เน็ต |                             |               | A62-1(1)-003_01O001 | ศูนย์พัฒนาการจัดสวัสดิการสังคม<br>ผู้สูงอายุวาสนะเวศม์    |
| 254   | TOT     | อุปกรณ์ระบบเครือข่ายอินเทอร์เน็ต |                             |               | A62-1(1)-003_02O002 | สถานสงเคราะห์คนชราวัยทองนิเวศน์                           |
| 255   | TOT     | อุปกรณ์ระบบเครือข่ายอินเทอร์เน็ต |                             |               | A62-1(1)-003_03O003 | สถานสงเคราะห์คนชราบ้านเขาบ่อแก้ว                          |
| 256   | TOT     | อุปกรณ์ระบบเครือข่ายอินเทอร์เน็ต |                             |               | A62-1(1)-003_04O004 | สถานสงเคราะห์คนชราบ้านลพบุรี                              |
| 257   | TOT     | อุปกรณ์ระบบเครือข่ายอินเทอร์เน็ต |                             |               | A62-1(1)-003_05O005 | สถานสงเคราะห์คนชราบ้านธรรมปกรณ์<br>(วัดม่วง)              |
| 258   | TOT     | อุปกรณ์ระบบเครือข่ายอินเทอร์เน็ต |                             |               | A62-1(1)-003_06O006 | สถานสงเคราะห์คนชราบ้านธรรมปกรณ์<br>(โพธิ์กลาง)            |
| 259   | TOT     | อุปกรณ์ระบบเครือข่ายอินเทอร์เน็ต |                             |               | A62-1(1)-003_07O007 | ศูนย์พัฒนาการจัดสวัสดิการสังคม<br>ผู้สูงอายุ จ.ปทุมธานี   |
| 260   | TOT     | อุปกรณ์ระบบเครือข่ายอินเทอร์เน็ต |                             |               | A62-1(1)-003_08O008 | ศูนย์พัฒนาการจัดสวัสดิการสังคม<br>ผู้สูงอายุบางละมุง      |
| 261   | TOT     | อุปกรณ์ระบบเครือข่ายอินเทอร์เน็ต |                             |               | A62-1(1)-003_09O009 | สถานสงเคราะห์คนชราเฉลิมราชกุมารี<br>(หลวงพ่อลำไย)         |
| 262   | TOT     | อุปกรณ์ระบบเครือข่ายอินเทอร์เน็ต |                             |               | A62-1(1)-003_10O010 | สถานสงเคราะห์คนชราบ้านจันทบุรี                            |
| 263   | TOT     | อุปกรณ์ระบบเครือข่ายอินเทอร์เน็ต |                             |               | A62-1(1)-003_11O011 | สถานสงเคราะห์คนชราบ้านศรีตรัง                             |
| 264   | TOT     | อุปกรณ์ระบบเครือข่ายอินเทอร์เน็ต |                             |               | A62-1(1)-003_12O012 | ศูนย์พัฒนาการจัดสวัสดิการสังคม<br>ผู้สูงอายุบ้านบุรีรัมย์ |
| 265   | TOT     | อุปกรณ์ระบบเครือข่ายอินเทอร์เน็ต |                             |               | A62-1(1)-003_13O013 | ศูนย์พัฒนาการจัดสวัสดิการสังคม<br>ผู้สูงอายุบ้านทักษิณ    |

1) ศูนย์พัฒนาการจัดสวัสดิการสังคมผู้สูงอายุสาสนะเวศม์ จังหวัดพระนครศรีอยุธยา

โครงการ : ศูนย์การเรียนรู้ผ่านเครือข่ายอินเทอร์เน็ต  
 เพื่อให้ผู้สูงอายุรู้จักการใช้ระบบสารสนเทศเพื่อยกระดับคุณภาพชีวิต  
 มูลนิธิมิตรราทร

|                  |   |
|------------------|---|
| วันที่ :         | 21 กรกฎาคม 2563   |
| สถานที่ติดตั้ง : | ศูนย์พัฒนาการจัดสวัสดิการสังคมผู้สูงอายุสาสนะเวศม์ จ.พระนครศรีอยุธยา                              |
| ที่อยู่ :        | 200/11 ม.2 ต.บ่อโพง อ.นครหลวง จ.พระนครศรีอยุธยา 13260   |
| ผู้ติดต่อ :      | คุณฝน, คุณภาคภูมิ   |
| เบอร์ติดต่อ :    |   |
| ติดตั้งโดย :     | มูลนิธิมิตรราทร   |
| สนับสนุนโดย :    | กองทุนวิจัยและพัฒนากิจการกระจายเสียง กิจการโทรทัศน์ และกิจการโทรคมนาคม เพื่อประโยชน์สาธารณะ กสทช. |
| สัญญาเลขที่ :    | A62-1-(1)-003 ลงวันที่ 24 ธันวาคม 2562  |

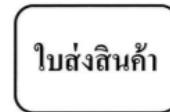

วันที่ 17/7/63  
 เลขที่ 001/63

|               |   |
|---------------|---|
| โครงการ       | ศูนย์การเรียนรู้ผ่านเครือข่ายอินเทอร์เน็ต เพื่อให้ผู้สูงอายุรู้จักการใช้ระบบสารสนเทศเพื่อยกระดับคุณภาพชีวิต |
| สถานที่       | ศูนย์พัฒนาการจัดสวัสดิการสังคมผู้สูงอายุสาสนะเวศม์  |
| ที่อยู่       | 200/11 ม.2 ต.บ่อโพง อ.นครหลวง จ.พระนครศรีอยุธยา 13260   |
| ผู้ติดต่อ     | คุณฝน, คุณภาคภูมิ   |
| เบอร์โทรศัพท์ | 081-4669995, 087-0727547  |

| ITEM | PRODUCT | DESCRIPTION                                       | MODEL               | SERIAL NUMBER | เลขชุดภัณฑ์         |
|------|---------|---|---------------------|---------------|---------------------|
| 1    | Samsung | เครื่องคอมพิวเตอร์แบบแท็บเล็ต พร้อมซองกันกระแทก   | SS Galaxy TabA10.1" | R52N5017YVJ   | A62-1(1)-003_01T001 |
| 2    |         |   |                     | R52N50180QE   | A62-1(1)-003_01T002 |
| 3    |         |   |                     | R52N50PTXLV   | A62-1(1)-003_01T003 |
| 4    |         |   |                     | R52N50PV13H   | A62-1(1)-003_01T004 |
| 5    |         |   |                     | R52N50PTXMIN  | A62-1(1)-003_01T005 |
| 6    |         |   |                     | R52N50PTXNB   | A62-1(1)-003_01T006 |
| 7    |         |   |                     | R52N50PTXPR   | A62-1(1)-003_01T007 |
| 8    |         |   |                     | R52N50PTXSD   | A62-1(1)-003_01T008 |
| 9    |         |   |                     | R52N50PTXYA   | A62-1(1)-003_01T009 |
| 10   |         |   |                     | R52N50PTYOF   | A62-1(1)-003_01T010 |
| 11   |         |   |                     | R52N50PTY1Z   | A62-1(1)-003_01T011 |
| 12   |         |   |                     | R52N50PTY2J   | A62-1(1)-003_01T012 |
| 13   |         |   |                     | R52N50PTY5N   | A62-1(1)-003_01T013 |
| 14   |         |   |                     | R52N50PTY6B   | A62-1(1)-003_01T014 |
| 15   |         |   |                     | R52N50PTY7R   | A62-1(1)-003_01T015 |
| 16   |         |   |                     | R52N50PTY8Y   | A62-1(1)-003_01T016 |
| 17   |         |   |                     | R52N50PTYAD   | A62-1(1)-003_01T017 |
| 18   |         |   |                     | R52N50PTYBL   | A62-1(1)-003_01T018 |
| 19   |         |   |                     | R52N50PTYCE   | A62-1(1)-003_01T019 |
| 20   |         |   |                     | R52N50PTYDK   | A62-1(1)-003_01T020 |
| 21   | Angel   | อุปกรณ์สำหรับจัดเก็บเครื่องคอมพิวเตอร์แบบแท็บเล็ต | T-20                | 1942020010122 | A62-1(1)-003_01C001 |
| 22   | Cisco   | อุปกรณ์กระจายสัญญาณไร้สาย                         | AIR-AP1832I-S-K9C   | KWC240903HF   | A62-1(1)-003_01A001 |
| 23   |         |   |                     | KWC240903K1   | A62-1(1)-003_01A002 |
| 24   |         | งานติดตั้งระบบเครือข่าย                           |                     |               | 1 งาน               |

ผู้ส่งของ: คุณภาณุ ขวณม  
 วันที่: 16/7/63  
 มูลนิธิมิตรราทร

ผู้รับของ: คุณฝน  
 วันที่: 15 ก.ค. 63  
 ศูนย์พัฒนาการจัดสวัสดิการสังคมผู้สูงอายุสาสนะเวศม์



**TOT**

ใบรับมอบการติดตั้ง FTTH โครงการศูนย์การเรียนรู้ผ่านเครือข่ายอินเทอร์เน็ต

วันที่ 7 เดือน กรกฎาคม พ.ศ. 2563

ศูนย์บริการลูกค้า ทีโอที ๖๓๕๖๐๐

1. สถานที่ติดตั้ง



สถานที่ติดตั้ง ศูนย์พัฒนาครอบครัวระดับจังหวัด จังหวัดบุรีรัมย์

จังหวัด บุรีรัมย์

2. ใช้บริการอินเทอร์เน็ตความเร็วสูง

ระบบ FTTH ความเร็ว 400/400 Mbps. หมายเลข 3535J7777

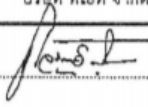
Speed Test 514.35 / 402.78 Mbps

| บริษัท ทีโอที จำกัด (มหาชน)   | เจ้าหน้าที่สถานสงเคราะห์  |
|---|---|
| <br>(นาย. อุดมวิทย์ ศรีโพธิ์)<br><b>ผ. ศูนย์บริการลูกค้าสาขาบรหลวง</b> | <br>(น.ส. ศิริพร เกษนพชาติ)<br><b>จ.ค.ท.</b> |
| ตำแหน่ง _____   | ตำแหน่ง _____   |
| โทรศัพท์ _____  | โทรศัพท์ _____  |
| <u>7</u> / <u>ก.ค.</u> / <u>63</u>  | <u>9</u> / <u>ก.ค.</u> / <u>63</u>  |

ส่วนขยายรายการที่ 1 (กรร.1) โทรสาร 0 2574 8526

ผู้ประกอบการโครงการ นางกรวอัญญา ศิลประเสริฐ โทรศัพท์ 0 2574 8528 และ นายฉวีวา พิศมัยโทรศัพท์ 0 2574 8400

2) สถานสงเคราะห์คนชราวัยทองนิเวศน์ จังหวัดเชียงใหม่

โครงการ : ศูนย์การเรียนรู้ผ่านเครือข่ายอินเทอร์เน็ต  
 เพื่อให้ผู้สูงอายุรู้จักการใช้ระบบสารสนเทศเพื่อยกระดับคุณภาพชีวิต  
 มูลนิธิมิตราทร

|                  |  |
|------------------|--|
| วันที่ :         | 21 กรกฎาคม 2563  |
| สถานที่ติดตั้ง : | สถานสงเคราะห์คนชราวัยทองนิเวศน์  |
| ที่อยู่ :        | 304 หมู่ 7 ตำบลสันมหาพน อำเภอแม่แตง จังหวัดเชียงใหม่ 50150   |
| ผู้ติดต่อ :      | คุณนิภาพร  |
| เบอร์ติดต่อ :    | 053-104161   |
| ติดตั้งโดย :     | มูลนิธิมิตราทร   |
| สนับสนุนโดย :    | กองทุนวิจัยและพัฒนากิจการกระจายเสียง กิจการโทรทัศน์ และกิจการโทรคมนาคม<br>เพื่อประโยชน์สาธารณะ กสทช. |
| สัญญาเลขที่ :    | A62-1-(1)-003 ลงวันที่ 24 ธันวาคม 2562   |



มูลนิธิ มิตราทร  
 7 ซอยประชาอุทิศ 37 แขวงราษฎร์บูรณะ เขตราษฎร์บูรณะ กรุงเทพฯ 10140  
 โทร. 02-427-9380 โทรสาร. 02-427-9492  
 เลขประจำตัวผู้เสียภาษีอากร 0993000381785

ใบส่งสินค้า

วันที่ 20/7/63  
 เลขที่ 002/63

|               |   |
|---------------|---|
| โครงการ       | ศูนย์การเรียนรู้ผ่านเครือข่ายอินเทอร์เน็ต เพื่อให้ผู้สูงอายุรู้จักการใช้ระบบสารสนเทศเพื่อยกระดับคุณภาพชีวิต |
| สถานที่       | สถานสงเคราะห์คนชราวัยทองนิเวศน์   |
| ที่อยู่       | 304 หมู่ 7 ตำบลสันมหาพน อำเภอแม่แตง จังหวัดเชียงใหม่ 50150  |
| ผู้ติดต่อ     | คุณนิภาพร   |
| เบอร์โทรศัพท์ | 053-104161, 083-4711771   |

| ITEM | PRODUCT | DESCRIPTION                                       | MODEL               | SERIAL NUMBER | เลขครุภัณฑ์         |
|------|---------|---|---------------------|---------------|---------------------|
| 1    | Samsung | เครื่องคอมพิวเตอร์แบบแท็บเล็ต พร้อมซองกันกระแทก   | SS Galaxy TabA10.1' | R52N50PTYEH   | A62-1(1)-003_02T021 |
| 2    |         |   |                     | R52N50PTYHX   | A62-1(1)-003_02T022 |
| 3    |         |   |                     | R52N50PTYJT   | A62-1(1)-003_02T023 |
| 4    |         |   |                     | R52N50PTYLZ   | A62-1(1)-003_02T024 |
| 5    |         |   |                     | R52N50PTYMU   | A62-1(1)-003_02T025 |
| 6    |         |   |                     | R52N50PTYNP   | A62-1(1)-003_02T026 |
| 7    |         |   |                     | R52N50PTYRB   | A62-1(1)-003_02T027 |
| 8    |         |   |                     | R52N50PTYTY   | A62-1(1)-003_02T028 |
| 9    |         |   |                     | R52N50PTYWD   | A62-1(1)-003_02T029 |
| 10   |         |   |                     | R52N50PTYXL   | A62-1(1)-003_02T030 |
| 11   |         |   |                     | R52N50PTYZK   | A62-1(1)-003_02T031 |
| 12   |         |   |                     | R52N50PTZ1X   | A62-1(1)-003_02T032 |
| 13   |         |   |                     | R52N50PTZ2T   | A62-1(1)-003_02T033 |
| 14   |         |   |                     | R52N50PTZ3F   | A62-1(1)-003_02T034 |
| 15   |         |   |                     | R52N50PTZ4Z   | A62-1(1)-003_02T035 |
| 16   | Angel   | อุปกรณ์สำหรับจัดเก็บเครื่องคอมพิวเตอร์แบบแท็บเล็ต | T-20                | 1942020010123 | A62-1(1)-003_02C002 |
| 17   | Cisco   | อุปกรณ์กระจายสัญญาณไร้สาย                         | AIR-AP1832I-S-K9C   | KWC240903KK   | A62-1(1)-003_02A003 |
| 18   |         |   |                     | KWC240903KQ   | A62-1(1)-003_02A004 |
| 19   |         | งานติดตั้งระบบเครือข่าย                           |                     |               | 1 งาน               |

ผู้ส่งของ... นิภาพร ชูกลิ่น  
 วันที่ 20/7/63  
 มูลนิธิมิตราทร

ผู้รับของ... นิภาพร  
 วันที่ 20 กรกฎาคม 2563  
 สถานสงเคราะห์คนชราวัยทองนิเวศน์



**TOT**

**ใบรับมอบการติดตั้ง FTTx โครงการศูนย์การเรียนรู้ผ่านเครือข่ายอินเทอร์เน็ต**

วันที่ 23 เดือน พ.ย. พ.ศ. 2563

ศูนย์บริการลูกค้า ทีโอที สาขาแฟรน

1. สถานที่ติดตั้ง

สถานที่ติดตั้ง สถานสงเคราะห์คนชราวัยทองหน้าเวศน์

จังหวัด เชียงใหม่

2. ใช้บริการอินเทอร์เน็ตความเร็วสูง

ระบบ FTTx ความเร็ว 100/100 M หมายเลข ๒๖๖๖๖๖๖๖๖๖

Speed Test X 100 / 100 Mbps

| บริษัท ทีโอที จำกัด (มหาชน)                  | เจ้าหน้าที่สถานสงเคราะห์                                    |
|--|---|
| <u>รองณ</u><br>( <u>น.ส. รองณ กิ่งแก้ว</u> ) | <u>X</u> <u>[Signature]</u><br>( <u>นางไม้มาร สันแก้ว</u> ) |
| ตำแหน่ง <u>นค. ๖</u>                         | ตำแหน่ง <u>นักจัดชุมชนทั่วไปประสานฯ</u>                     |
| โทรศัพท์ <u>23 / ๖๖ / ๖3</u>                 | โทรศัพท์ <u>23 / ๖๖ / ๖3</u>                                |

ส่วนขายราชการที่ 1 (กรร.1) โทรสาร 0 2574 8526

ผู้ประสานงานโครงการ นางสาวอัญญา ศิประเสริฐ โทรศัพท์ 0 2574 8528 และ นายอานา พิมพ์นรินทร์ โทรศัพท์ 0 2574 8400

3) สถานสงเคราะห์คนชราบ้านเขาบ่อแก้ว จังหวัดนครสวรรค์

โครงการ : ศูนย์การเรียนรู้ผ่านเครือข่ายอินเทอร์เน็ต  
 เพื่อให้ผู้สูงอายุรู้จักการใช้ระบบสารสนเทศเพื่อยกระดับคุณภาพชีวิต  
 มูลนิธิมิตรภาพ

|                  |   |
|------------------|---|
| วันที่ :         | 21 กรกฎาคม 2563   |
| สถานที่ติดตั้ง : | สถานสงเคราะห์คนชราบ้านเขาบ่อแก้ว  |
| ที่อยู่ :        | 90 ถนน องค์การบริหารส่วนตำบล นครสวรรค์ ย่านมัทรี หมู่ 4 5-บ้านใหญ่บาง<br>พราบ ตำบลย่านมัทรี อำเภอพยุหะคีรี จังหวัดนครสวรรค์ 60130 |
| ผู้ติดต่อ :      | คุณสุธาพิพัฒน์ บุญประจันทร์   |
| เบอร์ติดต่อ :    |   |
| ติดตั้งโดย :     | มูลนิธิมิตรภาพ  |
| สนับสนุนโดย :    | กองทุนวิจัยและพัฒนากิจการกระจายเสียง กิจการโทรทัศน์ และกิจการโทรคมนาคม<br>เพื่อประโยชน์สาธารณะ กสทช.                              |
| สัญญาเลขที่ :    | A62-1-(1)-003 ลงวันที่ 24 ธันวาคม 2562  |



ใบส่งสินค้า

วันที่ 14/7/63  
 เลขที่ 003/63

|               |   |
|---------------|---|
| โครงการ       | ศูนย์การเรียนรู้ผ่านเครือข่ายอินเทอร์เน็ต เพื่อให้ผู้สูงอายุรู้จักการใช้ระบบสารสนเทศเพื่อยกระดับคุณภาพชีวิต                       |
| สถานที่       | สถานสงเคราะห์คนชราบ้านเขาบ่อแก้ว  |
| ที่อยู่       | 90 ถนน องค์การบริหารส่วนตำบล นครสวรรค์ ย่านมัทรี หมู่ 4 5-บ้านใหญ่บางพราบ ตำบลย่านมัทรี อำเภอพยุหะคีรี จังหวัด<br>นครสวรรค์ 60130 |
| ผู้ติดต่อ     | คุณสุธาพิพัฒน์ บุญประจันทร์   |
| เบอร์โทรศัพท์ | 086-0494489   |

| ITEM | PRODUCT | DESCRIPTION                                       | MODEL               | SERIAL NUMBER | เลขจุดสินค้า        |
|------|---------|---|---------------------|---------------|---------------------|
| 1    | Samsung | เครื่องคอมพิวเตอร์แบบแท็บเล็ต พร้อมซองกันกระแทก   | SS Galaxy TabA10.1' | R52N50PTZ6P   | A62-1(1)-003_03T036 |
| 2    |         |   |                     | R52N50PTZ8N   | A62-1(1)-003_03T037 |
| 3    |         |   |                     | R52N50PTZAR   | A62-1(1)-003_03T038 |
| 4    |         |   |                     | R52N50PTZEL   | A62-1(1)-003_03T039 |
| 5    |         |   |                     | R52N50PTZBY   | A62-1(1)-003_03T040 |
| 6    |         |   |                     | R52N50PTZCM   | A62-1(1)-003_03T041 |
| 7    |         |   |                     | R52N50PTZFE   | A62-1(1)-003_03T042 |
| 8    |         |   |                     | R52N50PTZHH   | A62-1(1)-003_03T043 |
| 9    |         |   |                     | R52N50PTZLX   | A62-1(1)-003_03T044 |
| 10   |         |   |                     | R52N50PTZMT   | A62-1(1)-003_03T045 |
| 11   |         |   |                     | R52N50PTZNF   | A62-1(1)-003_03T046 |
| 12   |         |   |                     | R52N50PTZPZ   | A62-1(1)-003_03T047 |
| 13   |         |   |                     | R52N50PTZRP   | A62-1(1)-003_03T048 |
| 14   |         |   |                     | R52N50PTZTN   | A62-1(1)-003_03T049 |
| 15   |         |   |                     | R52N50PTZVB   | A62-1(1)-003_03T050 |
| 16   |         |   |                     | R52N50PTZWR   | A62-1(1)-003_03T051 |
| 17   |         |   |                     | R52N50PVODY   | A62-1(1)-003_03T052 |
| 18   |         |   |                     | R52N50PVDEM   | A62-1(1)-003_03T053 |
| 19   |         |   |                     | R52N50PVDFD   | A62-1(1)-003_03T054 |
| 20   |         |   |                     | R52N50PVGL    | A62-1(1)-003_03T055 |
| 21   | Angel   | อุปกรณ์สำหรับจัดเก็บเครื่องคอมพิวเตอร์แบบแท็บเล็ต | T-20                | 1942020010124 | A62-1(1)-003_03C003 |
| 22   | Cisco   | อุปกรณ์กระจายสัญญาณไร้สาย                         | AIR-AP1832I-S-K9C   | KWC24170BRM   | A62-1(1)-003_03A005 |
| 23   |         |   |                     | KWC24170BRP   | A62-1(1)-003_03A006 |
| 24   |         | งานติดตั้งระบบเครือข่าย                           |                     |               | 1 งาน               |

ผู้ส่งของ บริษัท ทีพีที จำกัด  
 วันที่ 14/7/63  
 มูลนิธิมิตรภาพ

ผู้รับของ สถานสงเคราะห์คนชราบ้านเขาบ่อแก้ว  
 วันที่ 14/07/2563  
 สถานสงเคราะห์คนชราบ้านเขาบ่อแก้ว





|  |   |
|--|---|
|   |   |
| <b>ใบรับมอบการติดตั้ง FTIX โครงการศูนย์ฯ การเรียนรู้ผ่านเครือข่ายอินเทอร์เน็ต</b>  |   |
| วันที่ <u>22</u> เดือน <u>สิงหาคม</u> พ.ศ. 2563  |   |
| ศูนย์บริการลูกค้า ทีโอที <u>อริสา รุ่งทศศิลป์</u>  |   |
| <b>1. สถานที่ติดตั้ง</b>   |   |
| สถานที่ติดตั้ง <u>สถานอสังเคศ สหกรณ์รชาชนบ้านหนองบัว</u>   |   |
| จังหวัด <u>หนองบัวลำภู</u>   |   |
| <b>2. ใช้บริการอินเทอร์เน็ตความเร็วสูง</b>   |   |
| ระบบ FTIX ความเร็ว <u>100/100 Mbps</u>   | หมายเลข <u>5624-37701</u>   |
| Speed Test <u>131/401</u> Mbps   |   |
| <b>บริษัท ทีโอที จำกัด (มหาชน)</b>   | <b>เจ้าหน้าที่สถานสงเคราะห์</b>   |
| นายกฤษกร วิจิตรศรีชัย<br>(นายกฤษกร วิจิตรศรีชัย)<br>รก.แทน ผจ.ระบบกน.1.1(บว./พร.)<br>ตำแหน่ง _____<br>โทรศัพท์ _____<br><u>22 / 8 / 63</u> | <u>2563</u><br>(นางสาวพิกษา แก้วใจสูง)<br>ตำแหน่ง <u>นักวิจัย รว&gt;โครงการฯ วิจัยสังคม</u><br>โทรศัพท์ _____<br><u>22 / 8 / 63</u> |
| ส่วนขายรายกรณี 1 (กรณี) โทรสาร 0 2574 8526   |   |
| ผู้ประสานงานโครงการ นางสาวอัญญา ศิประเสริฐ โทรศัพท์ 0 2574 8528 และ นายอับบิว พิณเสน โทรศัพท์ 0 2574 8400                                  |   |

4) สถานสงเคราะห์คนชราบ้านลพบุรี จังหวัดลพบุรี

โครงการ : ศูนย์การเรียนรู้ผ่านเครือข่ายอินเทอร์เน็ต  
 เพื่อให้ผู้สูงอายุรู้จักการใช้ระบบสารสนเทศเพื่อยกระดับคุณภาพชีวิต  
 มูลนิธิมิตราทร

|                  |   |
|------------------|---|
| วันที่ :         | 21 กรกฎาคม 2563   |
| สถานที่ติดตั้ง : | สถานสงเคราะห์คนชราบ้านลพบุรี จ.ลพบุรี   |
| ที่อยู่ :        | 88 หมู่ 2 ถนนพระปิยะ ตำบลป่าตาล อำเภอเมืองลพบุรี จังหวัดลพบุรี 15000                              |
| ผู้ติดต่อ :      | คุณกรรณชนม์ ใจบุญ ปิ่นแก้ว  |
| เบอร์ติดต่อ :    | 036-413-706,  |
| ติดตั้งโดย :     | มูลนิธิมิตราทร  |
| สนับสนุนโดย :    | กองทุนวิจัยและพัฒนากิจการกระจายเสียง กิจการโทรทัศน์ และกิจการโทรคมนาคม เพื่อประโยชน์สาธารณะ กสทช. |
| สัญญาเลขที่ :    | A62-1-(1)-003 ลงวันที่ 24 ธันวาคม 2562  |

มูลนิธิ มิตราทร  
**มูลนิธิมิตราทร**  
 MITTRATORN FOUNDATION  
 7 ซอยประชาสุทิศ 37 แขวงราชบุรณเระ เขตราชบุรีระณะ กรุงเทพมหานคร 10140  
 โทร. 02-427-9380 โทรสาร. 02-427-9492  
 เลขประจำตัวผู้เสียภาษี 0993000381785

ใบส่งสินค้า

วันที่ ๒๑ กค ๖๓  
 เลขที่ 004/63

|               |   |
|---------------|---|
| โครงการ       | ศูนย์การเรียนรู้ผ่านเครือข่ายอินเทอร์เน็ต เพื่อให้ผู้สูงอายุรู้จักการใช้ระบบสารสนเทศเพื่อยกระดับคุณภาพชีวิต |
| สถานที่       | สถานสงเคราะห์คนชราบ้านลพบุรี  |
| ที่อยู่       | 88 หมู่ 2 ถนนพระปิยะ ตำบลป่าตาล อำเภอเมืองลพบุรี จังหวัดลพบุรี 15000  |
| ผู้ติดต่อ     | คุณกรรณชนม์ ใจบุญ ปิ่นแก้ว  |
| เบอร์โทรศัพท์ | 036-413-706,089-2406580   |

| ITEM | PRODUCT | DESCRIPTION                                       | MODEL               | SERIAL NUMBER | QUANTITY            |
|------|---------|---|---------------------|---------------|---------------------|
| 1    | Samsung | เครื่องคอมพิวเตอร์แบบแท็บเล็ต พร้อมซองกันกระแทก   | SS Galaxy TabA10.1* | R52N50PV0JK   | A62-1(1)-003_04T056 |
| 2    |         |   |                     | R52N50PV0KH   | A62-1(1)-003_04T057 |
| 3    |         |   |                     | R52N50PV0MW   | A62-1(1)-003_04T058 |
| 4    |         |   |                     | R52N50PV0NX   | A62-1(1)-003_04T059 |
| 5    |         |   |                     | R52N50PV0PT   | A62-1(1)-003_04T060 |
| 6    |         |   |                     | R52N50PV0QF   | A62-1(1)-003_04T061 |
| 7    |         |   |                     | R52N50PV0TP   | A62-1(1)-003_04T062 |
| 8    |         |   |                     | R52N50PV0VV   | A62-1(1)-003_04T063 |
| 9    |         |   |                     | R52N50PV0XB   | A62-1(1)-003_04T064 |
| 10   |         |   |                     | R52N50PV0YR   | A62-1(1)-003_04T065 |
| 11   |         |   |                     | R52N50PV0ZY   | A62-1(1)-003_04T066 |
| 12   |         |   |                     | R52N50PV11E   | A62-1(1)-003_04T067 |
| 13   |         |   |                     | R52N50PV12K   | A62-1(1)-003_04T068 |
| 14   |         |   |                     | R52N50S2N5P   | A62-1(1)-003_04T069 |
| 15   |         |   |                     | R52N50PV14A   | A62-1(1)-003_04T070 |
| 16   |         |   |                     | R52N50PV15W   | A62-1(1)-003_04T071 |
| 17   |         |   |                     | R52N50PV16X   | A62-1(1)-003_04T072 |
| 18   |         |   |                     | R52N50PV17T   | A62-1(1)-003_04T073 |
| 19   |         |   |                     | R52N50PV18F   | A62-1(1)-003_04T074 |
| 20   |         |   |                     | R52N50PV19Z   | A62-1(1)-003_04T075 |
| 21   | Angel   | อุปกรณ์สำหรับจัดเก็บเครื่องคอมพิวเตอร์แบบแท็บเล็ต | T-20                | 1942020050125 | A62-1(1)-003_04C004 |
| 22   | Cisco   | อุปกรณ์กระจายสัญญาณไร้สาย                         | AIR-AP1832-S-K9C    | KWC24170BSW   | A62-1(1)-003_04A007 |
| 23   |         |   |                     | KWC24170BTS   | A62-1(1)-003_04A008 |
| 24   |         | งานติดตั้งระบบเครือข่าย                           |                     |               | 1 งาน               |

ผู้ส่งของ: ฉัตรภาส ชูพันธุ์  
 วันที่: 16/7/63  
 มูลนิธิมิตราทร

ผู้รับของ: [ลายเซ็น]  
 วันที่: 16 กค ๖๓  
 สถานสงเคราะห์คนชราบ้านลพบุรี



**TOT**

ใบรับผลการติดตั้ง FTTH โครงการศูนย์บริการเรียนรู้ออนไลน์ช่วยเหลือนักเรียน

วันที่ ๒๒ เดือน สิงหาคม พ.ศ. ๒๕๖๓  
 ศูนย์บริการลูกค้า ทีโอที สาขาจันทบุรี

1. สถานที่ติดตั้ง  
 สถานที่ติดตั้ง 8 หมู่บ้าน 1 ตำบล - 4 หมู่บ้าน 1 ตำบล  
 จังหวัด จันทบุรี

2. ระยะเวลาการติดตั้งมีความเร็วสูง  
 ระยะ FTTH ตารางเมตร 400 / 400 m หมายเหตุ 316230748  
 Speed Test 905/901 Mbps

| บริษัท ทีโอที จำกัด (มหาชน) | เจ้าหน้าที่สถานประกอบการ     |
|-----------------------------|------------------------------|
|                             |                              |
| (นางสาวสุภาวดี วัฒนศิริ)    | (นางการณชญน โสภณ ชื่นแก้ว)   |
| ตำแหน่ง อบ. บจก. 1.1. 01126 | ตำแหน่ง ศึกษานิเทศก์ชำนาญการ |
| โทรศัพท์ ๒๒ ๐๑ ๒๓           | โทรศัพท์ ๖๓ ๖๐ ๖๕๓           |

ส่วนขยายการเช่า 1 (กรณี) โทรศัพท์ 0 2574 8526

ผู้ประสานงานโครงการ นายศุภชัย สุพรรณบุรี โทรศัพท์ 0 2574 8528 และ นายสุภาวดี พิมพ์โทรศัพท์ 0 2574 8400

5) สถานสงเคราะห์คนชราบ้านธรรมปกรณ์ (วัดม่วง) จังหวัดนครราชสีมา

โครงการ : ศูนย์การเรียนรู้ผ่านเครือข่ายอินเตอร์เน็ต  
 เพื่อให้ผู้สูงอายุรู้จักการใช้ระบบสารสนเทศเพื่อยกระดับคุณภาพชีวิต  
 มูลนิธิมิตรภาพ

|                  |  |
|------------------|--|
| วันที่ :         | 21 กรกฎาคม 2563  |
| สถานที่ติดตั้ง : | สถานสงเคราะห์คนชราบ้านธรรมปกรณ์ (วัดม่วง)  |
| ที่อยู่ :        | 38 ถนนสุรนารี อำเภอเมืองนครราชสีมา จ.นครราชสีมา 30000  |
| ผู้ติดต่อ :      | คุณนิชาสุทนี   |
| เบอร์ติดต่อ :    |  |
| ติดตั้งโดย :     | มูลนิธิมิตรภาพ   |
| สนับสนุนโดย :    | กองทุนวิจัยและพัฒนากิจการกระจายเสียง กิจการโทรทัศน์ และกิจการโทรคมนาคม<br>เพื่อประโยชน์สาธารณะ กสทช. |
| สัญญาเลขที่ :    | A62-1-(1)-003 ลงวันที่ 24 ธันวาคม 2562   |

มูลนิธิ มิตรภาพ  
**มูลนิธิมิตรภาพ**  
 MITTRATORN FOUNDATION  
 7 ซอยประชาอุทิศ 37 แขวงราษฎร์บูรณะ เขตราชบุรีระณะ กรุงเทพฯ 10140  
 โทร. 02-427-9380 โทรสาร. 02-427-9492  
 เลขประจำตัวผู้เสียภาษีอากร 0993000381785

ใบส่งสินค้า

วันที่ 14/7/63  
 เลขที่ 005/63

|               |   |
|---------------|---|
| โครงการ       | ศูนย์การเรียนรู้ผ่านเครือข่ายอินเตอร์เน็ต เพื่อให้ผู้สูงอายุรู้จักการใช้ระบบสารสนเทศเพื่อยกระดับคุณภาพชีวิต |
| สถานที่       | สถานสงเคราะห์คนชราบ้านธรรมปกรณ์ (วัดม่วง)   |
| ที่อยู่       | 38 ถนนสุรนารี อำเภอเมืองนครราชสีมา จ.นครราชสีมา 30000   |
| ผู้ติดต่อ     | คุณนิชาสุทนี  |
| เบอร์โทรศัพท์ | 044-258-986,095-4259614   |

| ITEM | PRODUCT | DESCRIPTION                                      | MODEL               | SERIAL NUMBER | QUANTITY            |
|------|---------|--|---------------------|---------------|---------------------|
| 1    | Samsung | เครื่องคอมพิวเตอร์แบบแท็บเล็ต พร้อมซองกันกระแทก  | SS Galaxy TabA10.1" | R52N50PV1AJ   | A62-1(1)-003_05T076 |
| 2    |         |  |                     | R52N50PV1BP   | A62-1(1)-003_05T077 |
| 3    |         |  |                     | R52N50PV1CV   | A62-1(1)-003_05T078 |
| 4    |         |  |                     | R52N50PV1MK   | A62-1(1)-003_05T079 |
| 5    |         |  |                     | R52N50S2FWD   | A62-1(1)-003_05T080 |
| 6    |         |  |                     | R52N50S2FZK   | A62-1(1)-003_05T081 |
| 7    |         |  |                     | R52N50S2GOW   | A62-1(1)-003_05T082 |
| 8    |         |  |                     | R52N50S2G1X   | A62-1(1)-003_05T083 |
| 9    |         |  |                     | R52N50S2G3F   | A62-1(1)-003_05T084 |
| 10   |         |  |                     | R52N50S2G4Z   | A62-1(1)-003_05T085 |
| 11   |         |  |                     | R52N50S2G5J   | A62-1(1)-003_05T086 |
| 12   |         |  |                     | R52N50S2G6P   | A62-1(1)-003_05T087 |
| 13   |         |  |                     | R52N50S2GBY   | A62-1(1)-003_05T088 |
| 14   |         |  |                     | R52N50S2GHH   | A62-1(1)-003_05T089 |
| 15   |         |  |                     | R52N50S2GMT   | A62-1(1)-003_05T090 |
| 16   | Angel   | อุปกรณ์สำหรับจับกับเครื่องคอมพิวเตอร์แบบแท็บเล็ต | T-20                | 1942020050126 | A62-1(1)-003_05C005 |
| 17   | Cisco   | อุปกรณ์กระจายสัญญาณไร้สาย                        | AIR-AP1832I-S-K9C   | KWC24170BTG   | A62-1(1)-003_05A009 |
| 18   |         |  |                     | KWC24170BU2   | A62-1(1)-003_05A010 |
| 19   |         | งานติดตั้งระบบเครือข่าย                          |                     |               | 1 งาน               |

ผู้ส่งของ ก้องศักดิ์ อภิลักษณ์  
 วันที่ 14/07/63  
 มูลนิธิมิตรภาพ

ผู้รับของ พิศาล ทัพพะรังสี  
 วันที่ 14/07/63  
 สถานสงเคราะห์คนชราบ้านธรรมปกรณ์ (วัดม่วง)



TOT

**ใบรับมอบการติดตั้ง FTTx โครงการศูนย์การเรียนรู้ผ่านเครือข่ายอินเทอร์เน็ต**

วันที่ 22 เดือน มิถุนายน พ.ศ. 2563

ศูนย์บริการลูกค้า ทีโอที นครราชสีมา

1.สถานที่ติดตั้ง

สถานที่ติดตั้ง..... สถานสงเคราะห์คนชราบ้านธรรมปรกติ(วัดม่วง)

จังหวัด นครราชสีมา

2.ใช้บริการอินเทอร์เน็ตความเร็วสูง

ระบบ FTTx ความเร็ว 400/400Mbps หมายเลข 4420J1072

Speed Test..... 400/400 Mbps

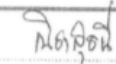
| บริษัท ทีโอที จำกัด (มหาชน)  | เจ้าหน้าที่สถานสงเคราะห์   |
|--|--|
| <br>นาย นิวัฒน์ โกศลนวิญพันธ์<br>ตำแหน่ง นายช่างเทคนิค 4<br>โทรศัพท์ .....<br>22 / มิ.ย. / 63 | <br>(นางณิชาสุธินี นานอก)<br>หัวหน้าศูนย์บริการคนชราบ้านธรรมปรกติ(วัดม่วง) สถานสงเคราะห์คนชราบ้านธรรมปรกติ(วัดม่วง) จังหวัดนครราชสีมา<br>ตำแหน่ง .....<br>โทรศัพท์ .....<br>22 / มิ.ย. / 63 |

ส่วนขยายรายการที่ 1 (กรร.1) โทรศัพท์ 0 2574 8526

ผู้ประสานงานโครงการ นางสาวอริยัญญา ศีประเสริฐ โทรศัพท์ 0 2574 8528 และ นายชินวาท พิมพ์โทรศัพท์ 0 2574 8400

6) สถานสงเคราะห์คนชราบ้านธรรมปกรณ์ (โพธิ์กลาง) จังหวัดนครราชสีมา

โครงการ : ศูนย์การเรียนรู้ผ่านเครือข่ายอินเทอร์เน็ต  
เพื่อให้ผู้สูงอายุรู้จักการใช้ระบบสารสนเทศเพื่อยกระดับคุณภาพชีวิต  
มูลนิธิมิตรราทร

|                  |   |
|------------------|---|
| วันที่ :         | 21 กรกฎาคม 2563   |
| สถานที่ติดตั้ง : | สถานสงเคราะห์คนชราบ้านธรรมปกรณ์ (โพธิ์กลาง)   |
| ที่อยู่ :        | 583 ถนน โพธิ์กลาง ตำบลในเมือง อำเภอเมืองนครราชสีมา นครราชสีมา 30000                               |
| ผู้ติดต่อ :      | คุณนารินทร์   |
| เบอร์ติดต่อ :    |   |
| ติดตั้งโดย :     | มูลนิธิมิตรราทร   |
| สนับสนุนโดย :    | กองทุนวิจัยและพัฒนากิจการกระจายเสียง กิจการโทรทัศน์ และกิจการโทรคมนาคม เพื่อประโยชน์สาธารณะ กสทช. |
| สัญญาเลขที่ :    | A62-1-(1)-003 ลงวันที่ 24 ธันวาคม 2562  |

มูลนิธิ มิตรราทร  
MITTRATORN FOUNDATION  
7 ซอยประชาอุทิศ 37 แขวงราชบุรณะ เขตราชบุรีบูรณะ กรุงเทพฯ 10140  
โทร. 02-427-9380 โทรสาร. 02-427-9492  
เลขประจำตัวผู้เสียภาษีอากร 0993000381785

ใบส่งสินค้า

วันที่ 19/7/63  
เลขที่ 006/63

|               |   |
|---------------|---|
| โครงการ       | ศูนย์การเรียนรู้ผ่านเครือข่ายอินเทอร์เน็ต เพื่อให้ผู้สูงอายุรู้จักการใช้ระบบสารสนเทศเพื่อยกระดับคุณภาพชีวิต |
| สถานที่       | สถานสงเคราะห์คนชราบ้านธรรมปกรณ์ (โพธิ์กลาง)   |
| ที่อยู่       | 583 ถนน โพธิ์กลาง ตำบลในเมือง อำเภอเมืองนครราชสีมา นครราชสีมา 30000   |
| ผู้ติดต่อ     | คุณนารินทร์   |
| เบอร์โทรศัพท์ | 044-242-521, 095-2734877  |

| ITEM | PRODUCT | DESCRIPTION                                       | MODEL               | SERIAL NUMBER | QUANTITY            |
|------|---------|---|---------------------|---------------|---------------------|
| 1    | Samsung | เครื่องคอมพิวเตอร์แบบแท็บเล็ต พร้อมซองกันกระแทก   | SS Galaxy TabA10.1" | R52N50S2GNF   | A62-1(1)-003_06T091 |
| 2    |         |   |                     | R52N50S2GQJ   | A62-1(1)-003_06T092 |
| 3    |         |   |                     | R52N50S2GRP   | A62-1(1)-003_06T093 |
| 4    |         |   |                     | R52N50S2GSV   | A62-1(1)-003_06T094 |
| 5    |         |   |                     | R52N50S2GVB   | A62-1(1)-003_06T095 |
| 6    |         |   |                     | R52N50S2GWR   | A62-1(1)-003_06T096 |
| 7    |         |   |                     | R52N50S2GXY   | A62-1(1)-003_06T097 |
| 8    |         |   |                     | R52N50S2GYM   | A62-1(1)-003_06T098 |
| 9    |         |   |                     | R52N50S2GZD   | A62-1(1)-003_06T099 |
| 10   |         |   |                     | R52N50S2H3W   | A62-1(1)-003_06T100 |
| 11   |         |   |                     | R52N50S2H4X   | A62-1(1)-003_06T101 |
| 12   |         |   |                     | R52N50S2H5T   | A62-1(1)-003_06T102 |
| 13   |         |   |                     | R52N50S2H6F   | A62-1(1)-003_06T103 |
| 14   |         |   |                     | R52N50S2H7Z   | A62-1(1)-003_06T104 |
| 15   |         |   |                     | R52N50S2HAV   | A62-1(1)-003_06T105 |
| 16   | Angel   | อุปกรณ์สำหรับจัดเก็บเครื่องคอมพิวเตอร์แบบแท็บเล็ต | T-20                | 1942020050127 | A62-1(1)-003_06C006 |
| 17   | Cisco   | อุปกรณ์กระจายสัญญาณไร้สาย                         | AIR-AP1832I-S-K9C   | KWC241904Y6   | A62-1(1)-003_06A011 |
| 18   |         |   |                     | KWC241904YZ   | A62-1(1)-003_06A012 |
| 19   |         | งานติดตั้งระบบเครือข่าย                           |                     |               | 1 งาน               |

ผู้ส่งของ วิฑูรย์ อภินันท์  
วันที่ 15/07/63  
มูลนิธิมิตรราทร

ผู้รับของ นารินทร์  
วันที่ 15/7/63  
สถานสงเคราะห์คนชราบ้านธรรมปกรณ์ (โพธิ์กลาง)



**ใบรับมอบการติดตั้ง FTTx โครงการศูนย์การเรียนรู้ผ่านเครือข่ายอินเทอร์เน็ต**

วันที่ 22 เดือน มิถุนายน พ.ศ. 2563  
 ศูนย์บริการลูกค้า ทีโอที นครราชสีมา

1.สถานที่ติดตั้ง  
 สถานที่ติดตั้ง: สถานสงเคราะห์คนชราบ้านธรรมปกรณ์(ในเข็กลอง)  
 จังหวัด นครราชสีมา

2.ใช้บริการอินเทอร์เน็ตความเร็วสูง  
 ระบบ FTTx ความเร็ว 400/400Mbps หมายเลข 4420J1272  
 Speed Test... 400/400Mbps Mbps

| บริษัท ทีโอที จำกัด (มหาชน)   | เจ้าหน้าที่สถานสงเคราะห์   |
|---|--|
| <br>นายพันเลิศ พ่วงกลาร<br>ตำแหน่ง นักปฏิบัติการช่างเทคนิค 6<br>โทรศัพท์ 22 / มิ.ย. / 63 | <br>นายสมศักดิ์ ใจบุญ<br>ตำแหน่ง เจ้าหน้าที่ช่าง<br>โทรศัพท์ 22 / 6 / 63 |

ส่วนขยายรายการที่ 1 (กร.1) โทรสาร 0 2574 8526

ผู้ประสานงานโครงการ นางสาวอัญญา ศีประเสริฐ โทรศัพท์ 0 2574 8528 และ นายอินวา พิณโศภิต์ 0 2574 8400

7) ศูนย์พัฒนาการจัดสวัสดิการสังคมผู้สูงอายุ จังหวัดปทุมธานี

โครงการ : ศูนย์การเรียนรู้ผ่านเครือข่ายอินเทอร์เน็ต  
 เพื่อให้ผู้สูงอายุรู้จักการใช้ระบบสารสนเทศเพื่อยกระดับคุณภาพชีวิต  
 มูลนิธิมิตรภาพ

|                  |   |
|------------------|---|
| วันที่ :         | 21 กรกฎาคม 2563   |
| สถานที่ติดตั้ง : | ศูนย์พัฒนาการจัดสวัสดิการสังคมผู้สูงอายุ จ.ปทุมธานี   |
| ที่อยู่ :        | 9/1 หมู่ 2 ถ.รังสิต-นครนายก ต.รังสิต อ.ธัญบุรี จ.ปทุมธานี 12110                                     |
| ผู้ติดต่อ :      | คุณธนภุต วรินทร์เวช   |
| เบอร์ติดต่อ :    | 02-577-1958,  |
| ติดตั้งโดย :     | มูลนิธิมิตรภาพ  |
| สนับสนุนโดย :    | กองทุนวิจัยและพัฒนากิจการกระจายเสียง กิจการโทรทัศน์<br>และกิจการโทรคมนาคมเพื่อประโยชน์สาธารณะ กสทช. |
| สัญญาเลขที่ :    | A62-1-(1)-003 ลงวันที่ 24 ธันวาคม 2562  |

มูลนิธิ มิตรภาพ  
**มูลนิธิมิตรภาพ**  
 MITTRATORN FOUNDATION  
 7 ซอยประชาอุทิศ 37 แขวงราชบุรณณ์ เขตราชบุรณณ์ กรุงเทพมหานคร 10140  
 โทร. 02-427-9380 โทรสาร. 02-427-9492  
 เลขประจำตัวผู้เสียภาษี 0993000381785

ใบส่งสินค้า

วันที่ 18/7/63  
 เลขที่ 007/63

|               |   |
|---------------|---|
| โครงการ       | ศูนย์การเรียนรู้ผ่านเครือข่ายอินเทอร์เน็ต เพื่อให้ผู้สูงอายุรู้จักการใช้ระบบสารสนเทศเพื่อยกระดับคุณภาพชีวิต |
| สถานที่       | ศูนย์พัฒนาการจัดสวัสดิการสังคมผู้สูงอายุ จ.ปทุมธานี   |
| ที่อยู่       | 9/1 หมู่ 2 ถ.รังสิต-นครนายก ต.รังสิต อ.ธัญบุรี จ.ปทุมธานี 12110   |
| ผู้ติดต่อ     | คุณธนภุต วรินทร์เวช   |
| เบอร์โทรศัพท์ | 02-577-1958, 087-5122555  |

| ITEM | PRODUCT | DESCRIPTION                                      | MODEL               | SERIAL NUMBER | QUANTITY            |
|------|---------|--|---------------------|---------------|---------------------|
| 1    | Samsung | เครื่องคอมพิวเตอร์แบบแท็บเล็ต พร้อมซองกันกระแทก  | SS Galaxy TabA10.1" | R52N5052HBN   | A62-1(1)-003_07T106 |
| 2    |         |  |                     | R52N5052HDR   | A62-1(1)-003_07T107 |
| 3    |         |  |                     | R52N5052HGD   | A62-1(1)-003_07T108 |
| 4    |         |  |                     | R52N5052HKK   | A62-1(1)-003_07T109 |
| 5    |         |  |                     | R52N5052HNN   | A62-1(1)-003_07T110 |
| 6    |         |  |                     | R52N5052HQT   | A62-1(1)-003_07T111 |
| 7    |         |  |                     | R52N5052HSZ   | A62-1(1)-003_07T112 |
| 8    |         |  |                     | R52N5052HTJ   | A62-1(1)-003_07T113 |
| 9    |         |  |                     | R52N5052HVV   | A62-1(1)-003_07T114 |
| 10   |         |  |                     | R52N5052HXN   | A62-1(1)-003_07T115 |
| 11   |         |  |                     | R52N5052HZR   | A62-1(1)-003_07T116 |
| 12   |         |  |                     | R52N5052JOD   | A62-1(1)-003_07T117 |
| 13   |         |  |                     | R52N5052JIL   | A62-1(1)-003_07T118 |
| 14   |         |  |                     | R52N5052J2E   | A62-1(1)-003_07T119 |
| 15   |         |  |                     | R52N5052J4H   | A62-1(1)-003_07T120 |
| 16   | Angel   | อุปกรณ์สำหรับจับกับเครื่องคอมพิวเตอร์แบบแท็บเล็ต | T-20                | 1942020050128 | A62-1(1)-003_07C007 |
| 17   | Cisco   | อุปกรณ์กระจายสัญญาณไร้สาย                        | AIR-AP1832I-S-K9C   | KWC2419055Z   | A62-1(1)-003_07A013 |
| 18   |         |  |                     | KWC24190589   | A62-1(1)-003_07A014 |
| 19   |         | งานติดตั้งระบบเครือข่าย                          |                     |               | 1 งาน               |

ผู้ส่งของ: คุณธนภุต วรินทร์เวช  
 วันที่: 18/7/63  
 มูลนิธิมิตรภาพ

ผู้รับของ: มูลนิธิมิตรภาพ  
 วันที่: 18/7/63  
 ศูนย์พัฒนาการจัดสวัสดิการสังคมผู้สูงอายุ จ.ปทุมธานี





**ใบรับมอบการติดตั้ง FTTH โครงการศูนย์การเรียนรู้ผ่านเครือข่ายอินเทอร์เน็ต**

วันที่ 3 เดือน พฤษภาคม พ.ศ. 2563

ศูนย์บริการลูกค้า ทีโอที ๐๗/๕๕

1. สถานที่ติดตั้ง

สถานที่ติดตั้ง ศูนย์พัฒนาการเรียนรู้ออนไลน์ผ่านเครือข่ายอินเทอร์เน็ต

จังหวัด ขอนแก่น

2. ใช้บริการอินเทอร์เน็ตความเร็วสูง

ระบบ FTTH ความเร็ว 400/100 Mbps หมายเลข ๕๙๓๓ ๕๐๑๘

Speed Test ๕๐๐/๕๐๐ Mbps

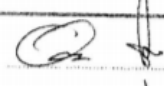
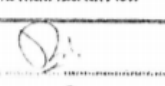
| บริษัท ทีโอที จำกัด (มหาชน)   | เจ้าหน้าที่สถานสงเคราะห์  |
|---|---|
| <br><u>รอยเอกชัย ไร่ทองคำ</u><br>ตำแหน่ง <u>รอยช่วยภาคหน้า</u><br>โทรศัพท์ <u>3, 7, 63</u> | <br><u>นาย อภิศร์ อิ่มแก้ว</u><br>ตำแหน่ง <u>เจ้าหน้าที่ภาคหน้า</u><br>โทรศัพท์ <u>3, 7, 63</u> |

ส่วนขายราชการที่ 1 (กรร.1) โทรสาร 0 2574 8526

ผู้ประสานงานโครงการ นางสาวอัญญา ศิประเสริฐ โทรศัพท์ 0 2574 8528 และ นายธินวาท พิณแสนโทรศัพท์ 0 2574 8400

8) ศูนย์พัฒนาการจัดสวัสดิการสังคมผู้สูงอายุ จังหวัดชลบุรี

โครงการ : ศูนย์การเรียนรู้ผ่านเครือข่ายอินเทอร์เน็ต  
 เพื่อให้ผู้สูงอายุรู้จักการใช้ระบบสารสนเทศเพื่อยกระดับคุณภาพชีวิต  
 มูลนิธิมิตราทอร์

|                  |   |
|------------------|---|
| วันที่ :         | 21 กรกฎาคม 2563   |
| สถานที่ติดตั้ง : | ศูนย์พัฒนาการจัดสวัสดิการสังคมผู้สูงอายุบางละมุง  |
| ที่อยู่ :        | เลขที่ 40 หมู่ 4 ถนนสุขุมวิท ตำบลบางละมุง อำเภอบางละมุง จังหวัดชลบุรี 20150                       |
| ผู้ติดต่อ :      | คุณวรรณปวีณ์ อิมพิชัย   |
| เบอร์ติดต่อ :    |   |
| ติดตั้งโดย :     | มูลนิธิมิตราทอร์  |
| สนับสนุนโดย :    | กองทุนวิจัยและพัฒนากิจการกระจายเสียง กิจการโทรทัศน์ และกิจการโทรคมนาคม เพื่อประโยชน์สาธารณะ กสทช. |
| สัญญาเลขที่ :    | A62-1-(1)-003 ลงวันที่ 24 ธันวาคม 2562  |



7 ซอยประชาอุทิศ 37 แขวงราชพฤกษ์ ใต้สะพานพระราม 8 กรุงเทพฯ 10140  
 โทร. 02-427-9380 โทรสาร. 02-427-9492  
 เลขประจำตัวผู้เสียภาษี 0993000381785

วันที่ ๒๑/๗/๖๓  
 เลขที่ 008/63

|               |   |
|---------------|---|
| โครงการ       | ศูนย์การเรียนรู้ผ่านเครือข่ายอินเทอร์เน็ต เพื่อให้ผู้สูงอายุรู้จักการใช้ระบบสารสนเทศเพื่อยกระดับคุณภาพชีวิต |
| สถานที่       | ศูนย์พัฒนาการจัดสวัสดิการสังคมผู้สูงอายุบางละมุง  |
| ที่อยู่       | เลขที่ 40 หมู่ 4 ถนนสุขุมวิท ตำบลบางละมุง อำเภอบางละมุง จังหวัดชลบุรี 20150                                 |
| ผู้ติดต่อ     | คุณวรรณปวีณ์ อิมพิชัย   |
| เบอร์โทรศัพท์ | 081-744-0415, 038-241121  |

| ITEM | PRODUCT | DESCRIPTION                                      | MODEL               | SERIAL NUMBER | QUANTITY            |
|------|---------|--|---------------------|---------------|---------------------|
| 1    | Samsung | เครื่องคอมพิวเตอร์แบบแท็บเล็ต พร้อมซองกันกระแทก  | SS Galaxy TabA10.1" | R52N50S2JDV   | A62-1(1)-003_08T121 |
| 2    |         |  |                     | R52N50S2JFB   | A62-1(1)-003_08T122 |
| 3    |         |  |                     | R52N50S2JGR   | A62-1(1)-003_08T123 |
| 4    |         |  |                     | R52N50S2JHY   | A62-1(1)-003_08T124 |
| 5    |         |  |                     | R52N50S2JKD   | A62-1(1)-003_08T125 |
| 6    |         |  |                     | R52N50S2JME   | A62-1(1)-003_08T126 |
| 7    |         |  |                     | R52N50S2JRW   | A62-1(1)-003_08T127 |
| 8    |         |  |                     | R52N50S2JTT   | A62-1(1)-003_08T128 |
| 9    |         |  |                     | R52N50S2JVF   | A62-1(1)-003_08T129 |
| 10   |         |  |                     | R52N50S2JVZ   | A62-1(1)-003_08T130 |
| 11   |         |  |                     | R52N50S2JYP   | A62-1(1)-003_08T131 |
| 12   |         |  |                     | R52N50S2JZV   | A62-1(1)-003_08T132 |
| 13   |         |  |                     | R52N50S2K3D   | A62-1(1)-003_08T133 |
| 14   |         |  |                     | R52N50S2K5E   | A62-1(1)-003_08T134 |
| 15   |         |  |                     | R52N50S2K8A   | A62-1(1)-003_08T135 |
| 16   |         |  |                     | R52N50S2KAX   | A62-1(1)-003_08T136 |
| 17   |         |  |                     | R52N50S2KBT   | A62-1(1)-003_08T137 |
| 18   |         |  |                     | R52N50S2KDZ   | A62-1(1)-003_08T138 |
| 19   |         |  |                     | R52N50S2KEJ   | A62-1(1)-003_08T139 |
| 20   |         |  |                     | R52N50S2KGV   | A62-1(1)-003_08T140 |
| 21   | Angel   | อุปกรณ์สำหรับจับกับเครื่องคอมพิวเตอร์แบบแท็บเล็ต | T-20                | 1942020050129 | A62-1(1)-003_08C008 |
| 22   | Cisco   | อุปกรณ์กระจายสัญญาณไร้สาย                        | AIR-AP1832I-S-K9C   | KWC2419058D   | A62-1(1)-003_08A015 |
| 23   |         |  |                     | KWC2419058G   | A62-1(1)-003_08A016 |
| 24   |         | งานติดตั้งระบบเครือข่าย                          |                     |               | 1 งาน               |

ผู้ส่งของ:   
 วันที่ ๒๑/๗/๖๓  
 มูลนิธิมิตราทอร์

ผู้รับของ:   
 วันที่ 20 ก.ค 2563  
 ศูนย์พัฒนาการจัดสวัสดิการสังคมผู้สูงอายุบางละมุง



**TOT**

**ใบรับมอบการติดตั้ง FTTx โครงการศูนย์การเรียนรู้ผ่านเครือข่ายอินเทอร์เน็ต**

วันที่ 22 เดือน สิงหาคม พ.ศ. 2563

ศูนย์บริการลูกค้า ทีโอที 116000226

1. สถานที่ติดตั้ง

สถานที่ติดตั้ง ศูนย์ฝึกอบรมการบริการงานวิจัยและพัฒนาของ

จังหวัด สงขลา

2. ใช้บริการอินเทอร์เน็ตความเร็วสูง

ระบบ FTTx ความเร็ว 400 / 400 หมายเลข 384009287

Speed Test 1066.42 / 420.41 Mbps

| บริษัท ทีโอที จำกัด (มหาชน)  | เจ้าหน้าที่สถานสงเคราะห์  |
|--|---|
| <br>(นางยุติน พิริยราติกุล) | <br>(นางยุติน พิริยราติกุล) |
| ตำแหน่ง <u>ผอ.บขภก.3.2 (จบ.)จบ.</u>  | ตำแหน่ง <u>นักพัฒนาสังคม</u>  |
| โทรศัพท์ <u>24 มิ.ย. 2563</u>  | โทรศัพท์ <u>22 มิ.ย. 63</u>   |

ส่วนขยายราชการที่ 1 (กรร.1) โทรศัพท์ 0 2574 8526

ผู้ประสานงานโครงการ นางสาวอริยญา ศิປะเสริญ โทรศัพท์ 0 2574 8528 และ นายธันวา ทิมแสนโทรศัพท์ 0 2574 8400

9) สถานสงเคราะห์คนชราเฉลิมราชกุมารี (หลวงพ่อลำไย) จังหวัดกาญจนบุรี

โครงการ : ศูนย์การเรียนรู้ผ่านเครือข่ายอินเทอร์เน็ต  
 เพื่อให้ผู้สูงอายุรู้จักการใช้ระบบสารสนเทศเพื่อยกระดับคุณภาพชีวิต  
 มูลนิธิมิตราทร

|                  |  |
|------------------|--|
| วันที่ :         | 21 กรกฎาคม 2563  |
| สถานที่ติดตั้ง : | สถานสงเคราะห์คนชราเฉลิมราชกุมารี (หลวงพ่อลำไย)   |
| ที่อยู่ :        | 150/4 หมู่ 4 ตำบล ลาดหญ้า อำเภอเมืองกาญจนบุรี กาญจนบุรี 71190  |
| ผู้ติดต่อ :      | คุณวราพร   |
| เบอร์ติดต่อ :    |  |
| ติดตั้งโดย :     | มูลนิธิมิตราทร   |
| สนับสนุนโดย :    | กองทุนวิจัยและพัฒนากิจการกระจายเสียง กิจการโทรทัศน์ และกิจการโทรคมนาคม<br>เพื่อประโยชน์สาธารณะ กสทช. |
| สัญญาเลขที่ :    | A62-1-(1)-003 ลงวันที่ 24 ธันวาคม 2562   |

มูลนิธิ มิตราทร  
 MITTRATORN FOUNDATION  
 7 ซอยประชาอุทิศ 37 แขวงจันทบุรีวาระ เขตราชบุรีวาระ กรุงเทพฯ 10140  
 โทร. 02-427-9380 โทรสาร. 02-427-9492  
 เลขประจำตัวผู้เสียภาษี 0993000381785

ใบส่งสินค้า

วันที่ 20/7/63  
 เลขที่ 009/63

|               |   |
|---------------|---|
| โครงการ       | ศูนย์การเรียนรู้ผ่านเครือข่ายอินเทอร์เน็ต เพื่อให้ผู้สูงอายุรู้จักการใช้ระบบสารสนเทศเพื่อยกระดับคุณภาพชีวิต |
| สถานที่       | สถานสงเคราะห์คนชราเฉลิมราชกุมารี (หลวงพ่อลำไย)  |
| ที่อยู่       | 150/4 หมู่ 4 ตำบล ลาดหญ้า อำเภอเมืองกาญจนบุรี กาญจนบุรี 71190   |
| ผู้ติดต่อ     | คุณวราพร  |
| เบอร์โทรศัพท์ | 082-0926148   |

| ITEM | PRODUCT | DESCRIPTION                                       | MODEL               | SERIAL NUMBER | QUANTITY            |
|------|---------|---|---------------------|---------------|---------------------|
| 1    | Samsung | เครื่องคอมพิวเตอร์แบบแท็บเล็ต พร้อมซองกันกระแทก   | SS Galaxy TabA10.1" | R52N50S2KHN   | A62-1(1)-003_09T141 |
| 2    |         |   |                     | R52N50S2KLY   | A62-1(1)-003_09T142 |
| 3    |         |   |                     | R52N50S2KPL   | A62-1(1)-003_09T143 |
| 4    |         |   |                     | R52N50S2KTA   | A62-1(1)-003_09T144 |
| 5    |         |   |                     | R52N50S2KZZ   | A62-1(1)-003_09T145 |
| 6    |         |   |                     | R52N50S2L2B   | A62-1(1)-003_09T146 |
| 7    |         |   |                     | R52N50S2L3R   | A62-1(1)-003_09T147 |
| 8    |         |   |                     | R52N50S2L4Y   | A62-1(1)-003_09T148 |
| 9    |         |   |                     | R52N50S2L5M   | A62-1(1)-003_09T149 |
| 10   |         |   |                     | R52N50S2L8E   | A62-1(1)-003_09T150 |
| 11   |         |   |                     | R52N50S2L9K   | A62-1(1)-003_09T151 |
| 12   |         |   |                     | R52N50S2L8A   | A62-1(1)-003_09T152 |
| 13   |         |   |                     | R52N50S2LCW   | A62-1(1)-003_09T153 |
| 14   |         |   |                     | R52N50S2LET   | A62-1(1)-003_09T154 |
| 15   |         |   |                     | R52N50S2LJP   | A62-1(1)-003_09T155 |
| 16   | Angel   | อุปกรณ์สำหรับจัดเก็บเครื่องคอมพิวเตอร์แบบแท็บเล็ต | T-20                | 1942020050130 | A62-1(1)-003_09C009 |
| 17   | Cisco   | อุปกรณ์กระจายสัญญาณไร้สาย                         | AIR-AP1832I-S-K9C   | KWC241905CP   | A62-1(1)-003_09A017 |
| 18   |         |   |                     | KWC241905CQ   | A62-1(1)-003_09A018 |
| 19   |         | งานติดตั้งระบบเครือข่าย                           |                     |               | 1 งาน               |

ผู้ส่งของ วิมลพร ใจดี  
 วันที่ 20/7/63  
 มูลนิธิมิตราทร

ผู้รับของ คุณหญิง อัมภรณ์  
 วันที่ 20/7/63  
 สถานสงเคราะห์คนชราเฉลิมราชกุมารี (หลวงพ่อลำไย)



ใบรับมอบการติดตั้ง FTTH โครงการศูนย์การเรียนรู้ผ่านเครือข่ายอินเทอร์เน็ต

วันที่ 8 เดือน ก.ค. พ.ศ. 2563

ศูนย์บริการลูกค้า ทีโอที ภาณุภาคบุรี

1. สถานที่ติดตั้ง

สถานที่ติดตั้ง: นิคมอุตสาหกรรมนิคมธรรมาคิรินทร์

จังหวัด: ภาคเหนือ

2. ใช้บริการอินเทอร์เน็ตความเร็วสูง

ระบบ FTTH ความเร็ว: 409600 / 409600 kbps หมายเลข: 3452J6035

Speed Test: 513.92 / 457.56 Mbps

| บริษัท ทีโอที จำกัด (มหาชน) | เจ้าหน้าที่สถานสงเคราะห์                    |
|-----------------------------|---|
| <u>นางสาว...</u>            | <u>นางสาว อ้อมกมลทิ</u>                     |
| <u>นางสาว...</u>            | <u>นางสาว อ้อมกมลทิ</u>                     |
| ตำแหน่ง: <u>2/6.5</u>       | ตำแหน่ง: <u>นักสังคมสงเคราะห์ปฏิบัติการ</u> |
| โทรศัพท์: <u>8, 10, 63</u>  | โทรศัพท์: <u>8, 10, 63</u>                  |

10) สถานสงเคราะห์คนชราบ้านจันทบุรี จังหวัดจันทบุรี

โครงการ : ศูนย์การเรียนรู้ผ่านเครือข่ายอินเทอร์เน็ต  
 เพื่อให้ผู้สูงอายุรู้จักการใช้ระบบสารสนเทศเพื่อยกระดับคุณภาพชีวิต  
 มูลนิธิมิตรภาพ

|                  |  |
|------------------|--|
| วันที่ :         | 21 กรกฎาคม 2563  |
| สถานที่ติดตั้ง : | สถานสงเคราะห์คนชราบ้านจันทบุรี   |
| ที่อยู่ :        | 54/5 ม.10 ตำบลทุ่งเบญจา อำเภอท่าใหม่ จังหวัดจันทบุรี 22170   |
| ผู้ติดต่อ :      | คุณพัฒนาพร   |
| เบอร์ติดต่อ :    |  |
| ติดตั้งโดย :     | มูลนิธิมิตรภาพ   |
| สนับสนุนโดย :    | กองทุนวิจัยและพัฒนากิจการกระจายเสียง กิจการโทรทัศน์ และกิจการโทรคมนาคม<br>เพื่อประโยชน์สาธารณะ กสทช. |
| สัญญาเลขที่ :    | A62-1-(1)-003 ลงวันที่ 24 ธันวาคม 2562   |

มูลนิธิ มิตรภาพ  
**มูลนิธิมิตรภาพ**  
 MITTRATORN FOUNDATION  
 7 ซอยประชาอุทิศ 37 แขวงราชบุรณเฐ เขตราชบุรณะ กรุงเทพฯ 10140  
 โทร. 02-427-9380 โทรสาร. 02-427-9492  
 เลขประจำตัวผู้เสียภาษีอากร 0993000381785

ใบส่งสินค้า

วันที่  
 เลขที่ 010/63

|               |   |
|---------------|---|
| โครงการ       | ศูนย์การเรียนรู้ผ่านเครือข่ายอินเทอร์เน็ต เพื่อให้ผู้สูงอายุรู้จักการใช้ระบบสารสนเทศเพื่อยกระดับคุณภาพชีวิต |
| สถานที่       | สถานสงเคราะห์คนชราบ้านจันทบุรี  |
| ที่อยู่       | 54/5 ม.10 ตำบลทุ่งเบญจา อำเภอท่าใหม่ จังหวัดจันทบุรี 22170  |
| ผู้ติดต่อ     | คุณพัฒนาพร  |
| เบอร์โทรศัพท์ | 039-437-269, 090-3837481  |

| ITEM | PRODUCT | DESCRIPTION                                       | MODEL               | SERIAL NUMBER | QUANTITY            |
|------|---------|---|---------------------|---------------|---------------------|
| 1    | Samsung | เครื่องคอมพิวเตอร์แบบแท็บเล็ต พร้อมซองกันกระแทก   | SS Galaxy TabA10.1* | R52N50S2LNR   | A62-1(1)-003_10T156 |
| 2    |         |   |                     | R52N50S2LOM   | A62-1(1)-003_10T157 |
| 3    |         |   |                     | R52N50S2LRD   | A62-1(1)-003_10T158 |
| 4    |         |   |                     | R52N50S2LVK   | A62-1(1)-003_10T159 |
| 5    |         |   |                     | R52N50S2LXA   | A62-1(1)-003_10T160 |
| 6    |         |   |                     | R52N50S2M0Z   | A62-1(1)-003_10T161 |
| 7    |         |   |                     | R52N50S2M1J   | A62-1(1)-003_10T162 |
| 8    |         |   |                     | R52N50S2M2P   | A62-1(1)-003_10T163 |
| 9    |         |   |                     | R52N50S2M4N   | A62-1(1)-003_10T164 |
| 10   |         |   |                     | R52N50S2M5B   | A62-1(1)-003_10T165 |
| 11   |         |   |                     | R52N50S2M9D   | A62-1(1)-003_10T166 |
| 12   |         |   |                     | R52N50S2MBE   | A62-1(1)-003_10T167 |
| 13   |         |   |                     | R52N50S2MPWF  | A62-1(1)-003_10T168 |
| 14   | Angel   | อุปกรณ์สำหรับจัดเก็บเครื่องคอมพิวเตอร์แบบแท็บเล็ต | T-20                | 1942020050131 | A62-1(1)-003_10C010 |
| 15   | Cisco   | อุปกรณ์กระจายสัญญาณไร้สาย                         | AIR-AP1832I-S-K9C   | KWC241905CX   | A62-1(1)-003_10A019 |
| 16   |         |   |                     | KWC241905D8   | A62-1(1)-003_10A020 |
| 17   |         | งานติดตั้งระบบเครือข่าย                           |                     |               | 1 4 ชม              |
| 18   |         |   |                     |               |                     |
| 19   |         |   |                     |               |                     |

ผู้ส่งของ.....  
 วันที่.....  
 มูลนิธิมิตรภาพ

ผู้รับของ.....  
 วันที่.....  
 สถานสงเคราะห์คนชราบ้านจันทบุรี



TOT

**ใบรับมอบการติดตั้ง FTTx โครงการศูนย์การเรียนรู้ผ่านเครือข่ายอินเทอร์เน็ต**

วันที่ 19 เดือน มิถุนายน พ.ศ. 2563

ศูนย์บริการลูกค้า ทีโอที สาขานายายอาม

1. สถานที่ติดตั้ง

สถานที่ติดตั้ง... สถานสงเคราะห์ดช.บ้านจันทบุรี

จังหวัด จันทบุรี

2. ใช้บริการอินเทอร์เน็ตความเร็วสูง

ระบบ FTTx ความเร็ว 400/400 Mbps หมายเลข 3937j9253

Speed Test... 102 Mbps

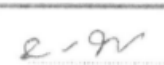
| บริษัท ทีโอที จำกัด (มหาชน)  | เจ้าหน้าที่สถานสงเคราะห์   |
|--|--|
| <br>(นายอภิรักษ์ อภิสิทธิ์) | <br>(นางพวงมาพร ลีตติ์กุล) |
| ตำแหน่ง <u>167</u>   | ตำแหน่ง <u>พี่เลี้ยงชมรม ๒๐ โทษ อีจอย.มว.</u>  |
| โทรศัพท์ ...   | โทรศัพท์   |
| 19 / มิ.ย. / 63  |  |

ส่วนขายราชการที่ 1 (กรร.1) โทรสาร 0 2574 8526

ผู้ประสานงานโครงการ นางสาวอริญญา ศิประเสริฐ โทรศัพท์ 0 2574 8528 และ นายอินวา พิณสมโทรศัพท์ 0 2574 8400

11) สถานสงเคราะห์คนชราบ้านศรีตรัง จังหวัดตรัง

โครงการ : ศูนย์การเรียนรู้ผ่านเครือข่ายอินเทอร์เน็ต  
 เพื่อให้ผู้สูงอายุรู้จักการใช้ระบบสารสนเทศเพื่อยกระดับคุณภาพชีวิต  
 มูลนิธิมิตราทร

|                  |  |
|------------------|--|
| วันที่ :         | 21 กรกฎาคม 2563  |
| สถานที่ติดตั้ง : | สถานสงเคราะห์คนชราบ้านศรีตรัง  |
| ที่อยู่ :        | 113 ม.2 ต.ปากแจ่ม อ.ห้วยยอด จ.ตรัง 92190   |
| ผู้ติดต่อ :      | คุณนงญา หนูสมจิตต์   |
| เบอร์ติดต่อ :    |  |
| ติดตั้งโดย :     | มูลนิธิมิตราทร   |
| สนับสนุนโดย :    | กองทุนวิจัยและพัฒนากิจการกระจายเสียง กิจการโทรทัศน์ และกิจการโทรคมนาคม<br>เพื่อประโยชน์สาธารณะ กสทช. |
| สัญญาเลขที่ :    | A62-1-(1)-003 ลงวันที่ 24 ธันวาคม 2562   |

มูลนิธิ มิตราทร  
  
**มูลนิธิมิตราทร**  
**MITTRATORN FOUNDATION**  
 7 ซอยประชาอุทิศ 37 แขวงราษฎร์บูรณะ เขตราษฎร์บูรณะ กรุงเทพฯ 10140  
 โทร. 02-427-9380 โทรสาร. 02-427-9492  
 เลขประจำตัวผู้เสียภาษีอากร 0993000381785

ใบส่งสินค้า

วันที่ 16/7/63  
 เลขที่ 011/63

|               |   |
|---------------|---|
| โครงการ       | ศูนย์การเรียนรู้ผ่านเครือข่ายอินเทอร์เน็ต เพื่อให้ผู้สูงอายุรู้จักการใช้ระบบสารสนเทศเพื่อยกระดับคุณภาพชีวิต |
| สถานที่       | สถานสงเคราะห์คนชราบ้านศรีตรัง   |
| ที่อยู่       | 113 ม.2 ต.ปากแจ่ม อ.ห้วยยอด จ.ตรัง 92190  |
| ผู้ติดต่อ     | คุณนงญา หนูสมจิตต์  |
| เบอร์โทรศัพท์ | 098-6191655, 091-0407976  |

| ITEM | PRODUCT | DESCRIPTION                                       | MODEL               | SERIAL NUMBER | QUANTITY            |
|------|---------|---|---------------------|---------------|---------------------|
| 1    | Samsung | เครื่องคอมพิวเตอร์แบบแท็บเล็ต หรือซอซในกระแปก     | SS Galaxy TabA10.1' | R52N5052MJF   | A62-1(1)-003_11T169 |
| 2    |         |   |                     | R52N5052MLJ   | A62-1(1)-003_11T170 |
| 3    |         |   |                     | R52N5052MNV   | A62-1(1)-003_11T171 |
| 4    |         |   |                     | R52N5052MPN   | A62-1(1)-003_11T172 |
| 5    |         |   |                     | R52N5052MRR   | A62-1(1)-003_11T173 |
| 6    |         |   |                     | R52N5052MSY   | A62-1(1)-003_11T174 |
| 7    |         |   |                     | R52N5052MVD   | A62-1(1)-003_11T175 |
| 8    |         |   |                     | R52N5052MWL   | A62-1(1)-003_11T176 |
| 9    |         |   |                     | R52N5052MZH   | A62-1(1)-003_11T177 |
| 10   |         |   |                     | R52N5052NOX   | A62-1(1)-003_11T178 |
| 11   |         |   |                     | R52N5052N2F   | A62-1(1)-003_11T179 |
| 12   |         |   |                     | R52N5052N6V   | A62-1(1)-003_11T180 |
| 13   |         |   |                     | R52N5052N7N   | A62-1(1)-003_11T181 |
| 14   |         |   |                     | R52N5052N8M   | A62-1(1)-003_11T182 |
| 15   |         |   |                     | R52N5052NEE   | A62-1(1)-003_11T183 |
| 16   | Angel   | อุปกรณ์สำหรับจัดเก็บเครื่องคอมพิวเตอร์แบบแท็บเล็ต | T-20                | 1942020050132 | A62-1(1)-003_11C011 |
| 17   | Cisco   | อุปกรณ์กระจายสัญญาณไร้สาย                         | AIR-AP1832I-S-K9C   | KWC241906H8   | A62-1(1)-003_11A021 |
| 18   |         |   |                     | KWC241906MG   | A62-1(1)-003_11A022 |
| 19   |         | งานติดตั้งระบบเครือข่าย                           |                     |               | 1 งาน               |

ผู้ส่งของ.....  
 วันที่ 16 ก.ค. 63  
 มูลนิธิมิตราทร

ผู้รับของ.....  
 วันที่ 16 ก.ค. 63  
 สถานสงเคราะห์คนชราบ้านศรีตรัง





**TOT**

ใบรับมอบการติดตั้ง FTTx โครงการศูนย์การเรียนรู้ผ่านเครือข่ายอินเทอร์เน็ต

วันที่ 02 เดือน กรกฎาคม พ.ศ. 2563  
 ศูนย์บริการลูกค้า ทีโอที ๑๖๖

1. สถานที่ติดตั้ง  
 สถานที่ติดตั้ง ศูนย์ส่งเสริมการเรียนรู้จังหวัดบุรีรัมย์  
 จังหวัด บุรีรัมย์

2. ใช้บริการอินเทอร์เน็ตความเร็วสูง  
 ระบบ FTTx ความเร็ว 400/400 Mbps หมายเลข 9520 J2302  
 Speed Test 479.90 / 453.64 Mbps

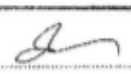
|  |  |
|--|--|
| บริษัท ทีโอที จำกัด (มหาชน)<br><br><br><u>(นางสาวรุ่งโรจน์ภาณี รุ่งโรจน์)</u><br>ตำแหน่ง <u>๒๖๑๖ ๖</u><br>โทรศัพท์ _____<br><u>03 / 09 / ๖๓</u> | เจ้าหน้าที่สถานส่งเสริม<br><br>x <br><u>(นางนภกษา หนูสมจิตต์)</u><br>(ผู้อำนวยการกองส่งเสริมคุณภาพชีวิต)<br>ตำแหน่ง _____<br>โทรศัพท์ _____<br><u>03 / 09 / ๖๓</u> |
|--|--|

ส่วนขายราชการที่ 1 (กรร.1) โทรศัพท์ 0 2574 8526

ผู้ประกอบการโครงการ นางสาวอรุณญา ศิปปะภักดิ์ โทรศัพท์ 0 2574 8528 และ นายธีรนา พินแดนโทรศัพท์ 0 2574 8400

12) ศูนย์พัฒนาการจัดสวัสดิการสังคมผู้สูงอายุบ้านบุรีรัมย์ จังหวัดบุรีรัมย์

โครงการ : ศูนย์การเรียนรู้ผ่านเครือข่ายอินเทอร์เน็ต  
เพื่อให้ผู้สูงอายุรู้จักการใช้ระบบสารสนเทศเพื่อยกระดับคุณภาพชีวิต  
มูลนิธิมิตรภาพ

|                  |   |
|------------------|---|
| วันที่ :         | 19 กรกฎาคม 2563   |
| สถานที่ติดตั้ง : | ศูนย์พัฒนาการจัดสวัสดิการสังคมผู้สูงอายุบ้านบุรีรัมย์   |
| ที่อยู่ :        | 229 ม.3 บ้านโกรกขี้หนู ถนนบุรีรัมย์-พุทไธสง ต.ชุมเห็ด อ.เมืองบุรีรัมย์ จ.บุรีรัมย์ 3100           |
| ผู้ติดต่อ :      | คุณสิริสุข  |
| เบอร์ติดต่อ :    |   |
| ติดตั้งโดย :     | มูลนิธิมิตรภาพ  |
| สนับสนุนโดย :    | กองทุนวิจัยและพัฒนากิจการกระจายเสียง กิจการโทรทัศน์ และกิจการโทรคมนาคม เพื่อประโยชน์สาธารณะ กสทช. |
| สัญญาเลขที่ :    | A62-1-(1)-003 ลงวันที่ 24 ธันวาคม 2562  |



7 ซอยประชาอุทิศ 37 แขวงราชบุรีวระ เขตราชบุรีวระ กรุงเทพฯ 10140  
โทร. 02-427-9380 โทรสาร. 02-427-9492  
เลขประจำตัวผู้เสียภาษี 0993000381785

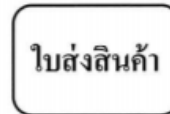

วันที่  
เลขที่ 012/63

|               |   |
|---------------|---|
| โครงการ       | ศูนย์การเรียนรู้ผ่านเครือข่ายอินเทอร์เน็ต เพื่อให้ผู้สูงอายุรู้จักการใช้ระบบสารสนเทศเพื่อยกระดับคุณภาพชีวิต |
| สถานที่       | ศูนย์พัฒนาการจัดสวัสดิการสังคมผู้สูงอายุบ้านบุรีรัมย์   |
| ที่อยู่       | 229 ม.3 บ้านโกรกขี้หนู ถนนบุรีรัมย์-พุทไธสง ต.ชุมเห็ด อ.เมืองบุรีรัมย์ จ.บุรีรัมย์ 3100                     |
| ผู้ติดต่อ     | คุณปิยสุข สีแก่นจันทร์  |
| เบอร์โทรศัพท์ | 044-182560-1,081-7341184  |

| ITEM | PRODUCT | DESCRIPTION                                      | MODEL               | SERIAL NUMBER | QUANTITY            |
|------|---------|--|---------------------|---------------|---------------------|
| 1    | Samsung | เครื่องคอมพิวเตอร์แบบแท็บเล็ต พร้อมซองกันกระแทก  | SS Galaxy TabA10.1" | R52N50S2NGH   | A62-1(1)-003_12T184 |
| 2    |         |  |                     | R52N50S2NJV   | A62-1(1)-003_12T185 |
| 3    |         |  |                     | R52N50S2NLT   | A62-1(1)-003_12T186 |
| 4    |         |  |                     | R52N50S2NMF   | A62-1(1)-003_12T187 |
| 5    |         |  |                     | R52N50S2NQP   | A62-1(1)-003_12T188 |
| 6    |         |  |                     | R52N50S2NWY   | A62-1(1)-003_12T189 |
| 7    |         |  |                     | R52N50S2NZL   | A62-1(1)-003_12T190 |
| 8    |         |  |                     | R52N50S2P2W   | A62-1(1)-003_12T191 |
| 9    |         |  |                     | R52N50S2P5F   | A62-1(1)-003_12T192 |
| 10   |         |  |                     | R52N50S2P6Z   | A62-1(1)-003_12T193 |
| 11   |         |  |                     | R52N50S2P9V   | A62-1(1)-003_12T194 |
| 12   |         |  |                     | R52N50S2PAN   | A62-1(1)-003_12T195 |
| 13   |         |  |                     | R52N50S2PBB   | A62-1(1)-003_12T196 |
| 14   |         |  |                     | R52N50S2PCR   | A62-1(1)-003_12T197 |
| 15   |         |  |                     | R52N50S2PEM   | A62-1(1)-003_12T198 |
| 16   | Angel   | อุปกรณ์สำหรับจับกับเครื่องคอมพิวเตอร์แบบแท็บเล็ต | T-20                | 1942020050133 | A62-1(1)-003_12C012 |
| 17   | Cisco   | อุปกรณ์กระจายสัญญาณไร้สาย                        | AIR-AP1832I-S-K9C   | KWC241906MQ   | A62-1(1)-003_12A023 |
| 18   |         |  |                     | KWC241906MR   | A62-1(1)-003_12A024 |
| 19   |         | งานติดตั้งระบบเครือข่าย                          |                     |               | 1 งาน               |

ผู้ส่งของ ขจรศักดิ์ ชาติ  
วันที่ 19/07/63  
มูลนิธิมิตรภาพ

ผู้รับของ ไพรัช คุ้มวงศ์  
วันที่ 19 ก.ค. 63  
ศูนย์พัฒนาการจัดสวัสดิการสังคมผู้สูงอายุบ้านบุรีรัมย์



**ใบรับมอบการติดตั้ง FTTx โครงการศูนย์การเชื่อมรู้ผ่านเครือข่ายอินเทอร์เน็ต**

วันที่ 30 เดือน สิงหาคม พ.ศ. 2563

ศูนย์บริการลูกค้า ทีโอที บุรีรัมย์

1.สถานที่ติดตั้ง:

สถานที่ติดตั้ง ตู้เหล็ก ตู้ ระบายอากาศ ตู้ ล้าง ล้าง ตู้ ล้าง ตู้ ล้าง ตู้ ล้าง ตู้ ล้าง ตู้ ล้าง

จังหวัด บุรีรัมย์

2.ใช้บริการอินเทอร์เน็ตความเร็วสูง

ระบบ FTTx ความเร็ว 400/400 พากซ์เลข 4460 2239

Speed Test 925/430 Mbps

| บริษัท ทีโอที จำกัด (มหาชน)   | เจ้าหน้าที่สถานสงเคราะห์   |
|---|--|
| <br>(นางอ้นพร เชื้อวณิช)<br>ตำแหน่ง ผอ.บพค.1.2(บร.)บร.<br>โทรศัพท์ _____<br><u>30, สิงหาคม, 2563</u> | <u>ส</u><br>(นางสาวโสภณ สุกนาค)<br>ตำแหน่ง หัวหน้ากลุ่มงานธุรการปฏิบัติหน้าที่<br>โทรศัพท์ _____<br><u>30, สิงหาคม, 2563</u> |

ส่วนราชการที่ 1 (กรร.1) โทรศัพท์ 0 2574 8526

ผู้ประสานงานโครงการ นางสาวอัญญา ศิประเสริฐ โทรศัพท์ 0 2574 8528 และ นายชินวา พิมเสนโทรศัพท์ 0 2574 8400

13) ศูนย์พัฒนาการจัดสวัสดิการสังคมผู้สูงอายุบ้านทักซิณ จังหวัดยะลา

โครงการ : ศูนย์การเรียนรู้ผ่านเครือข่ายอินเทอร์เน็ต  
เพื่อให้ผู้สูงอายุจัดการใช้ระบบสารสนเทศเพื่อยกระดับคุณภาพชีวิต  
มูลนิธิมิตราทาร

|                  |  |
|------------------|--|
| วันที่ :         | 21 กรกฎาคม 2563  |
| สถานที่ติดตั้ง : | ศูนย์พัฒนาการจัดสวัสดิการสังคมผู้สูงอายุบ้านทักซิณ   |
| ที่อยู่ :        | เลขที่ 62 ถนนสุขยางค์ ตำบลสะเตง อำเภอเมือง จังหวัดยะลา 95000   |
| ผู้ติดต่อ :      | คุณพิชญพงษ์ จิระโกคานนท์   |
| เบอร์ติดต่อ :    |  |
| ติดตั้งโดย :     | มูลนิธิมิตราทาร  |
| สนับสนุนโดย :    | กองทุนวิจัยและพัฒนากิจการกระจายเสียง กิจการโทรทัศน์ และกิจการโทรคมนาคม<br>เพื่อประโยชน์สาธารณะ กสทช. |
| สัญญาเลขที่ :    | A62-1-(1)-003 ลงวันที่ 24 ธันวาคม 2562   |

|   |  |  |                     |  |                     |         |  |  |         |  |  |           |                          |  |               |                         |  |
|---|--|--|---------------------|--|---------------------|---------|--|--|---------|--|--|-----------|--------------------------|--|---------------|-------------------------|--|
|  <b>มูลนิธิมิตราทาร</b><br>MITRATORN FOUNDATION  |  | ใบส่งสินค้า                                      |                     |  |                     |         |  |  |         |  |  |           |                          |  |               |                         |  |
| 7 ซอยประชาอุทิศ 37 แขวงราษฎร์บูรณะ เขตราษฎร์บูรณะ กรุงเทพมหานคร 10140<br>โทร. 02-427-9380 โทรสาร. 02-427-9492<br>เลขประจำตัวผู้เสียภาษี 0993000381785   |  |  |                     |  |                     |         |  |  |         |  |  |           |                          |  |               |                         |  |
| วันที่ 20/7/63<br>เลขที่ 013/63   |  |  |                     |  |                     |         |  |  |         |  |  |           |                          |  |               |                         |  |
| <table border="1" style="width: 100%;"> <tr> <td>โครงการ</td> <td colspan="2">ศูนย์การเรียนรู้ผ่านเครือข่ายอินเทอร์เน็ต เพื่อให้ผู้สูงอายุจัดการใช้ระบบสารสนเทศเพื่อยกระดับคุณภาพชีวิต</td> </tr> <tr> <td>สถานที่</td> <td colspan="2">ศูนย์พัฒนาการจัดสวัสดิการสังคมผู้สูงอายุบ้านทักซิณ</td> </tr> <tr> <td>ที่อยู่</td> <td colspan="2">เลขที่ 62 ถนนสุขยางค์ ตำบลสะเตง อำเภอเมือง จังหวัดยะลา 95000</td> </tr> <tr> <td>ผู้ติดต่อ</td> <td colspan="2">คุณพิชญพงษ์ จิระโกคานนท์</td> </tr> <tr> <td>เบอร์โทรศัพท์</td> <td colspan="2">073-274487, 087-1038862</td> </tr> </table> |  |  | โครงการ             | ศูนย์การเรียนรู้ผ่านเครือข่ายอินเทอร์เน็ต เพื่อให้ผู้สูงอายุจัดการใช้ระบบสารสนเทศเพื่อยกระดับคุณภาพชีวิต |                     | สถานที่ | ศูนย์พัฒนาการจัดสวัสดิการสังคมผู้สูงอายุบ้านทักซิณ |  | ที่อยู่ | เลขที่ 62 ถนนสุขยางค์ ตำบลสะเตง อำเภอเมือง จังหวัดยะลา 95000 |  | ผู้ติดต่อ | คุณพิชญพงษ์ จิระโกคานนท์ |  | เบอร์โทรศัพท์ | 073-274487, 087-1038862 |  |
| โครงการ   | ศูนย์การเรียนรู้ผ่านเครือข่ายอินเทอร์เน็ต เพื่อให้ผู้สูงอายุจัดการใช้ระบบสารสนเทศเพื่อยกระดับคุณภาพชีวิต |  |                     |  |                     |         |  |  |         |  |  |           |                          |  |               |                         |  |
| สถานที่   | ศูนย์พัฒนาการจัดสวัสดิการสังคมผู้สูงอายุบ้านทักซิณ   |  |                     |  |                     |         |  |  |         |  |  |           |                          |  |               |                         |  |
| ที่อยู่   | เลขที่ 62 ถนนสุขยางค์ ตำบลสะเตง อำเภอเมือง จังหวัดยะลา 95000   |  |                     |  |                     |         |  |  |         |  |  |           |                          |  |               |                         |  |
| ผู้ติดต่อ   | คุณพิชญพงษ์ จิระโกคานนท์   |  |                     |  |                     |         |  |  |         |  |  |           |                          |  |               |                         |  |
| เบอร์โทรศัพท์   | 073-274487, 087-1038862  |  |                     |  |                     |         |  |  |         |  |  |           |                          |  |               |                         |  |
| ITEM  | PRODUCT  | DESCRIPTION                                      | MODEL               | SERIAL NUMBER  | QUANTITY            |         |  |  |         |  |  |           |                          |  |               |                         |  |
| 1   | Samsung  | เครื่องคอมพิวเตอร์แบบแท็บเล็ต พร้อมซองกันกระแทก  | SS Galaxy TabA10.1" | R52N5052PHE  | A62-1(1)-003_13T199 |         |  |  |         |  |  |           |                          |  |               |                         |  |
| 2   |  |  |                     | R52N5052PKJ  | A62-1(1)-003_13T200 |         |  |  |         |  |  |           |                          |  |               |                         |  |
| 3   |  |  |                     | R52N5052PKH  | A62-1(1)-003_13T201 |         |  |  |         |  |  |           |                          |  |               |                         |  |
| 4   |  |  |                     | R52N5052PLA  | A62-1(1)-003_13T202 |         |  |  |         |  |  |           |                          |  |               |                         |  |
| 5   |  |  |                     | R52N5052PMW  | A62-1(1)-003_13T203 |         |  |  |         |  |  |           |                          |  |               |                         |  |
| 6   |  |  |                     | R52N5052PNX  | A62-1(1)-003_13T204 |         |  |  |         |  |  |           |                          |  |               |                         |  |
| 7   |  |  |                     | R52N5052PPT  | A62-1(1)-003_13T205 |         |  |  |         |  |  |           |                          |  |               |                         |  |
| 8   |  |  |                     | R52N5052PSJ  | A62-1(1)-003_13T206 |         |  |  |         |  |  |           |                          |  |               |                         |  |
| 9   |  |  |                     | R52N5052PWN  | A62-1(1)-003_13T207 |         |  |  |         |  |  |           |                          |  |               |                         |  |
| 10  |  |  |                     | R52N5052PKB  | A62-1(1)-003_13T208 |         |  |  |         |  |  |           |                          |  |               |                         |  |
| 11  |  |  |                     | R52N5052PYR  | A62-1(1)-003_13T209 |         |  |  |         |  |  |           |                          |  |               |                         |  |
| 12  |  |  |                     | R52N5052QOL  | A62-1(1)-003_13T210 |         |  |  |         |  |  |           |                          |  |               |                         |  |
| 13  |  |  |                     | R52N5133X0T  | A62-1(1)-003_13T211 |         |  |  |         |  |  |           |                          |  |               |                         |  |
| 14  |  |  |                     | R52N5133X1F  | A62-1(1)-003_13T212 |         |  |  |         |  |  |           |                          |  |               |                         |  |
| 15  |  |  |                     | R52N5133X2Z  | A62-1(1)-003_13T213 |         |  |  |         |  |  |           |                          |  |               |                         |  |
| 16  | Angel  | อุปกรณ์สำหรับจับกับเครื่องคอมพิวเตอร์แบบแท็บเล็ต | T-20                | 1942020050134  | A62-1(1)-003_13C013 |         |  |  |         |  |  |           |                          |  |               |                         |  |
| 17  | Cisco  | อุปกรณ์กระจายสัญญาณไร้สาย                        | AIR-AP1832I-S-K9C   | KWC241906MS  | A62-1(1)-003_13A025 |         |  |  |         |  |  |           |                          |  |               |                         |  |
| 18  |  |  |                     | KWC241906MW  | A62-1(1)-003_13A026 |         |  |  |         |  |  |           |                          |  |               |                         |  |
| 19  |  | รวมคิดค่าธรรมเนียมเครือข่าย                      |                     |  | 1 งาน               |         |  |  |         |  |  |           |                          |  |               |                         |  |

ผู้ส่งของ คณิศร  
วันที่ 20 ก.ค. 2563  
มูลนิธิมิตราทาร

ผู้รับของ คณิศร  
วันที่ 20/7/63  
ศูนย์พัฒนาการจัดสวัสดิการสังคมผู้สูงอายุบ้านทักซิณ



**TOT**

**ใบรับมอบการติดตั้ง FTTx โครงการศูนย์การวิจัยรู้ผ่านเครือข่ายอินเทอร์เน็ต**

วันที่ 23 เดือน มิถุนายน พ.ศ. 2563

ศูนย์บริการลูกค้า ทีโอที ยะลา

1. สถานที่ติดตั้ง

สถานที่ติดตั้ง ศูนย์คนชราบ้านท่ากุ่ม ซิม จันทรักษ์ยะลา

จังหวัด ยะลา

2. ใช้บริการอินเทอร์เน็ตความเร็วสูง

ระบบ FTTx ความเร็ว 400/400 หมายเลข 7322,4352

Speed Test 470.9/444.4 Mbps

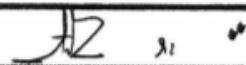
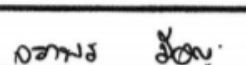
| บริษัท ทีโอที จำกัด (มหาชน)  | เจ้าหน้าที่สถานสงเคราะห์  |
|--|---|
| <br>นาย <u>ทศสิทธิ์</u> ตาม:<br>ตำแหน่ง <u>หัวหน้างาน ติดต่อกับ - ย้าย</u><br>โทรศัพท์ .....<br><u>23</u> , <u>มิ.ย</u> , <u>63</u> | <br>นาย <u>ทศสิทธิ์</u><br>ตำแหน่ง <u>206 ลีสง</u><br>โทรศัพท์ .....<br><u>23</u> , <u>มิ.ย</u> , <u>2563</u> |

ส่วนขายราชการที่ 1 (กร.1) โทรสาร 0 2574 8526

ผู้ประสานงานโครงการ นางสาวอริฉญา ศีประเสริฐ โทรศัพท์ 0 2574 8528 และ นายชินวรา พิมพ์ปกรณ์พร 0 2574 8400

### ภาคผนวกที่ 3

ตัวอย่างรายงานติดตามการใช้แอปพลิเคชันของผู้สูงอายุ

# ตารางการติดตามการใช้งานแท็บเล็ต

| Tx id      | รหัสแท็บเล็ต  | รหัสผู้ใช้งาน | วันและเวลาเริ่ม | รหัสพื้นที่         | วันและเวลาเริ่ม | วันและเวลาสิ้นสุด   | วันและเวลาเริ่มการใช้งาน | วันและเวลาสิ้นสุดการใช้งาน | สถานะ     | เวลาที่ต่อการใช้งาน (นาที) | รหัสศูนย์            | ชื่อศูนย์ |
|------------|---------------|---------------|-----------------|---------------------|-----------------|---------------------|--------------------------|----------------------------|-----------|----------------------------|----------------------|-----------|
| 01UfblSLri | 4UelQwDd4r    | Panya         | Took1235        | 11/01/2021 09:26:28 | Took1235        | 11/01/2021 14:21    | 11/01/2021 09:10:24      | 11/01/2021 12:10:24        | inactive  | 180                        | q6aMUKuhNU6i5ybDmuKn |           |
| 01yflwmgl  | KYBC9xhskqf   | Rawirat0      | admin           | 08/10/2020 09:26:28 |                 | 08/10/2020 09:28:13 | 08/10/2020 09:28:13      | 08/10/2020 12:28:13        | activated | 180                        | C6QaomvnampLkEu23V8F |           |
| 022dXtp0t  | 8kAoMEiq1Bt   | 0061          | nattawut        | 12/11/2020 13:00:00 | nattawut        | 12/11/2020 15:03    | 12/11/2020 14:19:46      | 12/11/2020 18:19:46        | inactive  | 240                        | xArGSU3j0yshswxCAYnr |           |
| 02psTe4ye  | oehj0ItpzHYf  | Sorn1234      | Kung808         | 08/01/2021 08:00:00 | Kung808         | 08/01/2021 10:56    | 08/01/2021 08:46:53      | 08/01/2021 11:46:53        | inactive  | 180                        | HicWtloIMogGkVPCArwE |           |
| 0300MeA    | FZoWl6i0L8    | Poonpan       | KANCHON         | 21/11/2020 08:00:00 | KANCHON         | 21/11/2020 10:58    | 21/11/2020 08:46:26      | 21/11/2020 11:46:26        | inactive  | 180                        | q6aMUKuhNU6i5ybDmuKn |           |
| 04DwK9Kf   | PftuOuwlg8S   | 0008          | nattawut        | 17/12/2020 13:00:00 | nattawut        | 17/12/2020 15:16    | 17/12/2020 14:02:02      | 17/12/2020 18:02:02        | inactive  | 240                        | xArGSU3j0yshswxCAYnr |           |
| 04bzv0OI   | 5YwYtZpwCyC   | Rawirat       | Rawirat         | 15/10/2020 11:00:00 | Rawirat         | 15/10/2020 14:42    | 15/10/2020 11:02:28      | 15/10/2020 12:32:28        | inactive  | 90                         | C6QaomvnampLkEu23V8F |           |
| 06T5Mnu    | MxtYgBcRISZg  | Ekkarat       | KANCHON         | 10/01/2021 08:00:00 | KANCHON         | 10/01/2021 11:52    | 10/01/2021 08:50:17      | 10/01/2021 11:50:17        | inactive  | 180                        | q6aMUKuhNU6i5ybDmuKn |           |
| 06tuXv30   | EDXQRiZylSc   | Anong         | KANCHON         | 10/01/2021 08:00:00 | KANCHON         | 10/01/2021 11:53    |                          |                            | inactive  | 180                        | q6aMUKuhNU6i5ybDmuKn |           |
| 073Wn3L5   | 4UelQwDd4r    | Panya         | KANCHON         | 04/11/2020 07:00:00 | Took1235        | 04/11/2020 14:01    | 04/11/2020 09:25:19      | 04/11/2020 13:25:19        | inactive  | 240                        | q6aMUKuhNU6i5ybDmuKn |           |
| 08SK76Ag   | uwilt4qcvgJbF | Janup         | KANCHON         | 18/12/2020 08:00:00 | Took1235        | 18/12/2020 17:06    |                          |                            | inactive  | 180                        | q6aMUKuhNU6i5ybDmuKn |           |
| 08ks8gruj  | 095tyLq2Q1g   | Hung82        | admin           | 07/10/2020 14:00:00 | admin           | 07/10/2020 14:18    |                          |                            | inactive  | 180                        | LlFI1vva710SeMSDwu9  |           |
| 08zdsR9C   | zYpFv9ZkPRY   | 000017        | Paam11          | 25/01/2021 11:00:00 | Paam11          | 25/01/2021 14:23    | 25/01/2021 11:30:23      | 25/01/2021 15:30:23        | inactive  | 240                        | DLDUficyQ7Z186nKsId  |           |
| 09Gk4eVB   | n27nKhhwaIT   | 0010          | nattawut        | 10/11/2020 13:00:00 | nattawut        | 10/11/2020 13:45    |                          |                            | inactive  | 240                        | xArGSU3j0yshswxCAYnr |           |
| 0AKTH761   | LVlQZn0ToIF   | Kanda         | Took1235        | 05/01/2021 09:00:00 | Took1235        | 05/01/2021 12:01    | 02/02/2021 10:07:13      | 05/01/2021 12:00:22        | inactive  | 180                        | q6aMUKuhNU6i5ybDmuKn |           |
| 0AzrGLi9   | TeENwggVOL    | 002939        | wanpen          | 02/02/2021 09:00:00 | wanpen          | 02/02/2021 12:01    | 02/02/2021 10:07:13      | 02/02/2021 14:07:13        | inactive  | 240                        | KhqzhdUUD7Kf7DlHJUn  |           |
| 08FEDY9M   | pM3qafIUfAr   | Ggg0012       | Sasigunya       | 18/12/2020 13:00:00 | Sasigunya       | 18/12/2020 15:16    | 18/12/2020 14:02:02      | 18/12/2020 15:39:30        | inactive  | 120                        | R8D1v7NwYK9hplwEoyo1 |           |
| 08zjDORc   | fW8XkgPz      | Tawa123       | Kung808         | 17/11/2020 13:00:00 | Kung808         | 18/11/2020 08:04    | 17/11/2020 13:09:20      | 17/11/2020 14:39:20        | inactive  | 90                         | HicWtloIMogGkVPCArwE |           |
| 0Cku8u8j   | DS4SbsSrcl8g  | Banon         | KANCHON         | 01/12/2020 08:00:00 | KANCHON         | 01/12/2020 13:00    | 01/12/2020 08:21:22      | 01/12/2020 11:21:22        | inactive  | 180                        | q6aMUKuhNU6i5ybDmuKn |           |
| 0D7G9mt    | Jvlt2KsaTgn   | mix035        | sarayut150      | 30/10/2020 13:00:00 | sarayut150      | 30/10/2020 15:56    | 30/10/2020 13:52:33      | 30/10/2020 16:52:33        | inactive  | 180                        | 2LqClxkIM9xhh8f46i0  |           |
| 02ESpU8dl  | XlucBbzdU0I   | Janup         | KANCHON         | 24/12/2020 08:00:00 | Took1235        | 24/12/2020 13:06    | 24/12/2020 08:48:43      | 24/12/2020 11:48:43        | inactive  | 180                        | q6aMUKuhNU6i5ybDmuKn |           |
| 02ENS0e1   | 4KLElVp2l2m   | Darunee       | Took1235        | 06/01/2021 08:00:00 | Took1235        | 06/01/2021 11:31    | 06/01/2021 09:00:18      | 06/01/2021 12:00:18        | inactive  | 180                        | q6aMUKuhNU6i5ybDmuKn |           |
| 04ESpU8dl  | uwilt4qcvgJbF | Janup         | KANCHON         | 19/12/2020 08:00:00 | KANCHON         | 19/12/2020 12:12    | 19/12/2020 09:15:13      | 19/12/2020 12:15:13        | inactive  | 180                        | q6aMUKuhNU6i5ybDmuKn |           |
| 05EzF80g   | sdrurb1mPFE   | Hoo1          | Hathaiya        | 24/12/2020 09:00:00 | Hathaiya        | 24/12/2020 14:06    | 24/12/2020 09:20:54      | 24/12/2020 11:20:54        | inactive  | 120                        | Npsr9BweZairBqzSAM   |           |
| 06F3pwbKI  | IXobGg8Kw00   | Damong        | Nong55          | 10/11/2020 12:00:00 | Nong55          | 10/11/2020 14:03    | 10/11/2020 12:58:50      | 10/11/2020 15:58:50        | inactive  | 180                        | HicWtloIMogGkVPCArwE |           |
| 07F582Mz   | mlQh8Krfy4R   | 0002          | nattawut        | 15/10/2020 15:00:00 | nattawut        | 15/10/2020 15:19    | 15/10/2020 15:05:15      | 15/10/2020 15:35:15        | inactive  | 30                         | xArGSU3j0yshswxCAYnr |           |

|            |               |          |             |                     |             |                  |                     |                     |          |      |                       |  |
|------------|---------------|----------|-------------|---------------------|-------------|------------------|---------------------|---------------------|----------|------|-----------------------|--|
| 0H20Vly2t  | YNpXPySjCY    | Pranee   | minwilaipoi | 06/01/2021 02:00:00 | minwilaipoi | 06/01/2021 04:09 | 06/01/2021 09:45:53 | 06/01/2021 13:45:53 | inactive | 240  | HqE8nWvmlnAIINISbk0   |  |
| 0H7YR9ZC   | Fryspre821TY  | Samat12  | Kung808     | 17/11/2020 13:00:00 | Kung808     | 18/11/2020 08:04 | 17/11/2020 13:10:30 | 17/11/2020 14:40:30 | inactive | 90   | HicWtloIMogGkVPCArwE  |  |
| 0HzN3ETh   | aBrVK6g4PaF   | Kanda    | KANCHON     | 27/12/2020 08:00:00 | KANCHON     | 27/12/2020 11:44 | 27/12/2020 08:35:42 | 27/12/2020 11:35:42 | inactive | 180  | q6aMUKuhNU6i5ybDmuKn  |  |
| 019z9iwV   | aBrVK6g4PaF   | Kanda    | KANCHON     | 08/11/2020 08:00:00 | Took1235    | 08/11/2020 13:10 | 08/11/2020 09:55:50 | 08/11/2020 13:55:50 | inactive | 240  | q6aMUKuhNU6i5ybDmuKn  |  |
| 01UdZarVz  | MxtYgBcRISZg  | Ekkarat  | KANCHON     | 08/12/2020 08:00:00 | KANCHON     | 08/12/2020 08:41 |                     |                     | inactive | 180  | q6aMUKuhNU6i5ybDmuKn  |  |
| 01amxbHy   | QpCgN1sbQl    | Ggg0012  | Sasigunya   | 08/01/2021 13:00:00 | Sasigunya   | 08/01/2021 15:06 | 08/01/2021 13:31:00 | 08/01/2021 16:31:00 | inactive | 180  | R8D1v7NwYK9hplwEoyo1  |  |
| 01SztEiQ3  | q6RRBUD0U3r   | Sutum12  | Nong55      | 27/01/2021 08:00:00 | Nong55      | 29/01/2021 08:33 | 27/01/2021 08:42:08 | 27/01/2021 11:42:08 | inactive | 180  | HicWtloIMogGkVPCArwE  |  |
| 010tmXSlx  | lInZe55GSHjY  | Aumpang  | KANCHON     | 15/12/2020 08:00:00 | Took1235    | 15/12/2020 11:38 | 15/12/2020 08:53:12 | 15/12/2020 11:53:12 | inactive | 180  | q6aMUKuhNU6i5ybDmuKn  |  |
| 01kEHSDAI  | y2pa93nsYfBf  | Rawirat  | KANCHON     | 15/10/2020 11:00:00 | Rawirat     | 15/10/2020 14:42 |                     |                     | inactive | 90   | C6QaomvnampLkEu23V8F  |  |
| 01y9gXsqI  | CLFBIUolcqJ3  | Jarean12 | Kung808     | 05/01/2021 12:00:00 | Kung808     | 06/01/2021 08:45 | 05/01/2021 13:18:15 | 05/01/2021 14:48:15 | inactive | 90   | HicWtloIMogGkVPCArwE  |  |
| 0KPCvTYzB  | uwilt4qcvgJbF | Anong    | Took1235    | 02/11/2020 16:00:00 | Took1235    | 02/11/2020 16:15 | 02/11/2020 10:26:33 | 02/11/2020 13:26:33 | inactive | 180  | q6aMUKuhNU6i5ybDmuKn  |  |
| 0KPJ7YdI8  | NYxloy99uxX   | Bunma    | minwilaipoi | 06/01/2021 02:00:00 | minwilaipoi | 06/01/2021 04:08 | 06/01/2021 09:37:32 | 06/01/2021 13:37:32 | inactive | 240  | HqE8nWvmlnAIINISbk0   |  |
| 01leAA9C   | F8b7cwnN5jS   | 003207   | wanpen      | 27/10/2020 08:00:00 | wanpen      | 27/10/2020 16:12 | 27/10/2020 08:44:13 | 27/10/2020 12:44:13 | inactive | 240  | KhqzhdUUD7Kf7DlHJUn   |  |
| 01LU67JYUj | yNgkwHKfSB2   | 000009   | Paam11      | 03/02/2021 08:00:00 | Paam11      | 03/02/2021 10:43 | 03/02/2021 08:08:31 | 03/02/2021 12:08:31 | inactive | 240  | DLDUficyQ7Z186nKsId   |  |
| 01MH7GQz   | Fryspre821TY  | Samsak1  | Nong55      | 15/01/2021 08:00:00 | Nong55      | 19/01/2021 12:54 | 15/01/2021 08:41:08 | 15/01/2021 11:41:08 | inactive | 180  | HicWtloIMogGkVPCArwE  |  |
| 01OGankah  | lETNXKDaARiR  | Ekkarat  | KANCHON     | 15/11/2020 09:00:00 | KANCHON     | 15/11/2020 13:03 | 15/11/2020 09:22:15 | 15/11/2020 12:22:15 | inactive | 180  | q6aMUKuhNU6i5ybDmuKn  |  |
| 01OHTxSiq  | oehj0ItpzHYf  | Sorn1234 | Kung808     | 24/11/2020 11:00:00 | Kung808     | 24/11/2020 14:15 | 24/11/2020 12:01:08 | 24/11/2020 15:01:08 | inactive | 180  | HicWtloIMogGkVPCArwE  |  |
| 01OU9gfje  | hpkShlgwUfHr  | WM0010   | Mooksupisa  | 03/02/2021 09:00:00 | Mooksupisa  | 03/02/2021 10:40 | 03/02/2021 09:07:28 | 03/02/2021 13:07:28 | inactive | 240  | Kv32X0kMgpxwY8YvWwJpw |  |
| 01QzCfxOf  | hUEX6eOCrV    | h008     | Rawirat     | 09/11/2020 13:00:00 | Rawirat     | 09/11/2020 15:10 | 09/11/2020 13:32:13 | 09/11/2020 17:32:13 | inactive | 240  | C6QaomvnampLkEu23V8F  |  |
| 01SaiVmpA  | aBrVK6g4PaF   | Kanda    | Took1235    | 01/01/2021 09:00:00 | Took1235    | 01/01/2021 11:20 | 01/01/2021 09:18:31 | 01/01/2021 12:18:31 | inactive | 180  | q6aMUKuhNU6i5ybDmuKn  |  |
| 01Tpyee2of | GwlDovnl1JRS  | 000001   | Paam11      | 25/01/2021 11:00:00 | Paam11      | 25/01/2021 14:14 | 25/01/2021 11:26:31 | 25/01/2021 15:26:31 | inactive | 240  | DLDUficyQ7Z186nKsId   |  |
| 01TyPv9Zg  | ogC4jaADP6l   | 003338   | wanpen      | 16/11/2020 09:00:00 | wanpen      | 16/11/2020 13:35 | 16/11/2020 10:04:10 | 16/11/2020 14:04:10 | inactive | 240  | KhqzhdUUD7Kf7DlHJUn   |  |
| 01VvKm9IS  | 9Ajw3Dumvz2   | Wicha2   | KANCHON     | 18/11/2020 08:00:00 | Took1235    | 18/11/2020 13:13 | 18/11/2020 08:47:44 | 18/11/2020 11:47:44 | inactive | 180  | q6aMUKuhNU6i5ybDmuKn  |  |
| 01VnSpLgc  | IvwJh64IRAA   | member1  | admin       | 03/07/2020 11:00:00 | admin       | 07/07/2020 10:13 | 03/07/2020 11:50:59 | 04/07/2020 11:50:59 | inactive | 1440 | Nk454e7GwAy095aXhmag  |  |
| 020XpYNU   | 2i5mB1FRZUX   | THUANG   | Suthapipat  | 04/11/2020 16:00:00 | Suthapipat  | 04/11/2020 17:00 | 04/11/2020 16:38:00 | 04/11/2020 18:38:00 | inactive | 120  | Npsr9BweZairBqzSAM    |  |
| 03XUhhbc   | AwlcG74yKQf   | Chammar  | Hathaiya    | 24/12/2020 14:00:00 | Hathaiya    | 24/12/2020 15:01 | 24/12/2020 14:20:51 | 24/12/2020 16:20:51 | inactive | 120  | Npsr9BweZairBqzSAM    |  |
| 04YMGzait  | nbb76efbQPQ   | LlI0379  | Sasigunya   | 30/11/2020 13:00:00 | Sasigunya   | 30/11/2020 15:27 |                     |                     | inactive | 120  | R8D1v7NwYK9hplwEoyo1  |  |

## ภาคผนวกที่ 4

ภาพประกอบกิจกรรม Train the Trainer



## กิจกรรม Train the Trainer





















ภาคผนวกที่ 5

บันทึกข้อตกลง (MOU)

โครงการศูนย์การเรียนรู้ผ่านเครือข่ายอินเทอร์เน็ตเพื่อให้ผู้สูงอายุรู้จักการใช้ระบบสารสนเทศ  
เพื่อยกระดับคุณภาพชีวิตเพื่อประกอบการพิจารณา

ทางมูลนิธิมิตรภาพ ได้จัดทำบันทึก MOU แนบท้ายเพื่อขยายระยะเวลาดำเนินโครงการ กับทางสถาน  
สงเคราะห์คนชรา และศูนย์พัฒนาการจัดสวัสดิการสังคมผู้สูงอายุ โดยศูนย์ฯ ทั้ง 13 แห่งจะครบกำหนด  
ระยะเวลาดำเนินโครงการพร้อมกัน ในวันที่ 21 กรกฎาคม 2564 ซึ่งมีเอกสารแนบมานี้

บันทึกแนบท้ายบันทึกข้อตกลงความร่วมมือ

บันทึกแนบท้ายบันทึกข้อตกลงความร่วมมือฉบับนี้ทำขึ้น เมื่อ.....22 เมษายน 2564.....ระหว่าง มูลนิธิมิตราทอร์  
โดย นางยุวดี นิมสมบุญ ประธานมูลนิธิมิตราทอร์ ตั้งอยู่เลขที่ ๗ ซอยประชาอุทิศ ๓๗ แขวงราษฎร์บูรณะ เขตราษฎร์  
บูรณะ กทม. ๑๐๑๔๐ ฝ่ายหนึ่ง กับ ศูนย์พัฒนาการจัดสวัสดิการสังคมผู้สูงอายุสาละวิน โดย นางกัญดา ดีเต็ม  
ตำแหน่ง ผู้อำนวยการศูนย์พัฒนาการจัดสวัสดิการสังคมผู้สูงอายุสาละวิน ตั้งอยู่เลขที่ 200/11 หมู่ 2 ตำบลบ่อโพง  
อำเภอนครหลวง จังหวัดพระนครศรีอยุธยา 13260 อีกฝ่ายหนึ่ง

ตามที่หน่วยงานทั้งสองได้ตกลงทำบันทึกข้อตกลงความร่วมมือกันดำเนินโครงการ จัดตั้งศูนย์การเรียนรู้ผ่าน  
เครือข่ายอินเทอร์เน็ต เพื่อให้ผู้สูงอายุรู้จักการใช้ ระบบสารสนเทศเพื่อยกระดับคุณภาพชีวิต เมื่อวันที่ 29 มิถุนายน  
2563 โดยมีระยะเวลา 1 ปี นับจากวันลงนามในบันทึกข้อตกลงความร่วมมือแต่สืบเนื่องจากการแพร่ระบาดของโรคโค  
วิด 19 ในช่วงเวลาที่ผ่านมา เป็นผลให้การจัดการฝึกอบรมให้กับผู้ใช้งาน (ผู้สูงอายุ) ไม่สามารถดำเนินการได้ บัดนี้การ  
แพร่ระบาดของโรคโควิด 19 สามารถควบคุมได้แล้ว ทางมูลนิธิฯ จึงจะจัดฝึกอบรม จำนวน 2 ครั้ง ( ณ ที่ศูนย์ฯ หรือ  
ผ่านระบบออนไลน์) ช่วงระหว่าง เดือน พฤษภาคม ถึงเดือน กรกฎาคม 2564 แต่เนื่องจากกำหนดระยะเวลาข้อตกลง  
ความร่วมมือจะสิ้นสุดลงใน วันที่ 29 มิถุนายน 2564 หน่วยงานทั้งสองจึงได้ตกลงขยายระยะเวลาในบันทึกข้อตกลง  
ความร่วมมือ จากเดิม วันที่ 29 มิถุนายน 2564 เป็น วันที่ 21 กรกฎาคม 2564 โดยความร่วมมือในส่วนอื่นให้คงไว้  
ตามบันทึกข้อตกลงที่กล่าวถึงข้างต้น

บันทึกแนบท้ายบันทึกข้อตกลงนี้ ได้จัดทำขึ้นเป็นสองฉบับ มีข้อความถูกต้องตรงกันทุกประการ ทั้งสองฝ่ายต่าง  
ยึดถือไว้ฝ่ายละฉบับ โดยได้อ่านและเข้าใจข้อความในบันทึกข้อตกลงความร่วมมือนี้โดยตลอดแล้วเห็นว่ามีข้อความ  
ถูกต้องตรงกัน จึงได้ลงลายมือชื่อไว้เป็นสำคัญต่อหน้าพยาน



MITRATORN FOUNDATION

ลงชื่อ.....

(นางยุวดี นิมสมบุญ)

ประธานมูลนิธิมิตราทอร์

(ดร.อนันต์ วรฉัตรพงศ์)

ที่ปรึกษาโครงการ

พยาน

ลงชื่อ.....

(นางกัญดา ดีเต็ม)

ผู้อำนวยการ

ศูนย์พัฒนาการจัดสวัสดิการสังคมผู้สูงอายุสาละวิน

ลงชื่อ.....

(..... น.ส.อ.ส.อ.)

พยาน



ที่ ชม ๕๑๐๐๑/ ทพทช

องค์การบริหารส่วนจังหวัดเชียงใหม่  
ถนนโชตนา อำเภอเมือง ชม ๕๐๓๐๐

เมษายน ๒๕๖๔

เรื่อง การขยายระยะเวลาตามบันทึกข้อตกลงความร่วมมือ

เรียน ประธานมูลนิธิมิตรภาพ

อ้างถึง ๑. บันทึกข้อตกลงความร่วมมือโครงการศูนย์เรียนรู้ฯ ลงวันที่ ๑๒ มิถุนายน ๒๕๖๓  
๒. หนังสือมูลนิธิมิตรภาพ ลงวันที่ ๒ เมษายน ๒๕๖๔

ตามหนังสือที่อ้างถึง มูลนิธิมิตรภาพ ขอขยายระยะเวลาตามบันทึกข้อตกลงความร่วมมือ โครงการศูนย์การเรียนรู้ผ่านเครือข่ายอินเทอร์เน็ต เพื่อให้ผู้สูงอายุรู้จักการใช้ระบบสารสนเทศ เพื่อยกระดับคุณภาพชีวิตผู้สูงอายุในสถานสงเคราะห์คนชราวัยทองนิเวศน์ จากเดิมสิ้นสุดลงวันที่ ๑๒ มิถุนายน ๒๕๖๔ เป็นสิ้นสุดลงวันที่ ๒๑ กรกฎาคม ๒๕๖๔ (ขอขยายเวลาตามสัญญาออกไปอีก ๔๐ วัน) เนื่องจากผลกระทบจากการแพร่ระบาดของโรคติดเชื้อไวรัสโคโรนา ๒๐๑๙ (COVID-๑๙) ระลอกที่ ๓ ในพื้นที่ต่างๆ ของประเทศไทยเป็นวงกว้าง ทำให้ไม่สามารถดำเนินกิจกรรมได้ตามกำหนดในบันทึกข้อตกลงฯ ความละเอียดแจ้งแล้ว นั้น

ในการนี้ องค์การบริหารส่วนจังหวัดเชียงใหม่ พิจารณาแล้วเห็นว่า ในการขยายระยะเวลาตามบันทึกข้อตกลงความร่วมมือโครงการศูนย์เรียนรู้ฯ ดังกล่าว ก่อให้เกิดประโยชน์แก่ผู้สูงอายุ/ผู้รับบริการในสถานสงเคราะห์คนชราวัยทองนิเวศน์ให้สามารถเข้าถึงเทคโนโลยีอย่างทั่วถึง อีกทั้งเพื่อพัฒนาคุณภาพชีวิตให้ดียิ่งขึ้น เป็นการพัฒนาศักยภาพและทักษะความรู้ที่เป็นประโยชน์ต่อการประยุกต์ใช้งาน ด้านเทคโนโลยีสารสนเทศและการสื่อสารแก่ผู้สูงอายุ จึงไม่ขัดข้องและเห็นชอบการขยายระยะเวลาตามบันทึกข้อตกลงความร่วมมือโครงการศูนย์การเรียนรู้ฯ จากเดิมสิ้นสุดลงวันที่ ๑๒ มิถุนายน ๒๕๖๔ เป็นสิ้นสุดลงวันที่ ๒๑ กรกฎาคม ๒๕๖๔

จึงเรียนมาเพื่อโปรดทราบและดำเนินการในส่วนที่เกี่ยวข้อง ต่อไป

(นายแพทย์เพทาย เตโชหาร)

รองนายกองค์การบริหารส่วนจังหวัด ปฏิบัติราชการแทน  
นายกองค์การบริหารส่วนจังหวัดเชียงใหม่

สำนักปลัดองค์การบริหารส่วนจังหวัด  
ฝ่ายสถานสงเคราะห์  
โทรศัพท์ ๐-๕๓๑๐-๔๑๖๑

## บันทึกแนบท้ายบันทึกข้อตกลงความร่วมมือ

บันทึกแนบท้ายบันทึกข้อตกลงความร่วมมือฉบับนี้ทำขึ้น เมื่อ...30 เมษายน 2564...ระหว่าง มูลนิธิมิตราทอร์ โดยนางยุวดี นิมสมบุญ ประธานมูลนิธิมิตราทอร์ ตั้งอยู่เลขที่ ๗ ซอยประชาอุทิศ ๓๗ แขวงราษฎร์บูรณะ เขตราษฎร์บูรณะ กทม. ๑๐๑๔๐ ฝ่ายหนึ่ง กับสถานสงเคราะห์บ้านเขาบ่อแก้ว โดย พลตำรวจเอกสมศักดิ์ จันทะพิงค์ ตำแหน่ง นายกองค์การบริหารส่วนจังหวัดนครสวรรค์ ตั้งอยู่ เลขที่ 90 ม.3 ตำบล นิคมเขาบ่อแก้ว อำเภอ พยุหะคีรี จังหวัดนครสวรรค์ 60130 อีกฝ่ายหนึ่ง

ตามที่หน่วยงานทั้งสองได้ตกลงทำบันทึกข้อตกลงความร่วมมือกันดำเนินโครงการ จัดตั้งศูนย์การเรียนรู้ผ่านเครือข่ายอินเทอร์เน็ต เพื่อให้ผู้สูงอายุรู้จักการใช้ ระบบสารสนเทศเพื่อยกระดับคุณภาพชีวิต เมื่อวันที่ 26 กุมภาพันธ์ 2563 โดยมีระยะเวลา 1 ปี นับจากวันลงนามในบันทึกข้อตกลงความร่วมมือแต่สืบเนื่องจากการแพร่ระบาดของโรคโควิด 19 ในช่วงเวลาที่ผ่านมา เป็นผลให้การจัดการฝึกอบรมให้กับผู้ใช้งาน (ผู้สูงอายุ) ไม่สามารถดำเนินการได้ บัดนี้การแพร่ระบาดของโรคโควิด 19 สามารถควบคุมได้แล้ว ทางมูลนิธิฯ จึงจะจัดฝึกอบรม จำนวน 2 ครั้ง ( ณ ที่ศูนย์ฯ หรือผ่านระบบออนไลน์) ช่วงระหว่าง เดือน พฤษภาคม ถึงเดือน กรกฎาคม 2564 แต่เนื่องจากกำหนดระยะเวลาข้อตกลงความร่วมมือจะสิ้นสุดลงในวันที่ 26 กุมภาพันธ์ 2564 หน่วยงานทั้งสองจึงได้ตกลงขยายระยะเวลาในบันทึกข้อตกลงความร่วมมือ จากเดิม วันที่ 26 กุมภาพันธ์ 2564 เป็น วันที่ 21 กรกฎาคม 2564 โดยความร่วมมือในส่วนอื่นให้คงไว้ตามบันทึกข้อตกลงที่กล่าวถึงข้างต้น

บันทึกแนบท้ายบันทึกข้อตกลงนี้ ได้จัดทำขึ้นเป็นสองฉบับ มีข้อความถูกต้องตรงกันทุกประการ ทั้งสองฝ่ายต่าง ยึดถือไว้ฝ่ายละฉบับ โดยได้อ่านและเข้าใจข้อความในบันทึกข้อตกลงความร่วมมือนี้โดยตลอดแล้วเห็นว่ามีข้อความถูกต้องตรงกัน จึงได้ลงลายมือชื่อไว้เป็นสำคัญต่อหน้าพยาน



ลงชื่อ.....

(นางยุวดี นิมสมบุญ)

ประธานมูลนิธิมิตราทอร์

ลงชื่อ.....

(ดร.อนันต์ วรดิพิงค์)

ที่ปรึกษาโครงการ

พยาน

พล.ต.อ.   
ลงชื่อ.....  
(สมศักดิ์ จันทะพิงค์)

นายกองค์การบริหารส่วนจังหวัดนครสวรรค์

ลงชื่อ.....

พ.จ.อ.   
(สุรชาติพัฒน์ บุญประจันทร)  
(.....หัวหน้าฝ่ายสถานสงเคราะห์.....)

พยาน

## บันทึกแนบท้ายบันทึกข้อตกลงความร่วมมือ

บันทึกแนบท้ายบันทึกข้อตกลงความร่วมมือฉบับนี้ทำขึ้น เมื่อวันที่ ๓๐ เมษายน ๒๕๖๔ ระหว่าง มูลนิธิมิตรราทร โดย นางยุวดี นิยมสมบุญ ประธานมูลนิธิมิตรราทร ตั้งอยู่เลขที่ ๗ ซอยประชาอุทิศ ๓๗ แขวงราษฎร์บูรณะ เขตราษฎร์บูรณะ กทม. ๑๐๑๔๐ ฝ่ายหนึ่ง กับ องค์การบริหารส่วนจังหวัดลพบุรี โดย นางอรพิน จิระพันธุ์วานิช ตำแหน่ง นายกองค์การบริหารส่วนจังหวัดลพบุรี ตั้งอยู่ที่ ถนนนารายณ์มหาราช ตำบลทะเลชุบศร อำเภอเมืองลพบุรี จังหวัดลพบุรี ๑๕๐๐๐ อีกฝ่ายหนึ่ง

ตามที่หน่วยงานทั้งสองได้ตกลงทำบันทึกข้อตกลงความร่วมมือกันดำเนินโครงการ จัดตั้งศูนย์การเรียนรู้ผ่านเครือข่ายอินเทอร์เน็ต เพื่อให้ผู้สูงอายุรู้จักการใช้ระบบสารสนเทศเพื่อยกระดับคุณภาพชีวิต เมื่อวันที่ ๒๘ กุมภาพันธ์ ๒๕๖๓ โดยมีระยะเวลา ๑ ปี นับจากวันลงนามในบันทึกข้อตกลงความร่วมมือ แต่สืบเนื่องจากการแพร่ระบาดของโรคโควิด ๑๙ ในช่วงเวลาที่ผ่านมา เป็นผลให้การจัดการฝึกอบรมให้กับผู้ใช้งาน (ผู้สูงอายุ) ไม่สามารถดำเนินการได้ บัดนี้การแพร่ระบาดของโรคโควิด ๑๙ สามารถควบคุมได้แล้ว ทางมูลนิธิฯ จึงจะจัดฝึกอบรม จำนวน ๒ ครั้ง ( ณ ที่ศูนย์ฯ หรือผ่านระบบออนไลน์) ช่วงระหว่าง เดือน พฤษภาคม ถึงเดือน กรกฎาคม ๒๕๖๔ แต่เนื่องจากกำหนดระยะเวลาข้อตกลงความร่วมมือจะสิ้นสุดลงใน วันที่ ๒๘ กุมภาพันธ์ ๒๕๖๔ หน่วยงานทั้งสองจึงได้ตกลงขยายระยะเวลาในบันทึกข้อตกลงความร่วมมือจากเดิม วันที่ ๒๘ กุมภาพันธ์ ๒๕๖๔ เป็น วันที่ ๒๑ กรกฎาคม ๒๕๖๔ โดยความร่วมมือในส่วนอื่นให้คงไว้ตามบันทึกข้อตกลงที่กล่าวถึงข้างต้น

บันทึกแนบท้ายบันทึกข้อตกลงนี้ ได้จัดทำขึ้นเป็นสองฉบับ มีข้อความถูกต้องตรงกันทุกประการ ทั้งสองฝ่ายต่าง ยึดถือไว้ฝ่ายละฉบับ โดยได้อ่านและเข้าใจข้อความในบันทึกข้อตกลงความร่วมมือนี้โดยตลอดแล้วเห็นว่ามีความถูกต้องตรงกัน จึงได้ลงลายมือชื่อไว้เป็นสำคัญต่อหน้าพยาน



ลงชื่อ..... 

(นางยุวดี นิยมสมบุญ)

ประธานมูลนิธิมิตรราทร

ลงชื่อ..... 

(นางอรพิน จิระพันธุ์วานิช)

นายกองค์การบริหารส่วนจังหวัดลพบุรี

ลงชื่อ..... 

(ดร.อนันต์ วรธิตพิงค์)

ที่ปรึกษาโครงการ

พยาน

ลงชื่อ..... 

(นายวิวัฒน์ ศิริวัฒน์)

หัวหน้าสถานสงเคราะห์คนชราบ้านลพบุรี

พยาน

บันทึกแนบท้ายบันทึกข้อตกลงความร่วมมือ

บันทึกแนบท้ายบันทึกข้อตกลงความร่วมมือฉบับนี้ทำขึ้น เมื่อ **28 เมษายน 2564** ระหว่าง มูลนิธิมิตรภาพ โดย นางยุวดี นิ่มสมบุญ ประธานมูลนิธิมิตรภาพ ตั้งอยู่เลขที่ ๗ ซอยประชาอุทิศ ๓๗ แขวงราษฎร์บูรณะ เขตราษฎร์บูรณะ กทม. ๑๐๑๔๐ ฝ่ายหนึ่ง กับ องค์การบริหารส่วนจังหวัดนครราชสีมา (สถานสงเคราะห์คนชราบ้านธรรมปกรณ์ (วัดม่วง)) โดย **นายนรเสฏฐ์ ศิริโรจนกุล** ตำแหน่ง **รองนายกองค์การบริหารส่วนจังหวัดนครราชสีมา** ตั้งอยู่ที่ ถนน กำแพงสงคราม ตำบลในเมือง อำเภอเมืองนครราชสีมา จังหวัดนครราชสีมา 30000 อีกฝ่ายหนึ่ง

ตามที่หน่วยงานทั้งสองได้ตกลงทำบันทึกข้อตกลงความร่วมมือกันดำเนินโครงการ จัดตั้งศูนย์การเรียนรู้ผ่านเครือข่ายอินเทอร์เน็ต เพื่อให้ผู้สูงอายุรู้จักการใช้ ระบบสารสนเทศเพื่อยกระดับคุณภาพชีวิต เมื่อวันที่ 17 มีนาคม 2563 โดยมีระยะเวลา 1 ปี นับจากวันลงนามในบันทึกข้อตกลงความร่วมมือแต่สืบเนื่องจากการแพร่ระบาดของโรคโควิด 19 ในช่วงเวลาที่ผ่านมามีผลให้การจัดการฝึกอบรมให้กับผู้ใช้งาน (ผู้สูงอายุ) ไม่สามารถดำเนินการได้ บัดนี้การแพร่ระบาดของโรคโควิด 19 สามารถควบคุมได้แล้ว ทางมูลนิธิฯ จึงจะจัดฝึกอบรม จำนวน 2 ครั้ง ( ณ ที่ศูนย์ฯ หรือผ่านระบบออนไลน์) ช่วงระหว่าง เดือน พฤษภาคม ถึงเดือน กรกฎาคม 2564 แต่เนื่องจากกำหนดระยะเวลาข้อตกลงความร่วมมือจะสิ้นสุดลงใน วันที่ 17 มีนาคม 2564 หน่วยงานทั้งสองจึงได้ตกลงขยายระยะเวลาในบันทึกข้อตกลงความร่วมมือ จากเดิม วันที่ 17 มีนาคม 2564 เป็น วันที่ 21 กรกฎาคม 2564 โดยความร่วมมือในส่วนอื่นให้คงไว้ตามบันทึกข้อตกลงที่กล่าวถึงข้างต้น

บันทึกแนบท้ายบันทึกข้อตกลงนี้ ได้จัดทำขึ้นเป็นสองฉบับ มีข้อความถูกต้องตรงกันทุกประการ ทั้งสองฝ่ายต่าง ยึดถือไว้ฝ่ายละฉบับ โดยได้อ่านและเข้าใจข้อความในบันทึกข้อตกลงความร่วมมือนี้โดยตลอดแล้วเห็นว่ามีข้อความถูกต้องตรงกัน จึงได้ลงลายมือชื่อไว้เป็นสำคัญต่อหน้าพยาน



ลงชื่อ..... **ย. นิ่มสมบุญ**

(นางยุวดี นิ่มสมบุญ)

ประธานมูลนิธิมิตรภาพ

ลงชื่อ..... **ดร.อนันต์ วรจิตพิงค์**

(ดร.อนันต์ วรจิตพิงค์)

ที่ปรึกษาโครงการ

พยาน

ลงชื่อ..... **นรเสฏฐ์ ศิริโรจนกุล**

(นายนรเสฏฐ์ ศิริโรจนกุล)

รองนายกองค์การบริหารส่วนจังหวัด ปฏิบัติราชการแทน  
นายกองค์การบริหารส่วนจังหวัดนครราชสีมา

ลงชื่อ..... **นางฉนิษฐา นกนอก**

(.....หัวหน้าฝ่ายสถานสงเคราะห์.....)

พยาน



บันทึกแนบท้ายบันทึกข้อตกลงความร่วมมือ

บันทึกแนบท้ายบันทึกข้อตกลงความร่วมมือฉบับนี้ทำขึ้น เมื่อ 28 เมษายน 2564 ระหว่าง มูลนิธิมิตรราทร โดย นางยุวดี นิ่มสมบุญ ประธานมูลนิธิมิตรราทร ตั้งอยู่เลขที่ ๗ ซอยประชาอุทิศ ๓๗ แขวงราษฎร์บูรณะ เขตราษฎร์บูรณะ กทม. ๑๐๑๔๐ ฝ่ายหนึ่ง กับ องค์การบริหารส่วนจังหวัดนครราชสีมา (สถานสงเคราะห์คนชราบ้านธรรมปกรณัม โพธิ์กลาง) โดย นายนรเสฏฐ์ ศิริโรจนกุล ตำแหน่ง รองนายกองค์การบริหารส่วนจังหวัดนครราชสีมา ตั้งอยู่ที่ ถนน กำแพงสงคราม ตำบลในเมือง อำเภอเมืองนครราชสีมา จังหวัดนครราชสีมา 30000 อีกฝ่ายหนึ่ง

ตามที่หน่วยงานทั้งสองได้ตกลงทำบันทึกข้อตกลงความร่วมมือกันดำเนินโครงการ จัดตั้งศูนย์การเรียนรู้ผ่านเครือข่ายอินเทอร์เน็ต เพื่อให้ผู้สูงอายุรู้จักการใช้ ระบบสารสนเทศเพื่อยกระดับคุณภาพชีวิต เมื่อวันที่ 17 มีนาคม 2563 โดยมีระยะเวลา 1 ปี นับจากวันลงนามในบันทึกข้อตกลงความร่วมมือแต่สืบเนื่องจากการแพร่ระบาดของโรคโควิด 19 ในช่วงเวลาที่ผ่านมานี้ เป็นผลให้การจัดการฝึกอบรมให้กับผู้ใช้งาน (ผู้สูงอายุ) ไม่สามารถดำเนินการได้ บัดนี้การแพร่ระบาดของโรคโควิด 19 สามารถควบคุมได้แล้ว ทางมูลนิธิฯ จึงจะจัดฝึกอบรม จำนวน 2 ครั้ง ( ณ ที่ศูนย์ฯ หรือผ่านระบบออนไลน์) ช่วงระหว่าง เดือน พฤษภาคม ถึงเดือน กรกฎาคม 2564 แต่เนื่องจากกำหนดระยะเวลาข้อตกลงความร่วมมือจะสิ้นสุดลงใน วันที่ 17 มีนาคม 2564 หน่วยงานทั้งสองจึงได้ตกลงขยายระยะเวลาในบันทึกข้อตกลงความร่วมมือ จากเดิม วันที่ 17 มีนาคม 2564 เป็น วันที่ 21 กรกฎาคม 2564 โดยความร่วมมือในส่วนอื่นให้คงไว้ตามบันทึกข้อตกลงที่กล่าวถึงข้างต้น

บันทึกแนบท้ายบันทึกข้อตกลงนี้ ได้จัดทำขึ้นเป็นสองฉบับ มีข้อความถูกต้องตรงกันทุกประการ ทั้งสองฝ่ายต่าง ยึดถือไว้ฝ่ายละฉบับ โดยได้อ่านและเข้าใจข้อความในบันทึกข้อตกลงความร่วมมือนี้โดยตลอดแล้วเห็นว่ามีข้อความถูกต้องตรงกัน จึงได้ลงลายมือชื่อไว้เป็นสำคัญต่อหน้าพยาน



MITTRATORN FOUNDATION

ลงชื่อ ย. นิ่มสมบุญ

(นางยุวดี นิ่มสมบุญ)

ประธานมูลนิธิมิตรราทร

ลงชื่อ ดร.อนันต์ วรดิพิงศ์

(ดร.อนันต์ วรดิพิงศ์)

ที่ปรึกษาโครงการ

พยาน

ลงชื่อ นรเสฏฐ์ ศิริโรจนกุล

(นายนรเสฏฐ์ ศิริโรจนกุล)  
รองนายกองค์การบริหารส่วนจังหวัด ปฏิบัติราชการแทน  
นายกองค์การบริหารส่วนจังหวัดนครราชสีมา

ลงชื่อ นิชพัชร์ นกนอก

(นางนิชพัชร์ นกนอก)  
(.....หัวหน้าฝ่ายสถานสงเคราะห์.....)

พยาน

บันทึกแนบท้ายบันทึกข้อตกลงความร่วมมือ

บันทึกแนบท้ายบันทึกข้อตกลงความร่วมมือฉบับนี้ทำขึ้น เมื่อ ๑๗ เม.ย. ๖๔ ระหว่าง มูลนิธิมิตรราทร โดย นางยุวดี นิมสมบุญ ประธานมูลนิธิมิตรราทร ตั้งอยู่เลขที่ ๗ ซอยประชาอุทิศ ๓๗ แขวงราษฎร์บูรณะ เขตราษฎร์บูรณะ กทม. ๑๐๑๔๐ ฝ่ายหนึ่ง กับ ศูนย์พัฒนาการจัดสวัสดิการสังคมผู้สูงอายุจังหวัดปทุมธานี โดย นายธนกร วรินทร์เวช รักษาการในตำแหน่ง ผู้อำนวยการศูนย์พัฒนาการจัดสวัสดิการสังคมผู้สูงอายุ จังหวัดปทุมธานี ตั้งอยู่ เลขที่ ๑/๑ หมู่ ๒ ถ.รังสิต-นครนายก ตำบลรังสิต อำเภอธัญบุรี จังหวัดปทุมธานี ๑๒๑๑๐ อีกฝ่ายหนึ่ง

ตามที่หน่วยงานทั้งสองได้ตกลงทำบันทึกข้อตกลงความร่วมมือกันดำเนินโครงการ จัดตั้งศูนย์การเรียนรู้ผ่านเครือข่ายอินเทอร์เน็ต เพื่อให้ผู้สูงอายุรู้จักการใช้ ระบบสารสนเทศเพื่อยกระดับคุณภาพชีวิต เมื่อวันที่ ๑๘ พฤษภาคม ๒๕๖๓ โดยมีระยะเวลา ๑ ปี นับจากวันลงนามในบันทึกข้อตกลงความร่วมมือแต่สืบเนื่องจากการแพร่ระบาดของโรคโควิด ๑๙ ในช่วงเวลาที่ผ่านมามีผลให้การจัดการฝึกอบรมให้กับผู้ใช้งาน (ผู้สูงอายุ) ไม่สามารถดำเนินการได้ บัดนี้การแพร่ระบาดของโรคโควิด ๑๙ สามารถควบคุมได้แล้ว ทางมูลนิธิฯ จึงจะจัดฝึกอบรม จำนวน ๒ ครั้ง ( ณ ที่ศูนย์ฯ หรือผ่านระบบออนไลน์) ช่วงระหว่าง เดือน พฤษภาคม ถึงเดือน กรกฎาคม ๒๕๖๔ แต่เนื่องจากกำหนดระยะเวลาข้อตกลงความร่วมมือจะสิ้นสุดลงใน วันที่ ๑๘ พฤษภาคม ๒๕๖๔ หน่วยงานทั้งสองจึงได้ตกลงขยายระยะเวลาในบันทึกข้อตกลงความร่วมมือ จากเดิม วันที่ ๑๘ พฤษภาคม ๒๕๖๔ เป็น วันที่ ๒๑ กรกฎาคม ๒๕๖๔ โดยความร่วมมือในส่วนอื่นให้คงไว้ตามบันทึกข้อตกลงที่กล่าวถึงข้างต้น

บันทึกแนบท้ายบันทึกข้อตกลงนี้ ได้จัดทำขึ้นเป็นสองฉบับ มีข้อความถูกต้องตรงกันทุกประการ ทั้งสองฝ่ายต่าง ยึดถือไว้ฝ่ายละฉบับ โดยได้อ่านและเข้าใจข้อความในบันทึกข้อตกลงความร่วมมือนี้โดยตลอดแล้วเห็นว่ามีข้อความถูกต้องตรงกัน จึงได้ลงลายมือชื่อไว้เป็นสำคัญต่อหน้าพยาน



ลงชื่อ..... *ญ. นิมสมบุญ*

(นางยุวดี นิมสมบุญ)

ประธานมูลนิธิมิตรราทร

ลงชื่อ..... *ธนกร วรินทร์เวช*

(นายธนกร วรินทร์เวช)

ผู้อำนวยการศูนย์พัฒนาการจัดสวัสดิการสังคมผู้สูงอายุจังหวัดปทุมธานี

ลงชื่อ..... *อนันต์ วรดิพงษ์*

(ดร.อนันต์ วรดิพงษ์)

ที่ปรึกษาโครงการ

ลงชื่อ..... *สุรยุทธ์ ใสเอก*

(นายสุรยุทธ์ ใสเอก)

พยาน

พยาน

บันทึกแนบท้ายบันทึกข้อตกลงความร่วมมือ

บันทึกแนบท้ายบันทึกข้อตกลงความร่วมมือฉบับนี้ทำขึ้น เมื่อ 26 ต.ค. 2564 ระหว่าง มูลนิธิมิตรภาพ  
โดย นางยุวดี นิมสมบุญ ประธานมูลนิธิมิตรภาพ ตั้งอยู่เลขที่ ๗ ซอยประชาอุทิศ ๓๗ แขวงราษฎร์บูรณะ เขตราษฎร์  
บูรณะ กทม. ๑๐๑๔๐ ฝ่ายหนึ่ง กับ ศูนย์พัฒนาการจัดสวัสดิการสังคมผู้สูงอายุบ้านบางละมุง โดย  
นางวรรณภา บุบผะศิริ ตำแหน่ง ผู้อำนวยการศูนย์พัฒนาการจัดสวัสดิการสังคมผู้สูงอายุบ้านบางละมุง  
ตั้งอยู่ เลขที่ ๔๐ หมู่ ๔ ถนนสุขุมวิท ตำบลบางละมุง อำเภอบางละมุง จังหวัดชลบุรี ๒๐๑๕๐ อีกฝ่ายหนึ่ง

ตามที่หน่วยงานทั้งสองได้ตกลงทำบันทึกข้อตกลงความร่วมมือกันดำเนินโครงการ จัดตั้งศูนย์การเรียนรู้ผ่าน  
เครือข่ายอินเทอร์เน็ต เพื่อให้ผู้สูงอายุรู้จักการใช้ ระบบสารสนเทศเพื่อยกระดับคุณภาพชีวิต เมื่อวันที่ 20 พฤษภาคม  
2563 โดยมีระยะเวลา 1 ปี นับจากวันลงนามในบันทึกข้อตกลงความร่วมมือแต่สืบเนื่องจากการแพร่ระบาดของโรคโควิด  
19 ในช่วงเวลาที่ผ่านมานี้ เป็นผลให้การจัดการฝึกอบรมให้กับผู้ใช้งาน (ผู้สูงอายุ) ไม่สามารถดำเนินการได้ บัดนี้การแพร่  
ระบาดของโรคโควิด 19 สามารถควบคุมได้แล้ว ทางมูลนิธิฯ จึงจะจัดฝึกอบรม จำนวน 2 ครั้ง ( ณ ที่ศูนย์ฯ หรือผ่านระบบ  
ออนไลน์) ช่วงระหว่าง เดือน พฤษภาคม ถึงเดือน กรกฎาคม 2564 แต่เนื่องจากกำหนดระยะเวลาข้อตกลงความร่วมมือจะ  
สิ้นสุดลงใน วันที่ 20 พฤษภาคม 2564 หน่วยงานทั้งสองจึงได้ตกลงขยายระยะเวลาในบันทึกข้อตกลงความร่วมมือ จาก  
เดิม วันที่ 20 พฤษภาคม 2564 เป็น วันที่ 21 กรกฎาคม 2564 โดยความร่วมมือในส่วนอื่นให้คงไว้ตามบันทึกข้อตกลงที่  
กล่าวถึงข้างต้น

บันทึกแนบท้ายบันทึกข้อตกลงนี้ ได้จัดทำขึ้นเป็นสองฉบับ มีข้อความถูกต้องตรงกันทุกประการ ทั้งสองฝ่ายต่าง  
ยึดถือไว้ฝ่ายละฉบับ โดยได้อ่านและเข้าใจข้อความในบันทึกข้อตกลงความร่วมมือนี้โดยตลอดแล้วเห็นว่ามีข้อความ  
ถูกต้องตรงกัน จึงได้ลงลายมือชื่อไว้เป็นสำคัญต่อหน้าพยาน



ลงชื่อ..... ย. ยุวดี

(นางยุวดี นิมสมบุญ)  
ประธานมูลนิธิมิตรภาพ

ลงชื่อ..... ดร.อนันต์

(ดร.อนันต์ วรดิพิงค์)  
ที่ปรึกษาโครงการ

พยาน

ลงชื่อ..... นางวรรณภา

(.....นางวรรณภา บุบผะศิริ.....)  
ผู้อำนวยการศูนย์พัฒนาการจัดสวัสดิการสังคมผู้สูงอายุบ้านบางละมุง

ลงชื่อ..... นางวรรณภา

(.....นางวรรณภา ปวีณ์ อิมพิชัย.....)  
นักกายภาพบำบัดชำนาญการ

พยาน

บันทึกแนบท้ายบันทึกข้อตกลงความร่วมมือ

บันทึกแนบท้ายบันทึกข้อตกลงความร่วมมือฉบับนี้ทำขึ้น เมื่อ ๓๐ เมษายน ๒๕๖๔ ระหว่าง มูลนิธิมิตราทร โดย นางยุวดี นิมสมบุญ ประธานมูลนิธิมิตราทร ตั้งอยู่เลขที่ ๗ ซอยประชาอุทิศ ๓๗ แขวงราษฎร์บูรณะ เขตราษฎร์บูรณะ กทม. ๑๐๑๔๐ ฝ่ายหนึ่ง กับ องค์การบริหารส่วนจังหวัดกาญจนบุรี(สถานสงเคราะห์คนชราเฉลิมราชกุมารี (หลวงพอลำใยอุปถัมภ์)) โดย นายพนตล สงวนพันธ์ ตำแหน่ง รองนายกองค์การบริหารส่วนจังหวัด ตั้งอยู่ เลขที่ ๓๓๓ ถนนแสงชูโตเหนือ ตำบลท่ามะขาม อำเภอเมือง จังหวัดกาญจนบุรี ๗๑๐๐๐ อีกฝ่ายหนึ่ง

ตามที่หน่วยงานทั้งสองได้ตกลงทำบันทึกข้อตกลงความร่วมมือกันดำเนินโครงการ จัดตั้งศูนย์การเรียนรู้ผ่านเครือข่ายอินเทอร์เน็ต เพื่อให้ผู้สูงอายุรู้จักการใช้ ระบบสารสนเทศเพื่อยกระดับคุณภาพชีวิต เมื่อวันที่ 20 พฤษภาคม 2563 โดยมีระยะเวลา 1 ปี นับจากวันลงนามในบันทึกข้อตกลงความร่วมมือแต่สืบเนื่องจากการแพร่ระบาดของโรคโควิด 19 ในช่วงเวลาที่ผ่านมามีผลให้การจัดการฝึกอบรมให้กับผู้ใช้งาน (ผู้สูงอายุ) ไม่สามารถดำเนินการได้ บัดนี้การแพร่ระบาดของโรคโควิด 19 สามารถควบคุมได้แล้ว ทางมูลนิธิฯ จึงจะจัดฝึกอบรม จำนวน 2 ครั้ง ( ณ ที่ศูนย์ฯ หรือผ่านระบบออนไลน์) ช่วงระหว่าง เดือน พฤษภาคม ถึงเดือน กรกฎาคม 2564 แต่เนื่องจากกำหนดระยะเวลาข้อตกลงความร่วมมือจะสิ้นสุดลงใน วันที่ 20 พฤษภาคม 2564 หน่วยงานทั้งสองจึงได้ตกลงขยายระยะเวลาในบันทึกข้อตกลงความร่วมมือ จากเดิม วันที่ 20 พฤษภาคม 2564 เป็น วันที่ 21 กรกฎาคม 2564 โดยความร่วมมือในส่วนอื่นให้คงไว้ตามบันทึกข้อตกลงที่กล่าวถึงข้างต้น

บันทึกแนบท้ายบันทึกข้อตกลงนี้ ได้จัดทำขึ้นเป็นสองฉบับ มีข้อความถูกต้องตรงกันทุกประการ ทั้งสองฝ่ายต่างยึดถือไว้ฝ่ายละฉบับ โดยได้อ่านและเข้าใจข้อความในบันทึกข้อตกลงความร่วมมือนี้โดยตลอดแล้วเห็นว่ามีข้อความถูกต้องตรงกัน จึงได้ลงลายมือชื่อไว้เป็นสำคัญต่อหน้าพยาน



ลงชื่อ.....  
นางยุวดี นิมสมบุญ

(นางยุวดี นิมสมบุญ)

ประธานมูลนิธิมิตราทร

ลงชื่อ.....  
ดร.อนันต์ วรดิพงษ์

(ดร.อนันต์ วรดิพงษ์)

ที่ปรึกษาโครงการ

พยาน

ลงชื่อ.....  
(นายพนตล สงวนพันธ์)

รองนายกองค์การบริหารส่วนจังหวัด ปฏิบัติราชการแทน

นายกองค์การบริหารส่วนจังหวัดกาญจนบุรี

ลงชื่อ.....  
(นางจารีรัตน์ บุญประดิษฐ์)

รองปลัดองค์การบริหารส่วนจังหวัด ปฏิบัติราชการแทน

ปลัดองค์การบริหารส่วนจังหวัดกาญจนบุรี

พยาน

บันทึกแนบท้ายบันทึกข้อตกลงความร่วมมือ

บันทึกแนบท้ายบันทึกข้อตกลงความร่วมมือฉบับนี้ทำขึ้น เมื่อ **๒๙ เม.ย. ๒๕๖๔** ระหว่าง มูลนิธิมิตรราทร โดย นางยุวดี นิ่มสมบุญ ประธานมูลนิธิมิตรราทร ตั้งอยู่เลขที่ ๗ ซอยประชาอุทิศ ๓๗ แขวงราษฎร์บูรณะ เขตราษฎร์บูรณะ กทม. ๑๐๑๔๐ ฝ่ายหนึ่ง กับ สถานสงเคราะห์คนชราบ้านจันทบุรี โดย นายธนภณ กิจกาญจน์ ตำแหน่ง นายกองค้การบริหารส่วนจังหวัดจันทบุรี ตั้งอยู่ เลขที่ ๕๔/๕ ม.๑๐ ตำบลทุ่งเบญจา อำเภอท่าใหม่ จังหวัดจันทบุรี ๒๒๑๗๐ อีกฝ่ายหนึ่ง

ตามที่หน่วยงานทั้งสองได้ตกลงทำบันทึกข้อตกลงความร่วมมือกันดำเนินโครงการ จัดตั้งศูนย์การเรียนรู้ผ่านเครือข่ายอินเทอร์เน็ต เพื่อให้ผู้สูงอายุรู้จักการใช้ ระบบสารสนเทศเพื่อยกระดับคุณภาพชีวิต เมื่อวันที่ 19 พฤษภาคม 2563 โดยมีระยะเวลา 1 ปี นับจากวันลงนามในบันทึกข้อตกลงความร่วมมือแต่สืบเนื่องจากการแพร่ระบาดของโรคโควิด 19 ในช่วงเวลาที่ผ่านมามีผลให้การจัดการฝึกอบรมให้กับผู้ใช้งาน (ผู้สูงอายุ) ไม่สามารถดำเนินการได้ บัดนี้การแพร่ระบาดของโรคโควิด 19 สามารถควบคุมได้แล้ว ทางมูลนิธิ จึงจะจัดฝึกอบรม จำนวน 2 ครั้ง ( ณ ที่ศูนย์ฯ หรือผ่านระบบออนไลน์) ช่วงระหว่าง เดือน พฤษภาคม ถึงเดือน กรกฎาคม 2564 แต่เนื่องจากกำหนดระยะเวลาข้อตกลงความร่วมมือจะสิ้นสุดลงในวันที่ 19 พฤษภาคม 2564 หน่วยงานทั้งสองจึงได้ตกลงขยายระยะเวลาในบันทึกข้อตกลงความร่วมมือ จากเดิม วันที่ 19 พฤษภาคม 2564 เป็น วันที่ 21 กรกฎาคม 2564 โดยความร่วมมือในส่วนอื่นให้คงไว้ตามบันทึกข้อตกลงที่กล่าวถึงข้างต้น

บันทึกแนบท้ายบันทึกข้อตกลงนี้ ได้จัดทำขึ้นเป็นสองฉบับ มีข้อความถูกต้องตรงกันทุกประการ ทั้งสองฝ่ายต่างยึดถือไว้ฝ่ายละฉบับ โดยได้อ่านและเข้าใจข้อความในบันทึกข้อตกลงความร่วมมือนี้โดยตลอดแล้วเห็นว่ามีข้อความถูกต้องตรงกัน จึงได้ลงลายมือชื่อไว้เป็นสำคัญต่อหน้าพยาน



ลงชื่อ..... **ย. นิ่มสมบุญ** .....

(นางยุวดี นิ่มสมบุญ)

ประธานมูลนิธิมิตรราทร

ลงชื่อ..... **ก. กิจกาญจน์** .....

(นายธนภณ กิจกาญจน์)

นายกองค์การบริหารส่วนจังหวัดจันทบุรี

ลงชื่อ..... **ดร.อนันต์ วรดิพิงศ์** .....

(ดร.อนันต์ วรดิพิงศ์)

ที่ปรึกษาโครงการ

พยาน

ลงชื่อ..... **จ.อ. (สงวนศักดิ์ จิตต์สงวน)** .....

(..... (สงวนศักดิ์ จิตต์สงวน) .....

นักจัดการงานทั่วไปชำนาญการ

พยาน

บันทึกแนบท้ายบันทึกข้อตกลงความร่วมมือ

บันทึกแนบท้ายบันทึกข้อตกลงความร่วมมือฉบับนี้ทำขึ้น เมื่อ 3 พ.ค. 64.....ระหว่าง มูลนิธิมิตรราทร โดย นางยุวดี นิมสมบุญ ประธานมูลนิธิมิตรราทร ตั้งอยู่เลขที่ ๗ ซอยประชาอุทิศ ๓๗ แขวงราษฎร์บูรณะ เขตราษฎร์บูรณะ กทม. ๑๐๑๔๐ ฝ่ายหนึ่ง กับ สถานสงเคราะห์คนชราบ้านศรีตรัง โดย นายจารึก ทองหนั้น..... รองนายกองค์การบริหารส่วนจังหวัดตรัง ตำแหน่ง .....ตั้งอยู่ เลขที่ ๑๑๓ ม.๒ ต.ปากแจ่ม อ.ห้วยยอด จ.ตรัง ๙๒๑๙๐ อีกฝ่ายหนึ่ง

ตามที่หน่วยงานทั้งสองได้ตกลงทำบันทึกข้อตกลงความร่วมมือกันดำเนินโครงการ จัดตั้งศูนย์การเรียนรู้ผ่านเครือข่ายอินเทอร์เน็ต เพื่อให้ผู้สูงอายุรู้จักการใช้ ระบบสารสนเทศเพื่อยกระดับคุณภาพชีวิต เมื่อวันที่ 18 กุมภาพันธ์ 2563 โดยมีระยะเวลา 1 ปี นับจากวันลงนามในบันทึกข้อตกลงความร่วมมือแต่สืบเนื่องจากการแพร่ระบาดของโรคโควิด 19 ในช่วงเวลาที่ผ่านมา เป็นผลให้การจัดการฝึกอบรมให้กับผู้ใช้งาน (ผู้สูงอายุ) ไม่สามารถดำเนินการได้ ทางมูลนิธิฯ จึงจะจัดฝึกอบรม จำนวน 2 ครั้ง (ผ่านระบบออนไลน์) ช่วงระหว่าง เดือน พฤษภาคม ถึงเดือน กรกฎาคม 2564 แต่เนื่องจากกำหนดระยะเวลาข้อตกลงความร่วมมือจะสิ้นสุดลงใน วันที่ 18 กุมภาพันธ์ 2564 หน่วยงานทั้งสองจึงได้ตกลงขยายระยะเวลาในบันทึกข้อตกลงความร่วมมือ จากเดิม วันที่ 18 กุมภาพันธ์ 2564 เป็น วันที่ 21 กรกฎาคม 2564 โดยความร่วมมือในส่วนอื่นให้คงไว้ตามบันทึกข้อตกลงที่กล่าวถึงข้างต้น

บันทึกแนบท้ายบันทึกข้อตกลงนี้ ได้จัดทำขึ้นเป็นสองฉบับ มีข้อความถูกต้องตรงกันทุกประการ ทั้งสองฝ่ายต่าง ยึดถือไว้ฝ่ายละฉบับ โดยได้อ่านและเข้าใจข้อความในบันทึกข้อตกลงความร่วมมือนี้โดยตลอดแล้วเห็นว่ามีข้อความ ถูกต้อง ครบถ้วน จึงได้ลงลายมือชื่อไว้เป็นสำคัญต่อหน้าพยาน



MITTRATORN FOUNDATION

ลงชื่อ.....

(นางยุวดี นิมสมบุญ)

ประธานมูลนิธิมิตรราทร

ลงชื่อ.....

(ดร.อนันต์ วรดิพิงศ์)

ที่ปรึกษาโครงการ

พยาน

ลงชื่อ.....

(นายจารึก ทองหนั้น)

รองนายกองค์การบริหารส่วนจังหวัดตรัง

ลงชื่อ.....

(นางนงนุช พนมจิตต์)

ผู้อำนวยการกองส่งเสริมคุณภาพชีวิต

พยาน

บันทึกแนบท้ายบันทึกข้อตกลงความร่วมมือ

บันทึกแนบท้ายบันทึกข้อตกลงความร่วมมือฉบับนี้ทำขึ้น เมื่อ ๑ พฤษภาคม ๒๕๖๔ ระหว่าง มูลนิธิมิตราทร โดย นางยุดี นิมสมบุญ ประธานมูลนิธิมิตราทร ตั้งอยู่เลขที่ ๗ ซอยประชาอุทิศ ๓๗ แขวงราษฎร์บูรณะ เขตราษฎร์บูรณะ กทม. ๑๐๑๔๐ ฝ่ายหนึ่ง กับ ศูนย์พัฒนาการจัดสวัสดิการสังคมผู้สูงอายุบ้านบุรีรัมย์ โดย นายประหยัด ต๊ะสุยะ ..... ตำแหน่ง ผู้อำนวยการศูนย์พัฒนาการจัดสวัสดิการสังคมผู้สูงอายุบ้านบุรีรัมย์ ตั้งอยู่ เลขที่ ๒๒๙ หมู่ ๓ บ้านโคกรักษ์ใหญ่ ถนนบุรีรัมย์-พุทไธสง ตำบลชุมเห็ด อำเภอเมืองบุรีรัมย์ จังหวัดบุรีรัมย์ ๓๑๐๐๐ อีกฝ่ายหนึ่ง

ตามที่หน่วยงานทั้งสองได้ตกลงทำบันทึกข้อตกลงความร่วมมือกันดำเนินโครงการ จัดตั้งศูนย์การเรียนรู้ผ่านเครือข่ายอินเทอร์เน็ต เพื่อให้ผู้สูงอายุรู้จักการใช้ ระบบสารสนเทศเพื่อยกระดับคุณภาพชีวิต เมื่อวันที่ 21 พฤษภาคม 2563 โดยมีระยะเวลา 1 ปี นับจากวันลงนามในบันทึกข้อตกลงความร่วมมือแต่สืบเนื่องจากการแพร่ระบาดของโรคโควิด 19 ในช่วงเวลาที่ผ่านมา เป็นผลให้การจัดการฝึกอบรมให้กับผู้ใช้งาน (ผู้สูงอายุ) ไม่สามารถดำเนินการได้ บัดนี้การแพร่ระบาดของโรคโควิด 19 สามารถควบคุมได้แล้ว ทางมูลนิธิฯ จึงจะจัดฝึกอบรม จำนวน 2 ครั้ง ( ณ ที่ศูนย์ฯ หรือผ่านระบบออนไลน์) ช่วงระหว่าง เดือน พฤษภาคม ถึงเดือน กรกฎาคม 2564 แต่เนื่องจากกำหนดระยะเวลาข้อตกลงความร่วมมือจะสิ้นสุดลงใน วันที่ 21 พฤษภาคม 2564 หน่วยงานทั้งสองจึงได้ตกลงขยายระยะเวลาในบันทึกข้อตกลงความร่วมมือ จากเดิม วันที่ 21 พฤษภาคม 2564 เป็น วันที่ 21 กรกฎาคม 2564 โดยความร่วมมือในส่วนอื่นให้คงไว้ตามบันทึกข้อตกลงที่กล่าวถึงข้างต้น

บันทึกแนบท้ายบันทึกข้อตกลงนี้ ได้จัดทำขึ้นเป็นสองฉบับ มีข้อความถูกต้องตรงกันทุกประการ ทั้งสองฝ่ายต่าง ยึดถือไว้ฝ่ายละฉบับ โดยได้อ่านและเข้าใจข้อความในบันทึกข้อตกลงความร่วมมือนี้โดยตลอดแล้วเห็นว่ามีข้อความ ถูกต้องตรงกัน จึงได้ลงลายมือชื่อไว้เป็นสำคัญต่อหน้าพยาน



ลงชื่อ..... ย. ๒๐๓๖ .....

(นางยุดี นิมสมบุญ)

ประธานมูลนิธิมิตราทร

ลงชื่อ..... Mr. Campo .....

(นายประหยัด ต๊ะสุยะ)

ผู้อำนวยการศูนย์พัฒนาการจัดสวัสดิการสังคมผู้สูงอายุบ้านบุรีรัมย์  
จังหวัดบุรีรัมย์

ลงชื่อ..... อนันต์ .....

(ดร.อนันต์ วรดิพิงค์)

ที่ปรึกษาโครงการ

ลงชื่อ..... [Signature] .....

(นางสาวปิยนุช สีแก่นจันทร์)

นักพัฒนาสังคมปฏิบัติการ

พยาน

พยาน

บันทึกแนบท้ายบันทึกข้อตกลงความร่วมมือ

บันทึกแนบท้ายบันทึกข้อตกลงความร่วมมือฉบับนี้ทำขึ้น เมื่อ...30 เมษายน 2564...ระหว่าง มูลนิธิมิตรราทร โดย นางยุวดี นิมสมบุญ ประธานมูลนิธิมิตรราทร ตั้งอยู่เลขที่ ๗ ซอยประชาอุทิศ ๓๗ แขวงราษฎร์บูรณะ เขตราษฎร์บูรณะ กทม. ๑๐๑๔๐ ฝ่ายหนึ่ง กับ ศูนย์พัฒนาการจัดสวัสดิการสังคมผู้สูงอายุบ้านทักซิณ จ.ยะลา โดย นางสาวกอบกุล กวังซ้วน ..... ตำแหน่ง ผู้อำนวยการศูนย์พัฒนาการจัดสวัสดิการสังคมผู้สูงอายุบ้านทักซิณ จ.ยะลา ตั้งอยู่ เลขที่ ๖๒ ถนนสุขยางค์ ตำบลสะเตง อำเภอเมือง จังหวัดยะลา ๙๕๐๐๐ อีกฝ่ายหนึ่ง

ตามที่หน่วยงานทั้งสองได้ตกลงทำบันทึกข้อตกลงความร่วมมือกันดำเนินโครงการ จัดตั้งศูนย์การเรียนรู้ผ่านเครือข่ายอินเทอร์เน็ต เพื่อให้ผู้สูงอายุรู้จักการใช้ ระบบสารสนเทศเพื่อยกระดับคุณภาพชีวิต เมื่อวันที่ 27 เมษายน 2563 โดยมีระยะเวลา 1 ปี นับจากวันลงนามในบันทึกข้อตกลงความร่วมมือแต่สืบเนื่องจากการแพร่ระบาดของโรคโควิด 19 ในช่วงเวลาที่ผ่านมา เป็นผลให้การจัดการฝึกอบรมให้กับผู้ใช้งาน (ผู้สูงอายุ) ไม่สามารถดำเนินการได้ บัดนี้การแพร่ระบาดของโรคโควิด 19 สามารถควบคุมได้แล้ว ทางมูลนิธิฯ จึงจะจัดฝึกอบรม จำนวน 2 ครั้ง ( ณ ที่ศูนย์ฯ หรือผ่านระบบออนไลน์) ช่วงระหว่าง เดือน พฤษภาคม ถึงเดือน กรกฎาคม 2564 แต่เนื่องจากกำหนดระยะเวลาข้อตกลงความร่วมมือจะสิ้นสุดลงใน วันที่ 27 เมษายน 2564 หน่วยงานทั้งสองจึงได้ตกลงขยายระยะเวลาในบันทึกข้อตกลงความร่วมมือ จากเดิม วันที่ 27 เมษายน 2564 เป็น วันที่ 21 กรกฎาคม 2564 โดยความร่วมมือในส่วนอื่นให้คงไว้ตามบันทึกข้อตกลงที่กล่าวถึงข้างต้น

บันทึกแนบท้ายบันทึกข้อตกลงนี้ ได้จัดทำขึ้นเป็นสองฉบับ มีข้อความถูกต้องตรงกันทุกประการ ทั้งสองฝ่ายต่าง ยึดถือไว้ฝ่ายละฉบับ โดยได้อ่านและเข้าใจข้อความในบันทึกข้อตกลงความร่วมมือนี้โดยตลอดแล้วเห็นว่ามีข้อความ ถูกต้องและชัดเจน



ลงชื่อ.....

(นางยุวดี นิมสมบุญ)

ประธานมูลนิธิมิตรราทร

ลงชื่อ.....

(ดร.อนันต์ วรธิตพงศ์)

ที่ปรึกษาโครงการ

พยาน

ลงชื่อ.....

(นางสาวกอบกุล กวังซ้วน)

ผู้อำนวยการศูนย์พัฒนาการจัดสวัสดิการสังคม  
ผู้สูงอายุบ้านทักซิณ จังหวัดยะลา

ลงชื่อ.....

(นายอับบาส คำสิงห์)  
ผู้จัดการงานทั่วไปชำนาญการ

พยาน



## ภาคผนวกที่ 6

ภาพกิจกรรมการใช้แท็บเล็ตของผู้สูงอายุ

